



GAC MOTOR



EMKOO

Versión híbrida

Manual de usuario



NOTA IMPORTANTE

Plan de Mantenimiento para Colombia

Estimado Cliente,

Para asegurar el óptimo desempeño y durabilidad de su vehículo en las condiciones específicas del mercado colombiano (proceso de tropicalización), nuestro programa de mantenimiento autorizado puede diferir en secuencias y kilometrajes respecto al plan general indicado en este manual.

Puntos Clave:

- 1.** Siga el Plan Local: Para garantizar la validez de su garantía y el correcto funcionamiento del vehículo, es fundamental que siga el plan de mantenimiento específico entregado por su concesionario autorizado en Colombia.
- 2.** Revisiones Adicionales: Este plan local puede incluir revisiones adicionales que no figuran en el manual, diseñadas para la adaptación del vehículo a nuestro entorno.
- 3.** Revisión de 1.000 km (Activación de Garantía): La primera revisión (indicada por el concesionario, usualmente a los 1.000 km) es un paso obligatorio para la activación de su garantía. Esta revisión es considerada una "segunda entrega" técnica por parte de nuestro equipo de posventa y, por ser un requisito de activación local, no se detalla en este manual de usuario global.

Le recomendamos consultar siempre a su taller autorizado sobre las frecuencias de mantenimiento (ej. 10.000 km, 20.000 km, etc.) que aplican a su modelo en Colombia.

Gracias por elegir el vehículo fabricado por GAC MOTOR CO.,LTD. (GAC Motor). Para que pueda experimentar el placer de conducción, haga el favor de leer atentamente este Manual del Usuario. El presente manual le permiten comprender completamente el uso del vehículo y las precauciones de uso. El uso correcto del vehículo puede mejorar la seguridad de conducción y prolongar la vida útil del vehículo.

El "Manual de garantía y mantenimiento" suministrado junto con el vehículo le proporcione los servicios de garantía proporcionados por GAC Motor y las instrucciones de mantenimiento regular de los vehículos. Haga el favor de leer detenidamente este manual para conocer sus derechos y responsabilidades.

Después de leer este Manual, guárdelo con el vehículo para poder consultarlo en cualquier momento.

Si tiene alguna duda al leer este manual, la tienda autorizada de GAC Motor se lo explicará en detalle.

Si tiene alguna sugerencia o comentario, llame a la línea directa de atención al cliente de GAC Motor: 400- 158- 9999.

Gracias por su apoyo y amor a GAC Motor, ¡le deseamos una conducción feliz!



Instrucciones de seguridad



La seguridad de usted y sus pasajeros es muy importante, por lo que conducir el vehículo con seguridad es una responsabilidad importante del usuario.

Para informarle sobre las precauciones de seguridad, proporcionamos instrucciones sobre los procedimientos de operación y las precauciones a través de varios letreros en el vehículo y en este Manual para alertarlo sobre posibles peligros que pueden lesionarlo a usted o a sus pasajeros.

El Manual no puede enumerar todas las precauciones peligrosas relacionadas con la operación y el mantenimiento del vehículo, por lo que depende de usted tomar una decisión correcta de manera oportuna.

Las instrucciones de seguridad vienen en muchas formas, incluyendo:

- **Cartel de seguridad** - Pégalo en el vehículo.
- **Aviso de seguridad** - Una señal con los símbolos ,  y las palabras “**Advertencia**”, “**Atención**” o “**Aviso**” en el frente.

 Advertencia
 Atención
 Aviso

Instrucciones que son muy importantes o que pueden causar lesiones personales o la muerte.

Instrucciones que son importantes o que pueden causar daños del vehículo.

Instrucciones generales y no perjudiciales.

- Algunos párrafos de este manual no se aplican a todos los modelos, y al introducir el equipo opcional, se marca con “*” después del texto del título.
- Excepto por instrucciones especiales, las instrucciones sobre la orientación del vehículo (delantera, trasera, izquierda, derecha) en este manual se basan en la dirección de conducción del vehículo.

- 1. Precauciones de seguridad importantes 1**
- 2. Instrucciones de seguridad del sistema de energía híbrida..... 3**
- 3. Índice de figuras 4**
 - 3.1 Exterior del vehículo 4
 - 3.2 Interior del vehículo 7
- 4. Instrucciones de operación segura 11**
 - 4.1 Conducción segura..... 11
 - 4.1.1 Descripción general 11
 - 4.1.2 Postura correcta de del conductor y pasajeros al sentarse 12
 - 4.2 Cinturón de seguridad 13
 - 4.2.1 Por qué se debe usar el cinturón de seguridad 13
 - 4.2.2 Cinturón de seguridad 15
 - 4.3 Sistema de airbag..... 18
 - 4.3.1 Situaciones en las que puede desplegarse el airbag..... 23
 - 4.3.2 Situaciones en las que es posible que el airbag no se despliegue..... 24
 - 4.4 Seguridad de los niños en un vehículo..... 25

- 4.4.1 Descripción general 25
- 4.4.2 Silla de seguridad infantil 26
- 4.4.3 Informaciones sobre silla de seguridad infantil 28
- 4.4.4 Montaje correcto de la silla de seguridad infantil 30
- 4.5 Peligro de gases de escape 34
- 4.6 Etiqueta de seguridad..... 35
- 5. Sistema operativo y equipo 36**
 - 5.1 Descripción general del sistema de energía híbrida..... 36
 - 5.1.1 Sistema de energía híbrida..... 36
 - 5.1.2 Características del sistema de energía híbrida..... 40
 - 5.2 Cabina 43
 - 5.2.1 Volante..... 43
 - 5.2.2 Instrumentos combinados..... 45
 - 5.2.3 Luces indicadoras..... 55
 - 5.3 Encendido y apagado del vehículo..... 60
 - 5.3.1 Llave de control a distancia 60
 - 5.3.2 Llave mecánica de emergencia 64
 - 5.3.3 Sistema de cerradura de puerta 65
 - 5.3.4 Manija de puerta oculta 70

Tabla de contenidos

5.3.5	Puertas	72	5.5.9	Maletero.....	110
5.3.6	Portón trasero.....	73	5.5.10	Portaequipajes.....	112
5.3.7	Capó	77	5.5.11	Accesorios y modificaciones.....	112
5.3.8	Elevallunas eléctrico	78	5.6.	Sistema de aire acondicionado	114
5.3.9	Persiana eléctrica*	81	5.6.1	Descripción general	114
5.3.10	Operaciones básicas de antirrobo de carrocería.....	84	5.6.2	Sistema de aire acondicionado.....	115
5.4	Luces y visión	85	5.6.3	Salida del aire acondicionado.....	121
5.4.1	Luces de iluminación exteriores	85	5.7	Sistema de sonido	122
5.4.2	Luces de iluminación interiores	90	5.7.1	Botones de control en el lado derecho del volante	122
5.4.3	Interruptor combinado de limpiaparabrisas	93	5.7.2	Operaciones básicas	123
5.4.4	Parabrisas	95	5.7.3	Radio	127
5.4.5	Espejos retrovisores	96	5.7.4	Música local	128
5.4.6	Visor.....	98	5.7.5	Función Bluetooth.....	129
5.5	Asientos e instalaciones de almacenamiento.....	99	5.7.6	Silla de seguridad infantil Bluetooth inteligente*	131
5.5.1	Reposacabezas	99	5.7.7	Configuración	132
5.5.2	Asientos de la fila delantera.....	100	5.8	Asistencia de emergencia*	137
5.5.3	Asientos de la segunda fila	102	6. Guía de conducción	138	
5.5.4	Instalaciones de almacenamiento	102	6.1	Arranque y conducción	138
5.5.5	Advertencia de batería baja	105	6.1.1	Interruptor de arranque.....	138
5.5.6	Función de gestión de corriente estática.....	105	6.1.2	Arranque del vehículo	139
5.5.7	Toma de corriente/interfaz USB.....	106	6.1.3	Apagar el vehículo	140
5.5.8	Sistema de carga inalámbrica para teléfonos móviles *	107			

<ul style="list-style-type: none"> 6.1.4 Descripción de las marchas141 6.2 Sistema de frenado 144 <ul style="list-style-type: none"> 6.2.1 Frenado de servicio144 6.2.2 Sistema de frenado de estacionamiento electrónico (EPB).....147 6.3 Sistema de frenado electrónico de marcha 151 <ul style="list-style-type: none"> 6.3.1 Sistema electrónico de estabilidad de la carrocería (ESP).....151 6.3.2 Sistema de frenado antibloqueo (ABS)153 6.3.3 Sistema de control de asistencia cuesta arriba (HHC).....155 6.3.4 Sistema de control de asistencia cuesta abajo (HDC).....155 6.3.5 Sistema coordinado de recuperación de energía de frenado (CRBS)156 6.4 Sistema de asistencia a la conducción 157 <ul style="list-style-type: none"> 6.4.1 Sistema de control de cruceo adaptativo ...157 6.4.2 Sistema de asistencia de cruceo integrado .167 6.4.3 Sistema de mitigación de colisión frontal.....174 6.4.4 Reconocimiento de señales de límite de velocidad.....179 6.4.5 Cruceo con límite de velocidad inteligente ..180 6.4.6 Sistema de abandono de carril181 6.4.7 Luz de carretera inteligente187 6.4.8 Sistema de monitoreo de punto ciego*189 	<ul style="list-style-type: none"> 6.4.9 Sistema de tráfico cruzado trasero*.....192 6.4.10 Sistema de advertencia de apertura de puerta*195 6.4.11 Sistema de asistencia de aproximación trasera*197 6.4.12 Sensores de radar y cámara frontal inteligente198 6.4.13 Sistema de monitoreo de presión de los neumáticos201 6.4.14 Pantalla HUD*.....202 6.5 Sistema de asistencia de aparcamiento 207 <ul style="list-style-type: none"> 6.5.1 Sistema de radar de marcha atrás207 6.5.2 Sistema de vista marcha atrás*210 6.5.3 Sistema de aparcamiento panorámico*212 6.6 Sistema de tono de advertencia para peatones ..219 6.7 Sistema de dirección asistida eléctrica (EPS)220 6.8 Habilidades de conducción..... 221 <ul style="list-style-type: none"> 6.8.1 Comprobación de seguridad de conducción 221 6.8.2 Conducción durante el rodaje221 6.8.3 Aspectos esenciales de la conducción223 6.8.4 Uso eficiente del vehículo.....227 6.8.5 Prevención de incendios.....228
7. Uso y mantenimiento 230	

Tabla de contenidos

7.1	Descripción de mantenimiento	230	8.5	Especificaciones de fusibles.....	267
7.2	Mantenimiento interior	230	9. Manejo de accidentes	273	
7.3	Mantenimiento exterior	232	9.1	Herramientas con el vehículo, neumáticos de repuesto.....	273
7.4	Comprobación y adición de líquidos.....	237	9.2	Uso de triángulo de emergencia.....	274
7.4.1	Combustible.....	237	9.3	Uso de chalecos reflectantes	275
7.4.2	Aceite del motor.....	239	9.4	Sustitución de neumáticos con fugas	275
7.4.3	Refrigerante	241	9.5	Fusible	279
7.4.4	Detergente de parabrisas y escobillas de los limpiaparabrisas.....	244	9.6	Arranque de emergencia	281
7.4.5	Líquido de freno.....	246	9.7	Remolque de vehículo	284
7.4.6	Batería	248	9.8	El vehículo sale de trampa	286
7.5	Filtro del aire acondicionado.....	251	9.9	Guía de operación en caso de falla del sistema de energía híbrida	287
7.6	Reemplazar bombillas	251			
7.7	Ruedas	251			
7.8	Cadenas antideslizantes	256			
8. Datos técnicos	258				
8.1	Código de identificación	258			
8.2	Parámetros del tamaño de todo el vehículo	260			
8.3	Parámetros de masa de todo el vehículo, motor y líquidos	261			
8.4	Parámetros de las especificaciones de transmisión, chasis y luces	264			

1. Precauciones de seguridad importantes

◆ **Asegúrese de usar el cinturón de seguridad correctamente.**

En el accidente de choque, el cinturón de seguridad es el mejor dispositivo de protección. El airbag sólo se utilizan como cinturón de seguridad, en lugar de reemplazar el cinturón de seguridad, por lo tanto, aunque el vehículo está equipado con airbags, usted y los pasajeros deben usar correctamente los cinturones de seguridad.

◆ **No deje a los niños en vehículo desatendido**

Nunca deje a un niño en el vehículo desatendido. Una vez que el niño activa accidentalmente uno o más dispositivos de control del vehículo, podrá causar lesiones e incluso la muerte. También es posible que el vehículo se mueva por la operación accidental del niño y cause un choque, lo que puede resultar en lesiones o muerte. Además, dependiente del cambio de la temperatura ambiente, se puede alcanzar temperaturas extremas en el interior del vehículo, lo que resultar en lesiones o muerte.

◆ **Proteja a todos los niños**

Los niños de 12 años o menos deben sentarse correctamente en los asientos de la segunda fila, en lugar del asiento delantero. Para bebés y niños pequeños, se debe usar una silla de seguridad infantil. Para niños mayores, se deben usar sillas de seguridad infantil y cinturones de seguridad de tres puntos hasta que estén seguros de que pueden usar el cinturón de seguridad correctamente (sin cojín elevado para sillas de seguridad infantil).

◆ **Preste atención al peligro de airbag**

El airbag puede salvar vidas, pero también puede provocar lesiones graves o fatales a los pasajeros cuando se encuentran demasiado cerca del airbag o cuando está mal sujeto.

El airbag tiene mayor riesgo para los bebés, niños pequeños y adultos bajos. Asegúrese de seguir todas las instrucciones y advertencias de este manual.

◆ **Se prohíbe conducir en estado de ebriedad**

Incluso beber una pequeña cantidad de alcohol reducirá la capacidad de respuesta, y después de beber el alcohol, el tiempo de reacción de las personas será más largo, así que está estrictamente prohibido conducir bajo los efectos del alcohol.

◆ **Cumple con las leyes de seguridad vial y sea cortés al conducir.**

◆ **Asegúrese de prestar atención a la seguridad al conducir**

Si usted está contestando el teléfono o tiene otras cosas que le impiden prestar atención a las condiciones de la carretera, otros vehículos y peatones, se producirá un accidente de tráfico. Recuerde no distraerse mientras conduce.

◆ **Controle la velocidad del vehículo**

La velocidad excesiva es una de las principales causas de accidentes de tráfico, cuanto mayor es la velocidad, mayor es el riesgo. Por lo tanto, conduzca con una velocidad adecuada según las situaciones reales del camino.

◆ **Mantenimiento periódico**

La explosión del neumático o una falla mecánica puede ser muy peligroso. Para reducir la posibilidad de estos problemas, compruebe frecuentemente la presión y el estado de los neumáticos, y realice el mantenimiento periódico de acuerdo con lo estipulado en el "Manual de garantía y mantenimiento".

1. Precauciones de seguridad importantes

Sistema de registro de datos de eventos (EDR)

Este vehículo está equipado con un sistema de registro de datos de eventos s (EDR). El objetivo principal del EDR es registrar datos en caso de determinadas colisiones (por ejemplo, el despliegue del airbag o el choque contra una barricada), lo que ayuda a comprender el funcionamiento de los sistemas del vehículo. El EDR está diseñado específicamente para registrar los datos relativos a los sistemas de control dinámico y de seguridad del vehículo durante un corto período de tiempo. Sin embargo, dependiendo de la gravedad y el tipo de colisión, los datos pueden no registrarse.

El EDR de este vehículo registra específicamente datos como:

- Estado del pedal del freno pisado por el conductor (si se produce).
- Velocidad de conducción del vehículo
- Aceleración longitudinal del vehículo.
- Código de identificación del vehículo.

Estos datos ayudan a comprender mejor lo que ocurre cuando se produce una colisión y cuando las personas resultan heridas, y se utilizan para ayudar a analizar los accidentes.

i Aviso

Los datos del EDR sólo se registran cuando el vehículo está implicado en un determinado nivel de colisión; el EDR no registra ningún dato durante la conducción normal.

Divulgación de datos EDR

GAC Motor no revelará los datos registrados en el EDR a terceros, salvo en las siguientes circunstancias:

- Por acuerdo con el propietario del vehículo (o el arrendatario del vehículo de alquiler).
- A petición oficial de la policía, los tribunales o los organismos gubernamentales.

En caso necesario, los datos se utilizarán para:

- Investigación sobre las prestaciones de seguridad de los vehículos.

Método para acceso a las herramientas de lectura de datos EDR

Se requiere un equipo técnico especial para leer los datos del EDR; para más información, póngase en contacto con la tienda autorizada de GAC Motor

2. Instrucciones de seguridad del sistema de energía híbrida

Vehículo con sistema de energía híbrida

Este vehículo es un vehículo híbrido, con características diferentes a las de los vehículos convencionales. Asegúrese de estar familiarizado con las características del vehículo y opérela con precaución. Lea este manual detenidamente y siga las instrucciones de seguridad del sistema de energía híbrida.

Baterías de potencia

La batería de potencia tiene una vida útil limitada. Para el mantenimiento, reparación, desmontaje, reutilización o eliminación de la batería de potencia, se recomienda consultar con la tienda de ventas de GAC Motor.

Si es necesario reemplazar o desechar la batería de potencia, póngase en contacto con la tienda autorizada de GAC Motor para su reciclaje. Si la batería de potencia no se manipula correctamente, puede sufrir una descarga eléctrica y provocar lesiones graves o la muerte. Desmontar, desarmar o tirar la batería de potencia causará contaminación al medio ambiente y el propietario del vehículo será responsable de cualquier contaminación ambiental o accidente de seguridad causado por ello.

Desguace de vehículos

Cuando se deba desechar el vehículo, asegúrese de comunicarse con la tienda de ventas de GAC Motor para su reciclaje. Si la batería de potencia se retira sin autorización al desechar el vehículo, puede existir un grave riesgo de descarga eléctrica si entra en contacto con piezas de alto voltaje, cables y sus conectores y otros componentes de alto voltaje.

Advertencia de alto voltaje

El vehículo está equipado con un sistema de circuito de alto voltaje y un sistema de circuito de bajo voltaje de 12 V. La alimentación CC/CA de alto voltaje es extremadamente peligrosa y puede provocar quemaduras graves y descargas eléctricas, causando lesiones graves o incluso la muerte.

Nunca toque, desarme, desmonte ni reemplace las piezas, los cables de alto voltaje y sus conectores usted mismo.

Cuando el vehículo arranca o se apaga, la temperatura del sistema de alto voltaje es alta. Esté atento a las corrientes de alto voltaje y las altas temperaturas, y siga las advertencias en las etiquetas de advertencia de su vehículo.

Advertencia de accidente de tráfico

Nunca toque los cables expuestos para evitar descargas eléctricas y lesiones graves.

Si sale humo del vehículo, bájese lo antes posible.

Cuando se produce un accidente de tráfico y es necesario remolcar el vehículo, éste debe ser remolcado por un profesional. => [Ver la página 284](#)

¡ Aviso

Durante el proceso de remolque, las ruedas delanteras no deben tocar el suelo; de lo contrario, es fácil dañar la transmisión y el eje de accionamiento.

3. Índice de figuras

3.1 Exterior del vehículo

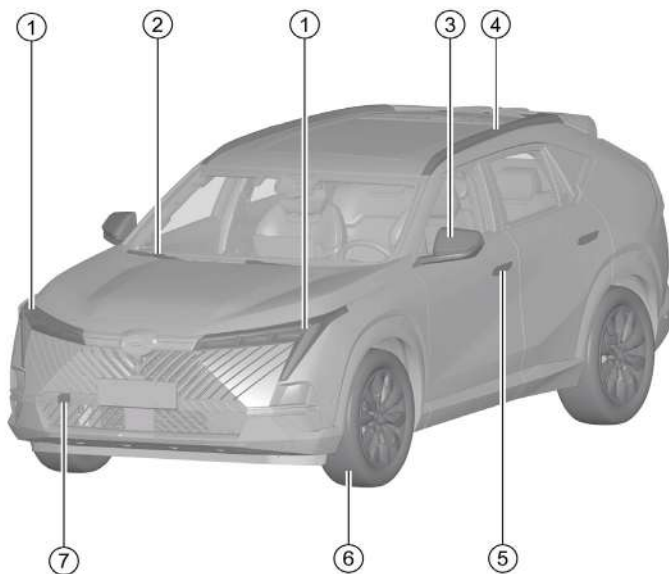

- ① Luces combinadas delanteras
 - Encender la luz => [Ver la página 85](#)
 - Reemplazar bombillas => [Ver la página 251](#)
 - Especificaciones de las bombillas de luces combinadas delanteras => [Ver la página 266](#)
- ② Limpiaparabrisas delantero
 - Reemplazo de escobillas del parabrisas delantero => [Ver la página 245](#)
- ③ Espejo retrovisor exterior
 - Intermitente lateral => [Ver la página 85](#)
 - Especificaciones del intermitente lateral => [Ver la página 266](#)
- ④ Portaequipajes => [Ver la página 112](#)
- ⑤ Agujero de cerradura de puerta => [Ver la página 66](#)
- ⑥ Ruedas => [Ver la página 251](#)
- ⑦ Tracción delantera => [Ver la página 285](#)

3. Índice de figuras

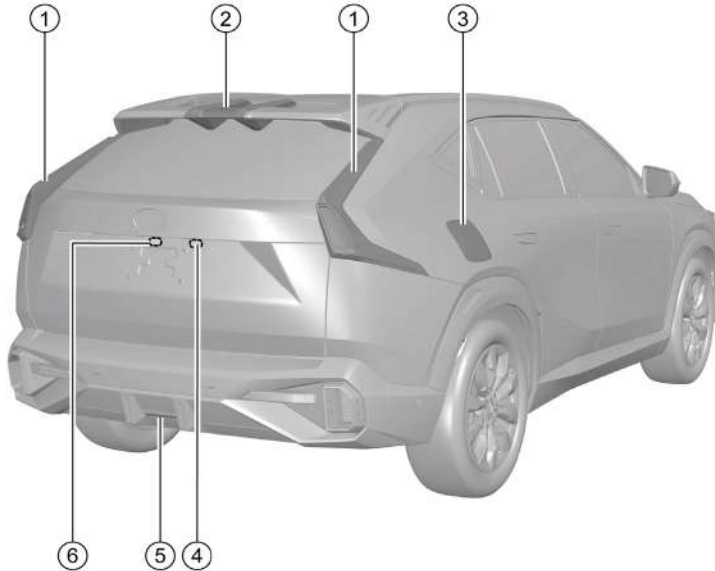

- ① Luces combinadas traseras
 - Especificaciones de la bombilla de luces combinadas traseras => [Ver la página 266](#)
- ② Luces de freno de alta posición
 - Especificaciones de las luces de freno de alta posición => [Ver la página 266](#)
- ③ Tapa cubierta del tanque de combustible => [Ver la página 237](#)
- ④ Botón de apertura del portón trasero => [Ver la página 73](#)
- ⑤ Luces antinieblas traseras, luces de marcha atrás
 - Especificaciones de la luz antiniebla trasera => [Ver la página 266](#)
 - Especificaciones de la luz de marcha atrás => [Ver la página 266](#)
- ⑥ Luz de matrícula
 - Especificaciones de la luz de matrícula => [Ver la página 266](#)

3. Índice de figuras

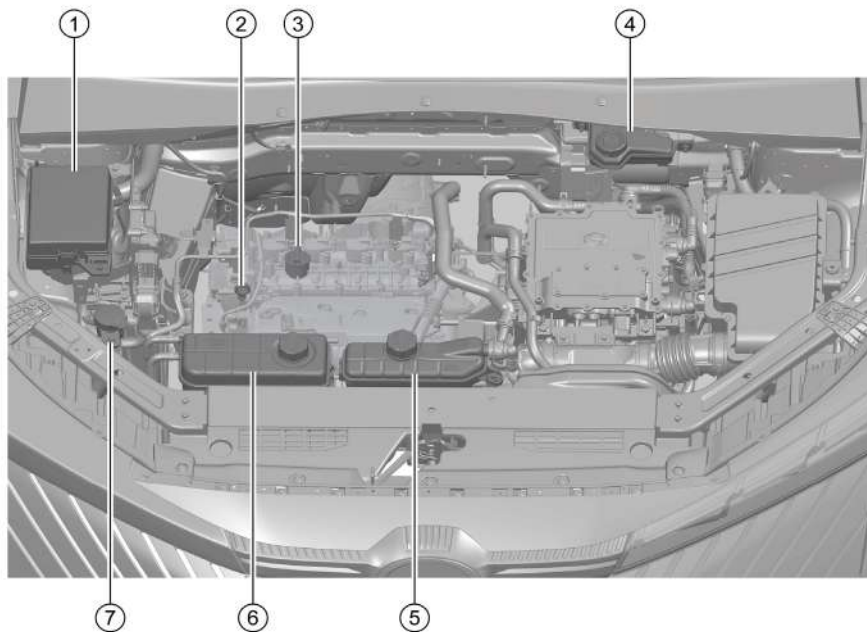

Compartimento delantero

- ① Caja eléctrica del compartimento del motor => Ver la página 279
- ② Varilla para medir el nivel de aceite => Ver la página 240
- ③ Tapón del puerto de llenado de aceite => Ver la página 241
- ④ Depósito de líquido de freno => Ver la página 247
- ⑤ Tanque de expansión de refrigerante del sistema de acoplamiento electromecánico => Ver la página 242
- ⑥ Tanque de expansión de refrigerante del motor => Ver la página 242
- ⑦ Depósito de almacenamiento de líquido para lavado de parabrisas => Ver la página 244

3.2 Interior del vehículo

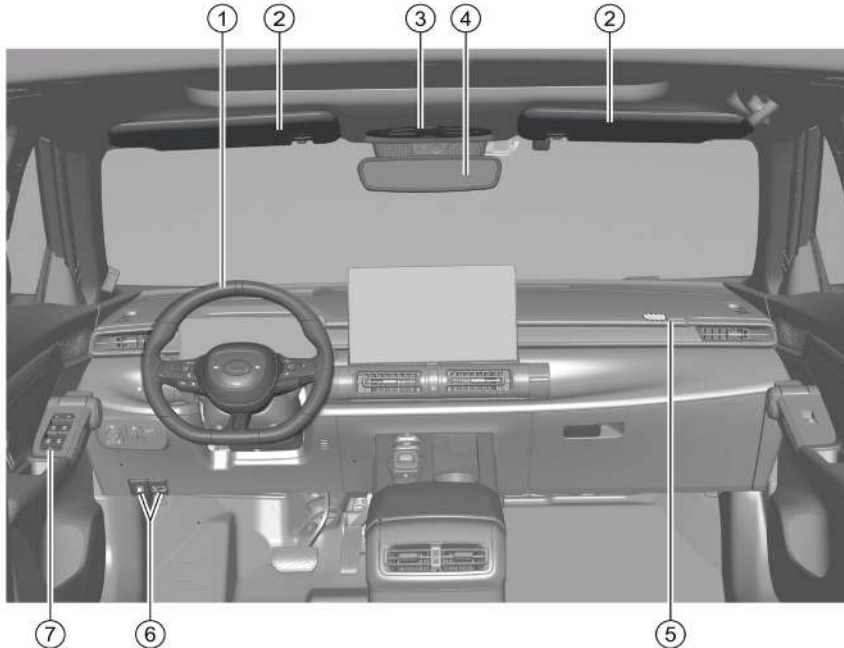

- ① Volante => Ver la página 43
- Botones del volante => Ver la página 44
- Airbag frontal del conductor => Ver la página 19
- ② Visor => Ver la página 98
- ③ Luz de iluminación de techo delantera => Ver la página 90
- Botón de la persiana eléctrica => Ver la página 81
- Botón de rescate de emergencia* => Ver la página 137
- ④ Espejo retrovisor interior => Ver la página 96
- ⑤ Airbag frontal del pasajero delantero => Ver la página 20
- ⑥ Manija de apertura de la cabina delantera => Ver la página 77
- Manija de apertura de la tapa cubierta del tanque de combustible => Ver la página 237
- ⑦ Botón de elevallunas del lado de conductor => Ver la página 79
- Botón de cerradura de puerta central => Ver la página 65

3. Índice de figuras

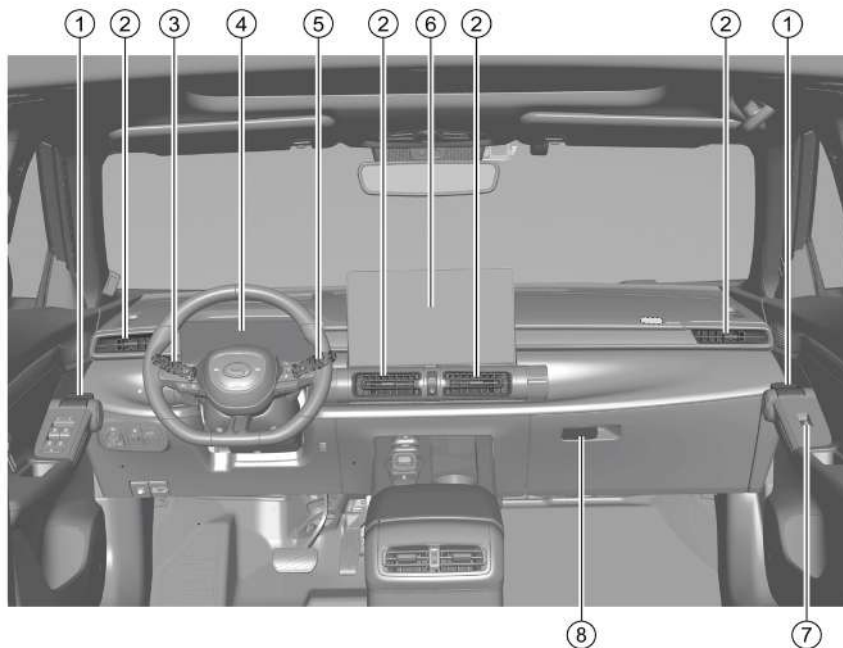

- ① Tirador interior => Ver la página 65
- ② Salida del aire acondicionado => Ver la página 121
- ③ Interruptor combinado de luces => Ver la página 85
- ④ Instrumentos combinados => Ver la página 45
- Luz indicadora => Ver la página 55
- ⑤ Interruptor combinado del limpiaparabrisas => Ver la página 93
- ⑥ Sistema de sonido => Ver la página 123
- ⑦ Botón del elevavinas del lado de pasajero => Ver la página 80
- ⑧ Manija de apertura de la guantera => Ver la página 104

3. Índice de figuras

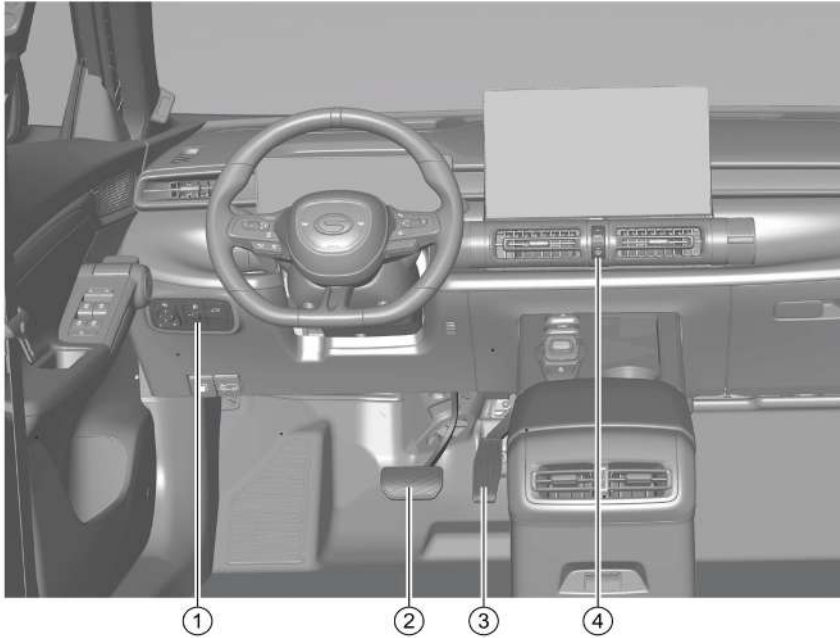

- ① Grupo de interruptores izquierdo del instrumento
 - Botón de plegado del espejo retrovisor exterior* => Ver la página 97
 - Botón de ajuste de espejos retrovisores exteriores => Ver la página 96
 - Perilla de ajuste manual de la altura de los faros delanteros => Ver la página 88
 - Botón del portón trasero => Ver la página 73
- ② Pedal de freno
- ③ Pedal del acelerador
- ④ Botones de control del aire acondicionado
=> Ver la página 117

3. Índice de figuras

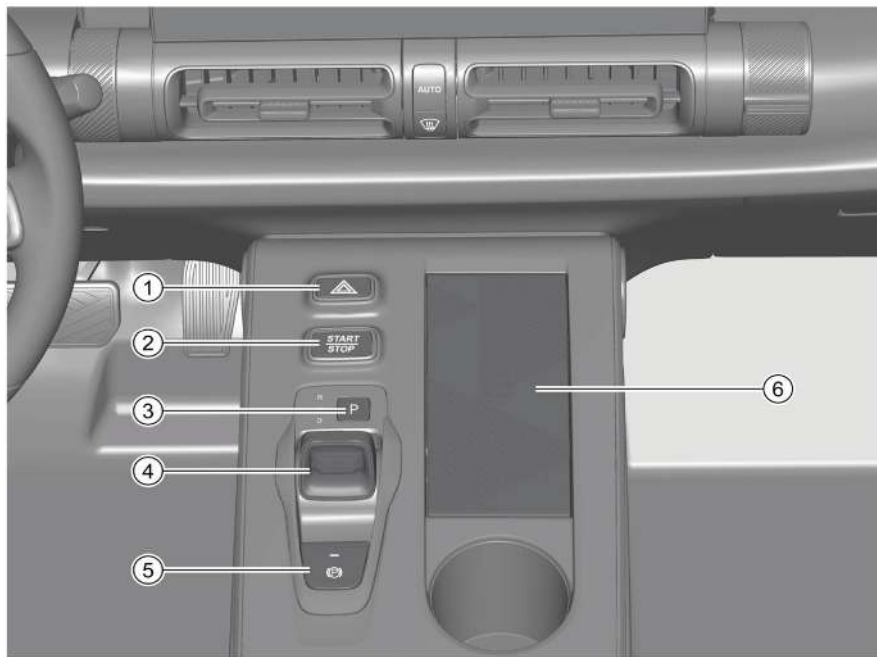

- ① Botón de interruptor de luz de advertencia de emergencia => [Ver la página 89](#)
- ② Interruptor de arranque => [Ver la página 138](#)
- ③ Botón de marcha "P" => [Ver la página 141](#)
- ④ Palanca de cambios de la transmisión => [Ver la página 141](#)
- ⑤ Botón del sistema de freno de estacionamiento electrónico => [Ver la página 147](#)
- ⑥ Área de carga inalámbrica de teléfonos móviles* => [Ver la página 107](#)

4.1 Conducción segura

4.1.1 Descripción general

Este capítulo presenta las informaciones importantes, conceptos esenciales de operación, sugerencias y precauciones de seguridad para la conducción segura. Para la seguridad de usted y de los pasajeros, haga el favor de leer atentamente y cumplir las estipulaciones pertinentes.

Aviso

Asegúrese de colocar el Manual del Usuario en su vehículo. Si presta o transfiere el vehículo a otros, asegúrese de entregar todos los documentos adjuntos al nuevo propietario.

The following inspections must be carried out before driving:

- Confirme que todas las luces funcionan correctamente.
- Confirme que los niveles de combustible son normales.
- Confirme que el nivel de refrigerante es normal.
- Confirme que el nivel del líquido de frenos es normal.
- Confirme que el nivel de aceite del motor sea normal.
- Confirme que el nivel de líquido del limpiaparabrisas es normal.
- Confirme que la presión de los neumáticos es normal.
- Confirme que el comportamiento delantero está bien cerrado y bloqueado.
- Confirme que todas las ventanillas están despejadas y la vista es buena.
- Asegúrese de que nada obstruya el movimiento de los pedales en el espacio para los pies del conductor.
- Ajuste los asientos, reposacabezas y espejos retrovisores de acuerdo con la altura y forma corporal.
- Utilice la silla de seguridad infantil adecuada para proteger a los niños, y ayúdelos a llevar el cinturón de seguridad.
- Use correctamente el cinturón de seguridad, y recuerde a los pasajeros que utilice el cinturón de seguridad.

Advertencia

Tenga en cuenta las siguientes precauciones al instalar la estera de pie del conductor.

- No superponga dos o más esteras de pie.
- No coloque la estera de piso con la parte posterior en la superficie o con las partes delantera y trasera inversas.
- No utilice la estera de pie que no sea compatible con el modelo del vehículo.

Atención

- No se distraiga con factores externos mientras conduce.
- No conduzca el vehículo cuando la capacidad de reacción se reduzca, como tomar drogas, beber y tomar drogas reducirá la capacidad de respuesta.
- Cumple estrictamente con las leyes y regulaciones de transporte.

4. Instrucciones de operación segura

4.1.2 Postura correcta de del conductor y pasajeros al sentarse

Postura correcta del conductor al sentarse

La exactitud de la postura del conductor al sentarse afectará directamente la fatiga del conductor y la seguridad de conducción. Antes de conducir, el conductor debe realizar las siguientes operaciones:

- Siéntese erguido y ajuste el respaldo del asiento a la posición correcta para que su espalda se ajuste completamente al respaldo del asiento.
- Ajuste la posición del asiento para operar con eficacia todos los pedales en el caso de piernas ligeramente dobladas.
- Ajuste correctamente los reposacabezas del asiento. => Ver la página 99
- Lleve correctamente el cinturón de seguridad. => Ver la página 16
- Ajuste la posición del volante. => Ver la página 43

Advertencia

Durante el proceso de conducción, el conductor no debe ajustar el asiento, el reposacabezas y el volante, lo que puede provocar la pérdida de control del vehículo y provocar un accidente.

Postura correcta del pasajero al sentarse

Para garantizar la seguridad de los pasajeros y reducir el riesgo de accidentes, se recomienda que el pasajero lleve a cabo las siguientes operaciones:

- Siéntese erguido y ajuste correctamente los reposacabezas del asiento. => Ver la página 99
- El pasajero de la fila delantera debe ajustar la distancia entre el asiento y el tablero de instrumentos según sus necesidades.
- El pasajero delantero debe ajustar el respaldo del asiento a la posición correcta para que la espalda se ajuste completamente al respaldo del asiento.
- Lleve correctamente el cinturón de seguridad. => Ver la página 16
- Los pies deben colocarse en el piso.
- Al transportar niños, estos deben ir protegidos en una silla de seguridad infantil adecuada de acuerdo con la normativa. => Ver la página 26

Advertencia

- Las sillas de seguridad infantil no están permitidas en el asiento del pasajero de la fila delantera.
- Si el pasajero delantero está demasiado cerca del tablero de instrumentos, el sistema de airbag no podrá brindar una protección efectiva.
- Durante la conducción, debe mantener una postura sentada correcta y usar correctamente el cinturón de seguridad, para evitar las lesiones en el frenado de emergencia o accidente.

4.2 Cinturón de seguridad

4.2.1 Por qué se debe usar el cinturón de seguridad

Protección del cinturón de seguridad para conductores y pasajeros



Cuando se produce una colisión del vehículo, el uso correcto del cinturón de seguridad puede sujetar al conductor y a los pasajeros en una posición adecuada, reducir la inercia del conductor y los pasajeros, evitando que el conductor y los pasajeros sean arrojados hacia adelante, al mismo tiempo, permitiendo que el conductor y los pasajeros obtienen una mejor protección proveniente de airbags, y así, se puede reducir posiblemente los daños por impacto sufridos.

En caso de colisión del vehículo, el cinturón de seguridad ayuda a otros sistemas de seguridad a absorber al mismo tiempo, la energía generada por la colisión, reduciendo aún más las lesiones al conductor y pasajeros.

Advertencia

El airbag no puede sustituir el cinturón de seguridad. Independientemente de equipar con airbag, se debe usar correctamente el cinturón de seguridad.

Consecuencias de no usar el cinturón de seguridad

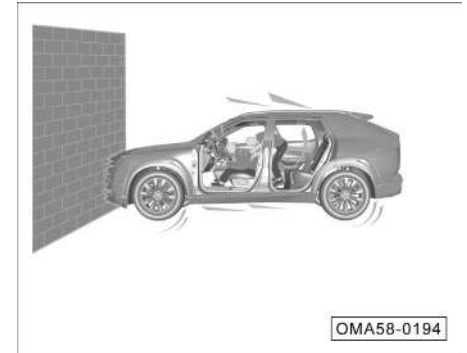

Cuando se produce una colisión del vehículo, los conductores y los pasajeros que no usan el cinturón de seguridad pueden ser arrojados hacia adelante y sufrir lesiones debido a la inercia.

4. Instrucciones de operación segura



Aunque la velocidad es muy baja, la fuerza que actúa sobre el cuerpo humano durante una colisión es muy grande. El conductor y los pasajeros no pueden controlar sus cuerpos con las manos. Y El conductor y los pasajeros que no usen el cinturón de seguridad serán arrojados hacia adelante y pueden sufrir lesiones graves una vez que golpean cualquier objeto en el vehículo.

Los pasajeros de la fila trasera también deben usar correctamente los cinturones de seguridad, de lo contrario, serán arrojados hacia adelante en caso de accidente. Los pasajeros que no usen el cinturón de seguridad no solo se lastimarán a sí mismos, sino también pondrán en peligro a otros pasajeros.

4.2.2 Cinturón de seguridad

Luz de aviso del cinturón de seguridad



Luz de aviso del cinturón de seguridad de asiento del conductor



Luz de aviso del cinturón de seguridad de asiento del pasajero delantero

Cuando la alimentación del vehículo está en la posición "ON", se mostrará la siguiente información de alarma:

- Cuando la velocidad es inferior a 20 km/h, si el conductor o el pasajero delantero no usa el cinturón de seguridad, la luz indicadora correspondiente en los instrumentos combinados se parpadeará durante unos segundos y luego permanecerá encendida.
- Cuando la velocidad es mayor o igual a 20 km/h, si el conductor o el pasajero delantero no usa el cinturón de seguridad, la luz indicadora correspondiente en los instrumentos combinados se parpadeará durante un tiempo y luego permanecerá encendida, acompañándose de un mensaje de alarma y una alarma sonora continua.

Atención

- Antes de conducir, compruebe si hay objetos pesados en el asiento del pasajero delantero, para evitar que el sistema emite una falsa alarma considerando que hay un pasajero sentado.
- Si el mensaje de alarma anterior aún aparece después de usar el cinturón de seguridad correctamente, significa que el cinturón de seguridad no funciona, comuníquese con la tienda autorizada de GAC Motor para realizar el mantenimiento a tiempo.

Advertencia

Se prohíbe estrictamente insertar la lengüeta en la hebilla para reemplazar el cinturón de seguridad y eliminar la alarma de cinturón de seguridad no abrochado.



Luz de aviso del cinturón de seguridad de los asientos de la segunda fila*

Cuando la luz indicadora del cinturón de seguridad de los asientos de la segunda fila ilumina de color blanco, indica que el cinturón de seguridad del conductor está abrochado, y cuando ilumina de color rojo, significa que el cinturón de seguridad no está abrochado o el sistema del cinturón de seguridad tiene fallas. Si todavía es roja después de usar el cinturón de seguridad correctamente, es posible que el dispositivo del cinturón de seguridad tenga falla. Vaya a la tienda autorizada de GAC Motor para el mantenimiento.

La luz indicadora del cinturón de seguridad de asientos de la segunda fila se apaga después de un período de tiempo y se encenderá otra vez en las siguientes situaciones:

- Los pasajeros de la segunda fila no llevan puesto el cinturón de seguridad al arrancar el vehículo.
- Los pasajeros de la segunda fila no llevan puesto el cinturón de seguridad durante las operaciones de apertura/cierre de la puerta trasera.
- Los pasajeros de la segunda fila usan o desabrochan sus cinturones de seguridad.

4. Instrucciones de operación segura

Limitador de fuerza de tipo pretensado del cinturón de seguridad*



El limitador de fuerza de tipo pretensado del cinturón de seguridad puede reducir la presión del cinturón de seguridad en el pecho del conductor, y mejorar el rendimiento de protección.

- Antes de la colisión, sujete al conductor y al pasajero para mantener la posición de sentado correcta y evitar que el cuerpo se incline demasiado hacia adelante.
- En el caso de una colisión grave y que se alcance la condición de activación, se activará el limitador de fuerza de tipo pretensado del cinturón de seguridad, haciendo que la correa del cinturón de seguridad retroceda y se apriete rápidamente.

- Cuando ocurre la colisión, el cuerpo del conductor y pasajero se mueven hacia adelante, en ese momento, el limitador de fuerza de tipo pretensado del cinturón de seguridad se activa, haciendo que la fuerza de sujeción del cinturón de seguridad en cuerpo esté dentro de un cierto rango de fuerza, evitando que una fuerza excesiva dañe al conductor y pasajero y cause más daños. Al mismo tiempo, coopera con el airbag para realizar un mejor rendimiento de protección de seguridad.

i Aviso

- Cuando se activa el limitador de fuerza de tipo pretensado del cinturón de seguridad, se liberará una pequeña cantidad de humo inofensivo y se emitirá un sonido, esto es un fenómeno normal.
- El dispositivo limitador de fuerza de tipo pretensado del cinturón de seguridad activado ya no podrá usarse y  la luz indicadora del sistema de protección suplementario (SRS) permanecerá encendida; comuníquese con la tienda autorizada de GAC Motor para obtener un reemplazo.

Uso del cinturón de seguridad de la fila delantera



- Mantenga una posición correcta al sentarse.
=> Ver la página 12
- Extraiga el cinturón de seguridad de forma lenta y uniforme, e inserte la lengüeta en la hebilla correspondiente hasta que escuche el sonido de cierre.
- Tire la lengüeta del cinturón de seguridad para confirmar que esté correctamente abrochado.

i Aviso

Los cinturones de seguridad de la segunda fila se usan de la misma manera y es responsabilidad del conductor recordar a los demás pasajeros que usen correctamente los cinturones de seguridad.

4. Instrucciones de operación segura

Desabrochar el cinturón de seguridad



- Presione el botón rojo de la hebilla, y la lengüeta saldrá automáticamente.
- Sostenga el cinturón de seguridad para que retire lentamente.

Las mujeres embarazadas deben usar correctamente el cinturón de seguridad



Cómo usar correctamente los cinturones de seguridad para mujeres embarazadas.

- Ajuste el asiento y el reposacabezas a una posición adecuada.
- Sujete el pestillo, tire lentamente del cinturón de seguridad sobre sus hombros y asegúrese de que la parte del cinturón de seguridad del regazo esté lo más baja posible, no sobre su abdomen.
- Inserte la lengüeta en la hebilla correspondiente hasta que escuche el sonido de cierre.
- Tire hacia arriba de la parte del hombro del cinturón de seguridad paralelo a la parte superior del cuerpo, tense el cinturón de la cadera y asegúrese de que el pestillo esté correctamente enganchado.

Advertencia

Pare reducir el riesgo de lesiones del conductor y pasajero durante el frenado de emergencia o el accidente, siga las siguientes precauciones:

- Antes de conducir el vehículo, asegúrese de que todas las personas en el vehículo hayan usado correctamente los cinturones de seguridad.
- Cada cinturón de seguridad es solo para una persona. No comparta un cinturón de seguridad con otras personas (incluyendo los niños).
- No incline excesivamente el respaldo del asiento delantero para una mayor comodidad.
- No coloque el cinturón de seguridad del hombro debajo de su brazo o detrás de la espalda.
- La lengüeta del cinturón de seguridad debe insertarse en la hebilla en el lado correspondiente, y está prohibido insertar en otras hebillas.
- Se prohíbe desabrochar el cinturón de seguridad antes de que el vehículo esté completamente parado.

4. Instrucciones de operación segura

4.3 Sistema de airbag

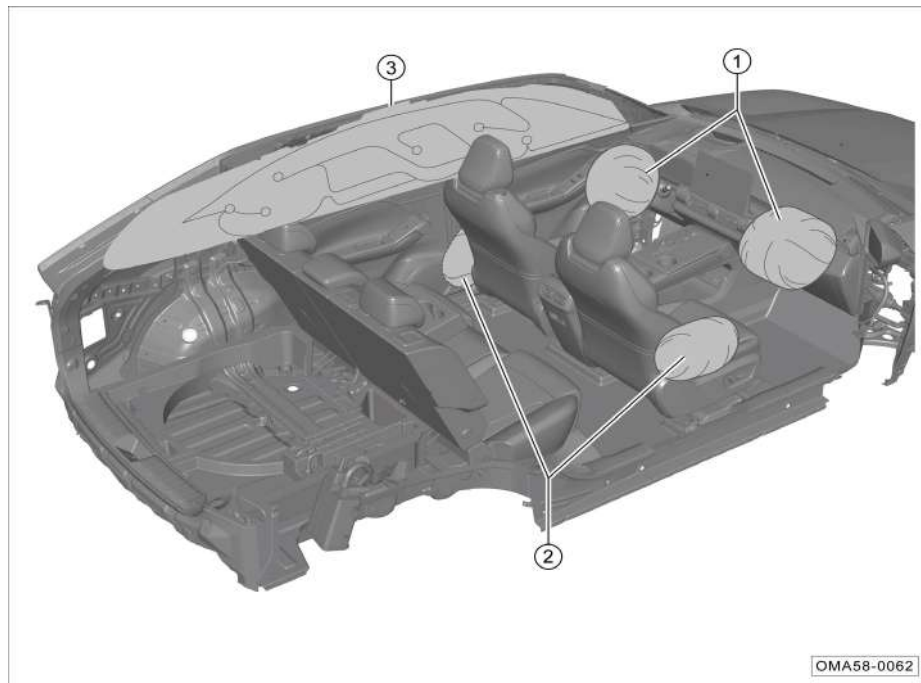

De acuerdo con las diferentes configuraciones, el sistema de airbag tiene las siguientes posiciones de despliegue:

- ① Airbag frontal de la fila delantera
- ② Airbag lateral de la fila delantera
- ③ Airbag lateral de tipo cortina (izquierda y derecha simétricas)

i Aviso

Se generará una pequeña cantidad de humo inofensivo al expandir el airbag, que es normal.

4. Instrucciones de operación segura

Luz indicadora del sistema de protección suplementario(SRS)

Después de cambiar la alimentación del vehículo a la posición "ON",  la luz indicadora se encenderá durante unos segundos y el sistema se apagará después de que se complete la autocomprobación.

 En las siguientes condiciones, la luz indicadora indica que el sistema está defectuoso:

1. Después de cambiar la alimentación del vehículo a la posición "ON", la luz indicadora no se enciende.
2. Después de cambiar la alimentación del vehículo a la posición "ON", no se apagará después de que el sistema complete la autocomprobación.
3. Después de cambiar la alimentación del vehículo a la posición "ON", la luz indicadora se apaga y luego se vuelve a encender.
4. La luz indicadora está encendida o parpadea cuando el vehículo está conduciendo.

Advertencia

- **No intente reparar, ajustar o modificar el airbag.**
- **El airbag solo puede funcionar una vez. Si se activa por el accidente, se debe reemplazarlo en la tienda autorizada de GAC Motor.**
- **Si el sistema de airbag falla, dirijase a la tienda autorizada de GAC Motor para el mantenimiento. De lo contrario, es posible que el sistema no puede activar el airbag o active el airbag de forma anormal cuando se produce una colisión del vehículo.**

Airbag frontal de la fila delantera

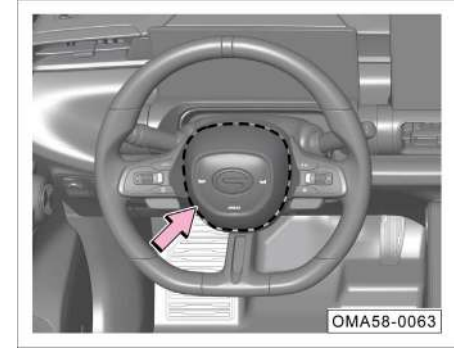

El airbag frontal del conductor está montado en el interior del volante (zona sombreada con línea discontinua) con el símbolo "AIRBAG".

4. Instrucciones de operación segura

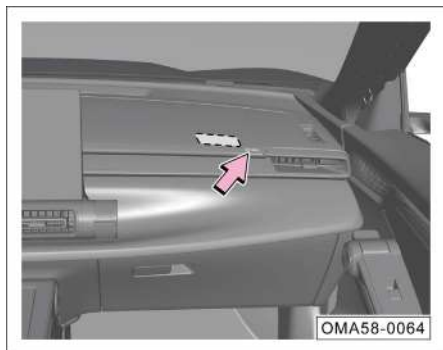

El airbag frontal del pasajero delantero está montado en el interior del tablero de instrumentos (zona sombreada con línea discontinua) con el símbolo "AIRBAG".

En caso de una colisión frontal grave del vehículo, si se alcanza las condiciones de activación, el sistema activa el inflado rápido del airbag frontal, lo que suministra protección al conductor y pasajero de la fila delantera junto con el cinturón de seguridad.

En algunas colisiones, el sistema también puede activar el airbag de otros lugares.



Advertencia

No pegue ni coloque ningún objeto decorativo en la superficie del tablero de instrumentos. En el proceso de conducción del vehículo o el inflado del airbag, estos objetos caerán, volcarán y moverán en el vehículo, lo que afectará al conductor y dañará a los pasajeros.

Los airbags frontales de la fila delantera no pueden activarse en las siguientes situaciones:

- La alimentación del vehículo está en la posición "ACC" o "OFF".
- Colisión frontal ligera.
- Colisión lateral.
- Colisión trasera.
- Vuelco lateral.
- Otras situaciones especiales.



Aviso

"Menor" es para la percepción del controlador del airbag del vehículo y no está relacionado con el grado de daño del vehículo.

4. Instrucciones de operación segura

Airbag lateral de la fila delantera



El airbag lateral de la fila delantera está montado en el interior de la respaldo del asiento del conductor y asiento del pasajero, que está en el lado hacia la puerta (parte sombreado por línea de puntos), y “AIRBAG” es el símbolo del airbag.

En caso de una colisión frontal grave del vehículo, si se alcanza las condiciones de activación, el sistema activa el airbag del lado de colisión, y el airbag infla rápidamente, lo que suministra protección al conductor y pasajero de la fila delantera junto con el cinturón de seguridad.

En algunas colisiones, el sistema también puede activar el airbag de otros lugares.

En las siguientes situaciones, es posible que el sistema de airbag lateral de la fila delantera del vehículo no se active:

- La alimentación del vehículo está en la posición “ACC” o “OFF”.
- Colisión frontal 100%.
- Colisión lateral ligera.
- Colisión trasera.
- Otras situaciones especiales.

Aviso

“Menor” es para la percepción del controlador del airbag del vehículo y no está relacionado con el grado de daño del vehículo.

Advertencia

- **No se apoye el cuerpo contra el costado de puerta con airbag lateral durante el viaje.**
- **No utilice fundas de asiento u otros elementos que cubran los airbag laterales, ya que los airbags laterales no pueden ofrecer protección en caso de accidente.**

4. Instrucciones de operación segura

Airbag lateral de tipo de cortina



El airbag lateral de tipo de cortina está montado en el interior de la parte izquierda y derecha del techo (parte sombreado por línea de puntos), y "AIRBAG" es el símbolo del airbag.

En caso de una colisión lateral grave del vehículo, el sistema activa el airbag lateral de tipo de cortina del lado de colisión, y el airbag infla rápidamente, lo que suministra protección al conductor y pasajero de la fila delantera junto con el cinturón de seguridad.

En algunas colisiones, el sistema también puede activar el airbag de otros lugares.

Los airbags laterales de tipo cortina no pueden activarse en los siguientes casos:

- La alimentación del vehículo está en la posición "ACC" o "OFF".
- Colisión frontal 100%.
- Colisión lateral ligera.
- Colisión trasera.
- Otras situaciones especiales.

i Aviso

"Menor" es para la percepción del controlador del airbag del vehículo y no está relacionado con el grado de daño del vehículo.

4. Instrucciones de operación segura

4.3.1 Situaciones en las que puede desplegarse el airbag

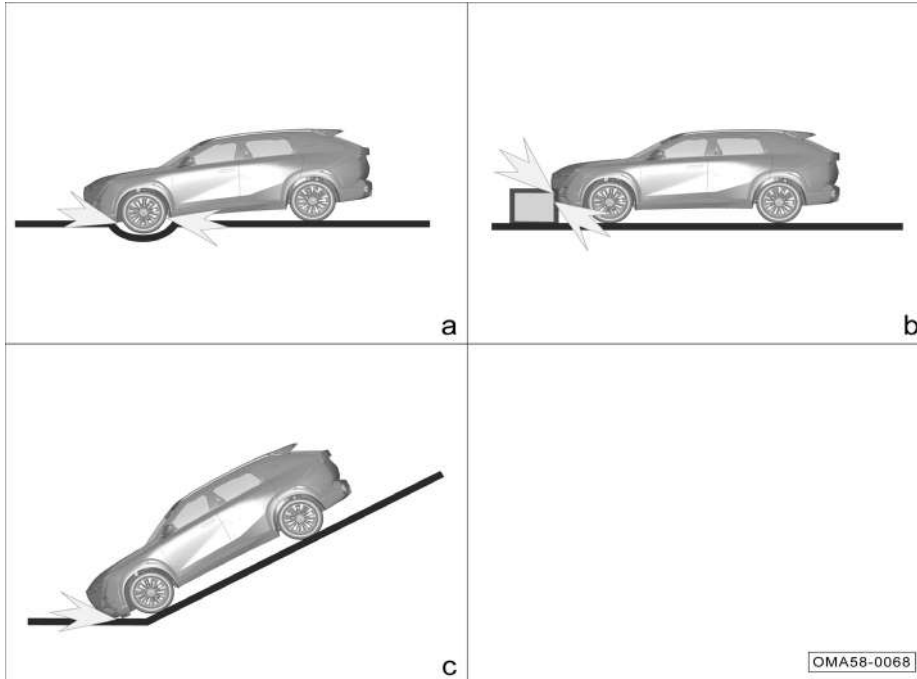

- a: Al cruzar una ranura más profunda, la parte delantera del vehículo golpea el suelo.
- b: El vehículo choca con el objeto sobresaliente y piedra en el costado de la carretera y otros.
- c: La parte delantera del vehículo choca con el suelo al descender una pendiente abrupta.

OMA58-0068

4. Instrucciones de operación segura

4.3.2 Situaciones en las que es posible que el airbag no se despliegue

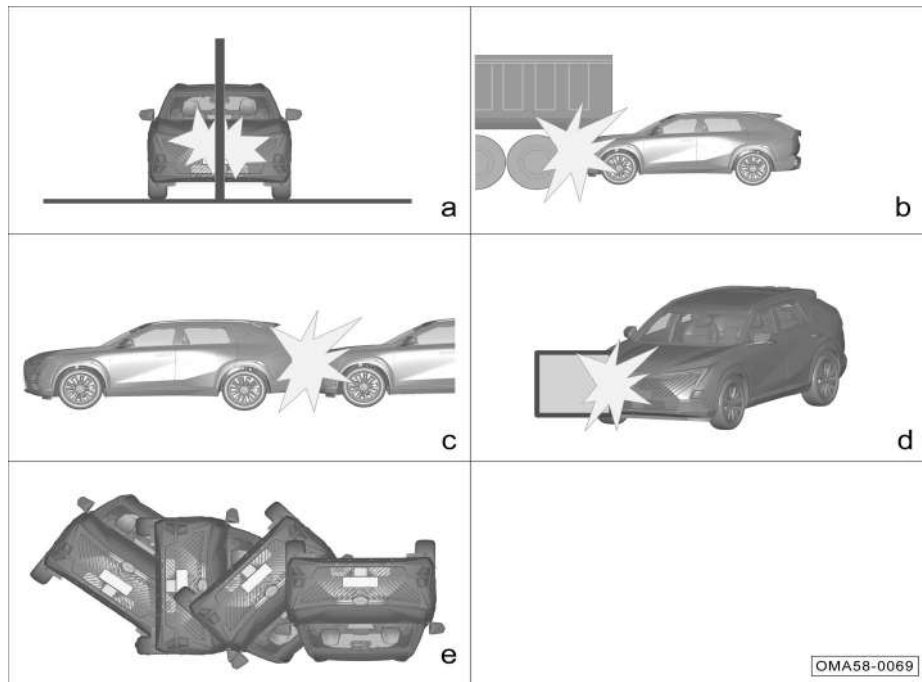

- a: El vehículo choca con el pilar de hormigón, árboles u otros objetos alargados.
- b: El vehículo choca con la parte trasera inferior de un camión grande.
- c: La parte trasera del vehículo se choca por otro vehículo.
- d: El vehículo choca lateralmente en pared o vehículo.
- e: El vehículo se vuelca lateralmente.

4.4 Seguridad de los niños en un vehículo

4.4.1 Descripción general

El niño debe sentarse en el asiento en ambos lados de la segunda fila, y se debe seleccionar una silla de seguridad infantil adecuada según el tamaño del niño para protegerlo.

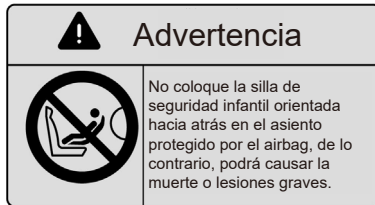

OMA58-0018

En la parte delantera y trasera del visor derecho hay una señal de advertencia para alertar de los peligros de los airbags frontales para el pasajero de la fila delantera. Lea y siga las instrucciones en las señales.

⚠ Advertencia

- ¡No utilice el sistema de sujeción infantil en el asiento protegido por el airbag frontal!
- Aunque el niño se ha sentado en la silla de seguridad infantil, no deje que su cabeza o parte del cuerpo apoye contra el área de la puerta (el área de despliegue del airbag lateral de la fila delantera o del airbag lateral de tipo de cortina), de lo contrario, es muy peligroso al inflar el airbag lateral de la fila delantera y el airbag lateral de tipo de cortina, el impacto podrá causar lesiones graves e incluso la muerte del niño.
- Nunca deje que los niños se pongan de pie o se arrojen en el asiento.
- No permita que los niños operen los equipos que puedan pellizcarse (como elevadoras eléctrica, persiana eléctrica y otros).

⚠ Advertencia

- ¡No deje a los niños solos en el vehículo!
- ¡Nunca lleve bebés y niños pequeños en su regazo!
- Los cinturones de seguridad no son adecuados para bebés y niños pequeños y pueden causar lesiones en caso de accidente.
- Asegúrese de que los niños no se lesionen fácilmente por golpear objetos duros en el vehículo cuando se produce una colisión o un frenado de emergencia.
- Se debe encender la cerradura de seguridad para niños del lado donde se sienta el niño. => Ver la página 67

4. Instrucciones de operación segura

4.4.2 Silla de seguridad infantil



a. Silla de seguridad infantil del grupo 0/0+ :



b. Silla de seguridad infantil del grupo I



c. Silla de seguridad infantil del grupo II



d. Silla de seguridad infantil del grupo III OMA58-0070

Clasificación de sillas de seguridad infantil (solo para referencia):

- a. **Silla de seguridad infantil del grupo 0/0+:**
 - Adecuada para bebés menos de 13 kg.

- b. **Silla de seguridad infantil del grupo I:**
 - Adecuada para niños de 9 kg ~18 kg. Para niños que pesen hasta 18 kg (edad de referencia 3 años), las sillas de seguridad infantil deben instalarse hacia atrás.

- c. **Silla de seguridad infantil del grupo II:**
 - Adecuada para niños de 15kg ~ 25kg.

- d. **Silla de seguridad infantil del grupo III:**
 - Adecuada para niños de 22kg ~ 36kg.

4. Instrucciones de operación segura

Se recomienda usar el producto de 2da generación Angela de Welldon para la silla de seguridad infantil del grupo I, modelo de producto: WD002-ZJC.

Las notas de instalación son las siguientes:

- Se recomienda instalar al revés y ajustar el cuerpo de la silla al estado más vertical (casi vertical).
- Se recomienda que el reposacabezas de la silla esté a la misma altura que los hombros del niño.
- Se recomienda fijar el gancho de el cinturón de tracción superior en la conexión del travesaño superior de la fila trasera del vehículo.
- Se recomienda que el cinturón de tracción superior se desvíe a lo largo de ambos lados del reposacabezas de la silla de seguridad infantil.
- Se recomiendan las almohadillas de las hebillas y las fundas de las correas para los hombros.

i Aviso

Durante la instalación de la silla de seguridad infantil, consulte siempre el manual de instrucciones de la silla de seguridad infantil e instálela correctamente.

4. Instrucciones de operación segura

4.4.3 Informaciones sobre silla de seguridad infantil

Información sobre la aplicabilidad de los sistemas de sujeción infantiles en las diferentes posiciones de asiento:

Grupo de masa	Posición de fijación		
	Asiento del pasajero delantero	Asientos laterales de la segunda fila	Asiento central de la segunda fila
Grupo 0: <10kg	X	U	X
Grupo 0+: <13kg	X	U/UF	X
Grupo I: 9~18kg	X	U/UF/L	X
Grupo II: 15~25kg	X	UF	X
Grupo III: 22~36kg	X	UF	X

Nota: Los significados de las letras ingresadas en el formulario son:

U = es aplicable al sistema de sujeción infantil universal aprobado por este grupo de masa.

UF = es aplicable al sistema de sujeción infantil universal orientado hacia adelante aprobado por este grupo de masa.

L = Sistema de sujeción infantil que se aplica a la categoría especial en la lista. Estos sistemas pueden ser restringidos, semiuniversales o para vehículos especiales.

X = Esta posición de asiento no se aplica al sistema de sujeción infantil en este grupo de masa.

Algunas sillas de seguridad infantil especificarán una clase de tamaño. Asegúrese de verificar la clasificación de tamaño de acuerdo con las instrucciones del fabricante, el empaque y la etiqueta de la silla de seguridad infantil. Para las instrucciones sobre el montaje correcto, consulte el manual de instrucciones de la silla de seguridad infantil.

4. Instrucciones de operación segura

Posición de fijación ISOFIX correspondientes a la silla de seguridad infantil ISOFIX

Grupo de masa	Clasificación de tamaño	Módulo de fijación	Posición de fijación		
			Asiento del pasajero delantero	Asientos laterales de la segunda fila	Asiento central de la segunda fila
Cama de bebé portátil	F	ISO/L1	X	X	X
Grupo 0: <10kg	G	ISO/L2	X	X	X
	E	ISO/R1	X	IUF/IL	X
Grupo 0+: <13kg	E	ISO/R1	X	IUF/IL	X
	D	ISO/R2	X	IUF/IL	X
	C	ISO/R3	X	IUF/IL	X
Grupo I: 9~18kg	D	ISO/R2	X	IUF/IL	X
	C	ISO/R3	X	IUF/IL	X
	B	ISO/F2	X	IUF/IL	X
	B1	ISO/F2X	X	IUF/IL	X
	A	ISO/F3	X	IUF/IL	X
Grupo II: 15~25kg	-	-	X	IUF	X
Grupo III: 22~36kg	-	-	X	IUF	X

Nota: Los significados de las letras ingresadas en el formulario son:

IUF - Silla de seguridad infantil universal ISOFIX con “cara hacia adelante” que se fija con correas superiores y es aplicable a este grupo.

IL - Sistema de sujeción infantil ISOFIX que se aplica a la categoría especial en la lista. Estos sistemas pueden ser restringidos, semiuniversales o para vehículos especiales.

X - El asiento que no es adecuado para la silla de seguridad infantil de este grupo.

Algunas sillas de seguridad infantil especificarán una clase de tamaño. Asegúrese de verificar la clasificación de tamaño de acuerdo con las instrucciones del fabricante, el empaque y la etiqueta de la silla de seguridad infantil. Para las instrucciones sobre el montaje correcto, consulte el manual de instrucciones de la silla de seguridad infantil.

4. Instrucciones de operación segura

4.4.4 Montaje correcto de la silla de seguridad infantil

Las sillas de seguridad infantil tienen tres tipos de fijación, que son respectivamente la fijación del cinturón de seguridad de tres puntos, fijación del sistema ISOFIX y fijación del sistema LATCH.

Para garantizar un mejor efecto de protección y evitar que el reposacabezas del asiento afecte el rendimiento de la silla de seguridad infantil durante el uso, se recomienda quitar el reposacabezas de la silla en la posición correspondiente cuando se instala la silla de seguridad infantil.

¡ Aviso

Durante la instalación de la silla de seguridad infantil, consulte siempre el manual de instrucciones de la silla de seguridad infantil e instálela correctamente.

Montaje de la silla de seguridad infantil con cinturón de seguridad de tres puntos



1. Coloque la silla de seguridad infantil en los asientos de la segunda fila.
2. Pase el cinturón de seguridad a través de la silla de seguridad infantil e inserte la lengüeta completamente en la hebilla hasta que escuche un "clic".

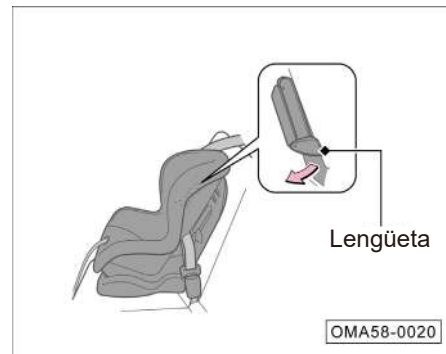

3. Empuje hacia abajo las lengüetas y pase el cinturón de hombro a través de la ranura en el costado de la silla de seguridad infantil.

4. Instrucciones de operación segura

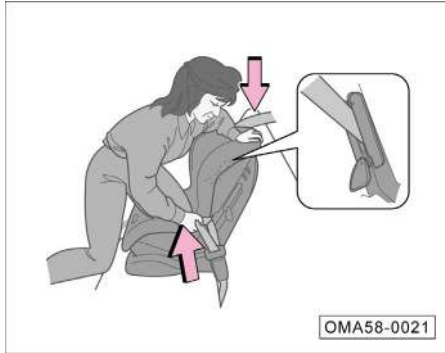

4. Sostenga el cinturón de seguridad del hombro cerca de la hebilla, tire hacia arriba para que el cinturón de seguridad de la cintura no esté suelto. En este momento, presione sobre la silla de seguridad infantil con su propio peso y empujelo hacia el asiento del vehículo.

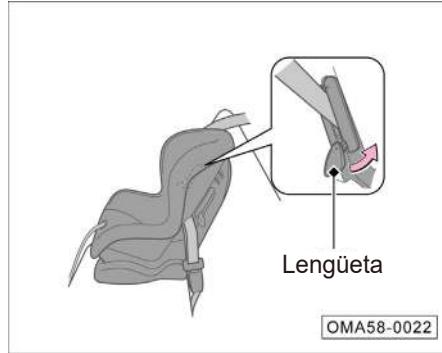

5. Coloque correctamente el cinturón de seguridad y empuje la lengüeta hacia arriba. Asegúrese de que el cinturón de seguridad no esté torcido. Al empujar la lengüeta hacia arriba, tire la parte superior del cinturón de seguridad del hombro hacia arriba, para que el cinturón de seguridad no esté suelto.



6. Mueva la silla de seguridad infantil hacia adelante y hacia atrás para asegurarse de que esté firmemente fijado.
7. Asegúrese de que todos los cinturones de seguridad no utilizados que el niño puede acceder estén cerrados.

4. Instrucciones de operación segura

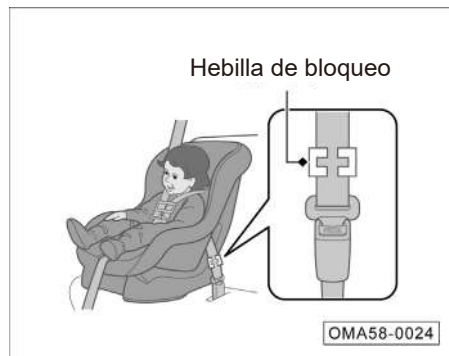

Si la silla de seguridad infantil no tiene el dispositivo para fijar el cinturón de seguridad, monte una hebilla de bloqueo en el cinturón de seguridad.

- Después de los pasos 1 y 2 anteriores, levante el cinturón de hombro y asegúrese de que el cinturón de regazo no esté flojo.
- Agarre firmemente el cinturón de seguridad cerca de la pieza de cierre. Apriete las dos partes del cinturón de seguridad para que no se deslicen fuera de la pieza de cierre. Desenganche la hebilla del cinturón de seguridad.

Monte la hebilla de bloqueo según lo indicado en la figura. Acerque la hebilla a la pieza de cierre, e inserte la pieza de cierre en la hebilla. Continúe con los pasos 6 y 7.

Instalación del sistema ISOFIX

La segunda fila de asientos de este vehículo está equipada con el sistema ISOFIX. A continuación se describen las instrucciones de instalación de la silla de seguridad infantil del sistema ISOFIX.

Advertencia

- **El punto de fijación de la silla de seguridad infantil equipado para este vehículo solo se puede utilizar para fijar la silla de seguridad infantil.**
- **El cinturón de sujeción, los artículos afilados o cualquier otro artículo que no sea para la silla de seguridad infantil no deben estar conectados al punto de fijación, de lo contrario, la vida del niño puede estar en peligro en caso de accidente.**

Asientos de la segunda fila

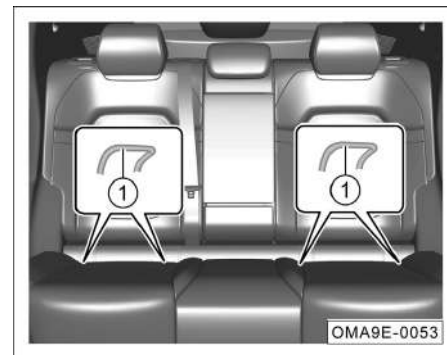

El punto de fijación inferior ① de asientos de la segunda fila está oculto en el hueco del cojín del asiento.

4. Instrucciones de operación segura

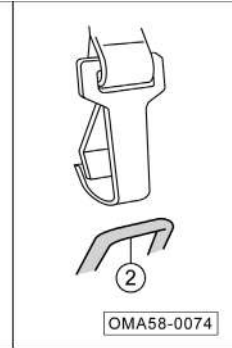
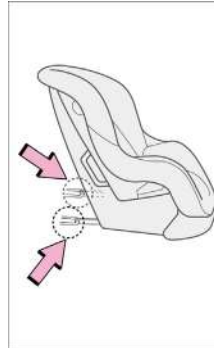
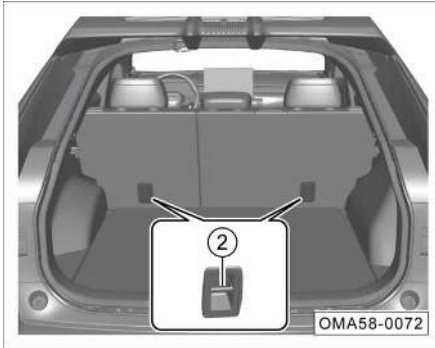

i Aviso

El punto de fijación trasero ② de los asientos de la segunda fila se encuentra detrás del respaldo o en el techo por encima de los asientos de la segunda fila. La ilustración toma como ejemplo la parte trasera del respaldo del asiento, que se puede ver abriendo la cubierta protectora del punto de fijación ②.

1. Coloque silla de seguridad infantil en el asiento, busque el punto de fijación inferior ① e inserte la guía de instalación inferior ranura-flecha- de la silla de seguridad infantil en el punto de fijación inferior ① hasta que escuche un clic.
2. Pase la correa de sujeción por la parte superior del respaldo, abra la cubierta protectora del punto de fijación trasero ② y enganche el gancho de la correa de sujeción en el punto de fijación trasero ② para asegurarse de que la correa no esté torcida.
3. Apriete las correas de sujeción y agite la silla de seguridad infantil para asegurarse de que está bien sujeto.

4. Instrucciones de operación segura

4.5 Peligro de gases de escape

Monóxido de carbono

El gas de escape emitido por el motor contiene el monóxido de carbono, que es un gas tóxico. Utilice el vehículo correctamente para evitar que el monóxido de carbono entre en el vehículo.

En las siguientes situaciones, póngase en contacto con la tienda autorizada de GAC Motor para verificar si el sistema de escape es normal:

- El sistema de escape tiene un ruido anormal.
- El color del gas de escape del sistema de escape es anormal.

Si el motor está al ralentí cuando está estacionado, abra todas las ventanillas y el sistema de aire acondicionado:

1. Seleccione el modo de circulación externa.
2. Seleccionar el modo .
3. Ajuste la velocidad del aire del soplador al máximo.



Advertencia

- **El monóxido de carbono es tóxico, la inhalación de grandes cantidades provocará la pérdida del conocimiento e incluso la muerte.**
- **Cuando el motor funciona durante mucho tiempo en un espacio confinado (como el garaje, y otros), el monóxido de carbono se acumula rápidamente, lo que resulta en un contenido excesivo de monóxido de carbono en el vehículo. Después de arrancar el vehículo, salga del espacio confinado inmediatamente.**

4.6 Etiqueta de seguridad

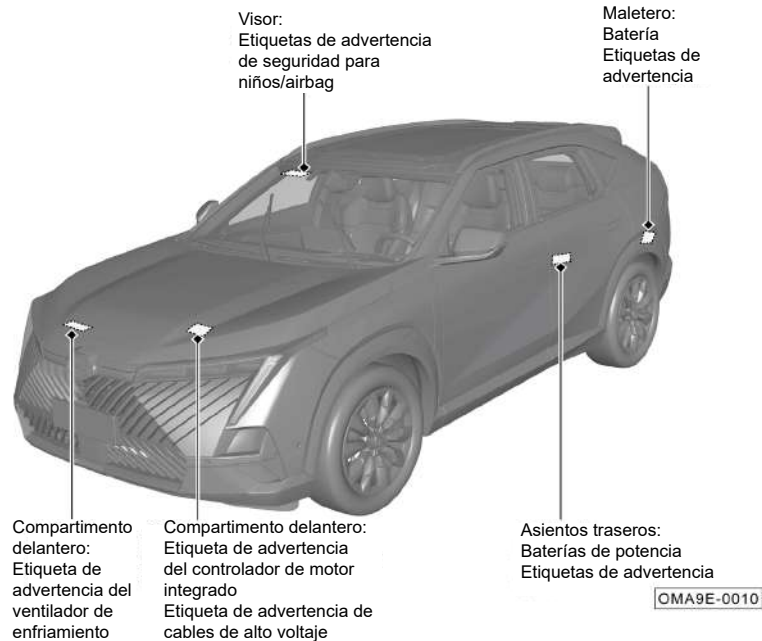

La posición de la etiqueta se muestra en la figura: Lea atentamente estas etiquetas para advertirle sobre posibles peligros que podrían provocar lesiones graves o la muerte.

Si la etiqueta se pierda o es difícil de leer, diríjase a la tienda autorizada de GAC Motor para el reemplazo.

i Aviso

Si hay una diferencia en la posición o cantidad indicada de la etiqueta, se prevalece la etiqueta en el vehículo.

5. Sistema operativo y equipo

5.1 Descripción general del sistema de energía híbrida

5.1.1 Sistema de energía híbrida

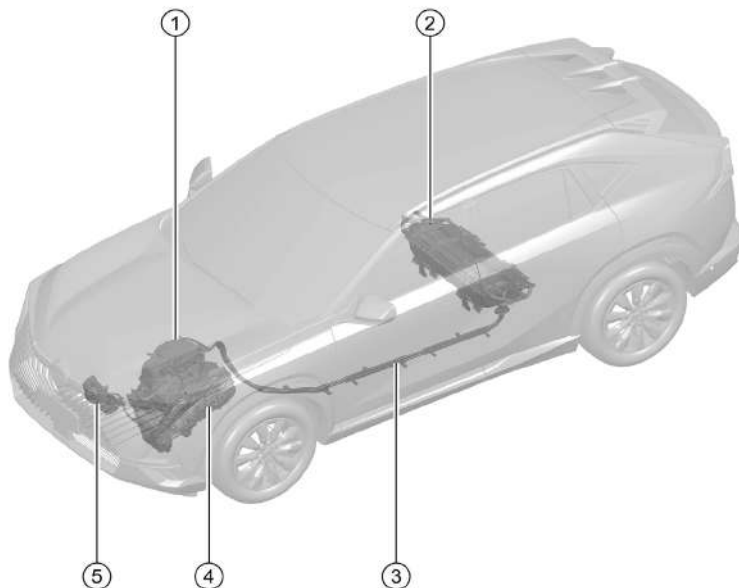

Tenga cuidado al operar el sistema de energía híbrida, ya que es un sistema de alto voltaje y las partes internas del sistema se calientan durante el funcionamiento. Siga las advertencias en las etiquetas de advertencia de su vehículo.

Composición del sistema de alto voltaje

- ① Controlador de motor integrado
- ② Batería de potencia
- ③ Cable de alto voltaje (naranja)
- ④ Transmisión de acoplamiento electromecánico
- ⑤ Compresor de aire acondicionado

i Aviso

Los arneses de cables naranjas dispuestos por todo el vehículo son cables de alto voltaje.

Sin combustible

Cuando el vehículo se queda sin combustible y el sistema de energía híbrida no puede arrancar, agregue suficiente combustible al vehículo para que se apague la luz indicadora de nivel bajo de combustible. Si solo se agrega una pequeña cantidad de combustible, es posible que el vehículo no arranque.

Baterías de potencia

Las baterías de potencia tienen una vida útil limitada. Su vida útil varía según la forma y las condiciones de conducción.

Para mantener la batería de potencia en óptimas condiciones, arranque el motor periódicamente para cargarla.

Precauciones de alto voltaje

Advertencia

Este vehículo está equipado con un sistema CC/CA de alto voltaje y un sistema de voltaje de 12V. La alimentación CC/CA de alto voltaje es extremadamente peligrosa y puede provocar quemaduras graves y descargas eléctricas, causando lesiones graves o incluso la muerte.

- Nunca toque, desarme, desmonte ni reemplace las piezas, los cables de alto voltaje y sus conectores usted mismo.
- El sistema de energía híbrida es un sistema de alto voltaje, por lo que la temperatura del sistema es muy alta después del arranque. Esté atento al alto voltaje y a las altas temperaturas, y siga las advertencias en las etiquetas de advertencia de su vehículo.

Precauciones en caso de accidente de tráfico

Advertencia

Tenga en cuenta las siguientes precauciones para evitar lesiones graves o incluso la muerte.

- Estacione el vehículo al costado de la carretera, cambie la palanca de cambios a la marcha P, aplique el freno de estacionamiento y luego apague el vehículo.
- Nunca toque piezas, cables de alto voltaje y sus conectores.
- Si hay cables expuestos dentro o fuera del vehículo, se puede producir una descarga eléctrica. Nunca toque los cables expuestos.
- Si hay una fuga de líquido, no lo toque, ya que puede ser una fuga de electrolito de la batería de potencia. En caso que el electrolito entra en contacto con la piel o los ojos, enjuáguelos inmediatamente con abundante agua y, si es posible, utilice una solución de ácido bórico. Luego busque atención médica de inmediato.

5. Sistema operativo y equipo

Advertencia

- Si un vehículo híbrido se incendia, salga del mismo lo antes posible. Nunca utilice un extintor que no sea eficaz para extinguir incendios en el circuito. Incluso usar pequeñas cantidades de agua puede resultar peligroso.
- Si es necesario remolcar el vehículo, las ruedas delanteras no deben tocar el suelo durante el remolque. En caso que la rueda conectada al motor de accionamiento toca el suelo durante el remolque, el motor puede seguir generando electricidad. Lo que puede dar lugar a un incendio.
- Revise cuidadosamente el suelo debajo del vehículo. Si se detecta una fuga de líquido al suelo, es posible que el sistema de combustible esté dañado. En este momento salga del vehículo lo antes posible.

Precauciones para la batería de potencia

Advertencia

- Nunca venda, transfiera o modifique la batería de alimentación. Las baterías de potencia extraídas de los vehículos desechados deben entregarse a las tiendas autorizadas de GAC Motor para su reciclaje y evitar accidentes. No deseche las baterías de potencia usted mismo.
- Si no se recicla la batería de potencia correctamente, pueden ocurrir las siguientes circunstancias que resultarían en lesiones graves o incluso la muerte
- Puede desechar o abandonar ilegalmente la batería de alimentación puede dañar el medio ambiente o las personas pueden sufrir descarga eléctrica al tocar piezas de alta tensión.
 - La batería de potencia está diseñada específicamente para su vehículo híbrido. Si la batería de alimentación se usa fuera del vehículo o se modifica de alguna manera, pueden ocurrir accidentes como descarga eléctrica, generación de calor, humo, explosión y fugas de electrolitos.

Advertencia

Quando el vehículo se vende o se transfiere, la posibilidad de un accidente es extremadamente alta porque el comprador no comprende estos peligros.

- Si no se quita la batería de alimentación cuando se desecha el vehículo, existe el peligro de una descarga eléctrica grave al tocar piezas de alta tensión, cables y sus conectores.
- Si es necesario desguazar el vehículo, la batería de potencia debe entregarse a una tienda autorizada de GAC Motor o a un taller de reparación calificado para su eliminación. Si la batería de alimentación no se arregla correctamente, puede provocar una descarga eléctrica que puede causar lesiones graves o incluso la muerte.

Atención

No lleve grandes cantidades de agua, como agua embotellada, en el vehículo. Porque si salpica agua sobre la batería de potencia, ésta puede dañarse. En este momento, póngase en contacto con una tienda autorizada de GAC Motor para la inspección del vehículo.

Sistema de corte de emergencia

Cuando el sensor de colisión detecta un cierto grado de impacto, el sistema de corte de emergencia cortará la corriente de alto voltaje y detendrá la bomba de combustible para minimizar el riesgo de descarga eléctrica y fuga de combustible. Si se activa el sistema de corte de emergencia, el vehículo no podrá arrancar. Para arrancar el vehículo, póngase en contacto con una tienda autorizada de GAC Motor.

Mensaje de advertencia del sistema híbrido

Si hay una falla del sistema de energía híbrida o una operación incorrecta por parte del usuario, aparecerá un mensaje de advertencia en la pantalla del panel de instrumentos.

Si la luz indicadora de falla del sistema está encendida, se muestra un mensaje de advertencia o la batería está desconectada, es posible que el vehículo no arranque. En este caso, intente arrancar el vehículo nuevamente. Si la luz indicadora "READY" no se ilumina, póngase en contacto con una tienda autorizada de GAC Motor.

Si el vehículo ha estado inactivo por más de tres meses, confirme si el instrumento tiene una alarma antes de usarlo nuevamente.

5. Sistema operativo y equipo

5.1.2 Características del sistema de energía híbrida

Este vehículo es un vehículo híbrido. Sus características son diferentes a las de los vehículos convencionales. Asegúrese de estar familiarizado con las características del vehículo y opérela con precaución. El sistema de energía híbrida acopla el motor, el motor de accionamiento, el generador y la batería de potencia mediante un sistema de control de motor dual. A través de la inversión de alimentación CA/CC y de alto y bajo voltaje, logra el cambio de múltiples modos de trabajo de todo el vehículo y es responsable de comunicarse con el controlador del vehículo. Además, el sistema tiene funciones como velocidad, torque, control de cambios, enfriamiento, frenado regenerativo, asistencia en rampas, descarga activa, antivibración, operación segura de alto voltaje y protección del sistema, etc.

Composición del sistema

El sistema de energía híbrida consta principalmente de un motor, una batería de energía, un controlador de motor integrado, un controlador de todo el vehículo, una transmisión de acoplamiento electromecánico y otros componentes, y tiene funciones como generación de energía durante la parada en ralentí, conducción en modo eléctrico puro, conducción en modo de autonomía extendida, conducción híbrida, recuperación de energía, etc.

Introducción al modo de trabajo

A través de controlar razonablemente la salida de acoplamiento de potencia del motor, el motor de accionamiento y el generador, el sistema de energía híbrida puede lograr diferentes modos de trabajo, como accionamiento eléctrico puro, autonomía extendida, accionamiento directo y recuperación de energía de frenado, etc.

- Modo de accionamiento eléctrico puro: Cuando la energía de la batería es suficiente y el motor deja de funcionar, la batería de potencia proporciona energía directamente al motor de accionamiento y el vehículo avanza impulsado por el motor.
- Modo de autonomía extendida: Cuando la energía de la batería cae por debajo de lo requerido por el controlador del vehículo, el motor arranca y acciona el generador para cargar la batería de potencia.
- Modo de recuperación de energía: Durante el frenado del vehículo, el motor de accionamiento recupera energía y carga la batería de potencia, lo que no solo aumenta la fuerza de frenado, sino también logra la recuperación de energía.
- Modo de accionamiento directo: Cuando el vehículo viaja a una velocidad alta y constante, después de acoplar el embrague, el motor y el motor de accionamiento impulsan conjuntamente el vehículo hacia adelante.

Atención

Quando el vehículo viaja en modo de accionamiento eléctrico puro (EV) y la energía de la batería cae por debajo del valor establecido, el motor arrancará; si el motor no logra arrancar, el panel de instrumentos indicará "Inspección requerida por fallas del sistema" y la velocidad estará limitada a 60 km/h; cuando la energía de la batería resulta inferior al 30% y la palanca de cambios se coloca en la marcha D/R, la velocidad estará limitada a inferior a 20 km/h y el sistema de alto voltaje se apagará después de reducir gradualmente la velocidad de conducción; si la palanca de cambios está en la marcha P, el sistema de alto voltaje se apagará directamente; y si la energía de la batería de potencia es inferior al 22%, el sistema de alto voltaje se apagará. La energía mencionada anteriormente está relacionada con la temperatura fuera del vehículo: cuanto menor sea la temperatura fuera del vehículo, mayor será el umbral de energía para limitar la potencia y apagar el sistema de alto voltaje.

Luz indicadora de EV



La luz indicadora EV se encenderá cuando el vehículo avance impulsado únicamente por el motor de accionamiento o cuando el motor esté detenido.

Situaciones en las que el motor no se puede detener

El motor arrancará y se detendrá automáticamente. Sin embargo, es posible que el motor no se detenga automáticamente en las siguientes circunstancias:

- Durante el calentamiento del motor.
- Durante la carga de la batería de potencia.
- La temperatura de la batería de potencia es demasiado alta o baja.
- La función de calefacción del sistema de aire acondicionado está activada.

i Aviso

En otros casos, también es posible que el motor no se detenga automáticamente dependiendo de la situación.

Carga de la batería de potencia

La batería de potencia se carga por el motor, por lo que no se requiere ninguna fuente de alimentación externa. Sin embargo, si el vehículo permanece estacionado durante un período prolongado, la batería de potencia se descargará lentamente. Por ello, confirme que la energía de la batería de potencia del vehículo sea aproximadamente del 50% y realice el mantenimiento cada tres meses, es decir, arranque el motor para cargar la batería al ralentí hasta que el motor se apague automáticamente. Si la batería de potencia está completamente agotada y el vehículo no se puede arrancar, póngase en contacto con una tienda autorizada de GAC Motor.

5. Sistema operativo y equipo

Sonidos y vibraciones específicos de vehículos híbridos

Incluso si el vehículo puede moverse con la luz "READY" encendida, es posible que el motor no emita ningún sonido ni vibración. Por razones de seguridad, aplique el freno de estacionamiento y asegúrese de colocar la palanca de cambios en la marcha P al estacionar.

Los siguientes sonidos o vibraciones pueden ocurrir durante el funcionamiento del sistema de energía híbrida, pero esto no es un mal funcionamiento:

- El motor de accionamiento en la cabina delantera puede emitir un sonido de funcionamiento.
- Cuando se arranca o se detiene el sistema de energía híbrida, la batería de potencia debajo de los asientos traseros puede emitir un sonido de funcionamiento.
- Cuando se arranca o se detiene el sistema de energía híbrida, el relé de la batería de potencia debajo de los asientos traseros puede emitir un sonido de funcionamiento, como un sonido de tintineo rápido o suave.
- Cuando el motor se arranca o se detiene, o cuando el vehículo está funcionando a baja velocidad o en ralentí, el motor de accionamiento puede emitir un sonido de funcionamiento.

- El motor puede emitir un sonido de funcionamiento durante una aceleración rápida.
- Al presionar el pedal del freno o soltar el pedal del acelerador, se puede escuchar un sonido debido al frenado regenerativo.
- Se pueden sentir vibraciones al arrancar o parar el motor.

Mantenimiento, reparación, reciclaje y desguace

Para cuestiones relativas a mantenimiento, reparación, reciclaje y desguace, póngase en contacto con una tienda autorizada de GAC Motor. No deseche el vehículo usted mismo.

Sistema de sonido de advertencia de peatones

Cuando el vehículo circule con el motor parado, emitirá un sonido que cambia en función de la velocidad de conducción para avisar a las personas cercanas de que el vehículo se acerca. Cuando la velocidad del vehículo supere los 25 km/h, el sonido se detendrá.

En las siguientes situaciones, puede resultar difícil para las personas a su alrededor escuchar el sonido de funcionamiento del sistema de sonido de advertencia de peatones.

- En una zona muy ruidosa.
- Cuando hace viento o llueve.

Además, debido a que el sistema de sonido de advertencia de peatones está montado en la parte delantera del vehículo, puede ser más difícil escuchar el sonido cuando un peatón está detrás del vehículo que cuando está delante del mismo.

Falla del sistema

Si el sistema de sonido de advertencia de peatones no funciona correctamente, póngase en contacto con una tienda autorizada de GAC Motor para la inspección del vehículo.

5.2 Cabina

5.2.1 Volante

Ajuste la posición del volante

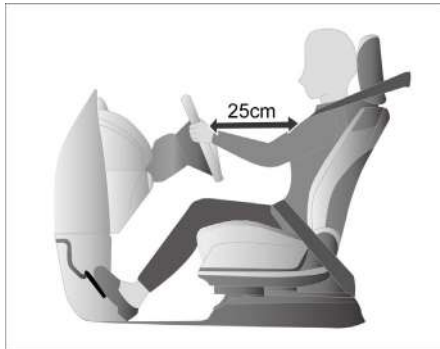

- Ajuste el asiento del conductor en una posición adecuada y asegúrese de que la distancia entre el volante y el pecho no sea inferior a 25 cm.

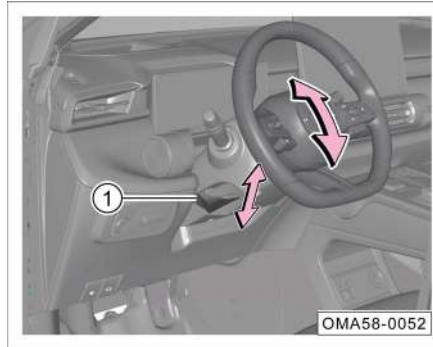

- Empuje hacia abajo la palanca de bloqueo ① para desbloquear el volante.
- Ajuste el volante hacia arriba, hacia abajo, hacia adelante y hacia atrás en la posición adecuada según sea necesario para garantizar que se puedan ver el grupo de instrumentos y todas las luces indicadores.
- Tire de la palanca de bloqueo ① hacia arriba para bloquear el volante y asegúrese de que esté firmemente bloqueado.

Atención

Si la fuerza de bloqueo es mayor al bloquear la palanca de bloqueo, afloje de nuevo la palanca de bloqueo y agítela hacia arriba y hacia abajo antes de volver a bloquear.

⚠ Advertencia

- El conductor debe mantener ambas manos en el borde exterior del volante (posiciones de las 9:00 y las 3:00) mientras el vehículo esté en movimiento.
- Después de ajustar el volante, el volante debe bloquearse para evitar que se mueva mientras el vehículo está en movimiento.
- El vehículo debe estar detenido antes de poder ajustar el volante para evitar un accidente de tráfico.
- Por razones de seguridad, el volante debe estar orientado hacia el pecho, ya que de lo contrario el airbag no proporcionará una protección eficaz en caso de accidente.

5. Sistema operativo y equipo

Botones del volante

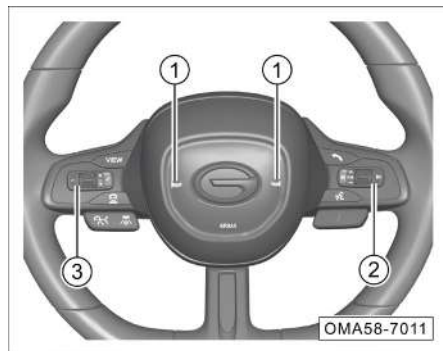

- ① Botón de bocina: Presione el botón , la bocina sonará; después de soltarla, la bocina dejará de sonar.

Advertencia

No presione el botón  durante mucho tiempo, de lo contrario, la bocina se dañará fácilmente.

- ② Botones de control del sistema de audio => [Ver la página 122](#)
- Botón de voz => [Ver la página 122](#)
- ③ Los botones de la izquierda incluyen los botones de control de la pantalla de instrumentos combinados y los botones de control de cruceo:
- Botones de control de la pantalla de instrumentos combinados:
 - Cambio del tema del instrumento => [Ver la página 48](#)
 - Operación de información de conducción => [Ver la página 49](#)
 - Operación de información de alarma => [Ver la página 51](#)
 - Botones de control de cruceo:
 - Botón de control de cruceo adaptativo => [Ver la página 157](#)
 - Botón de control de cruceo integrado => [Ver la página 168](#)

5.2.2 Instrumentos combinados

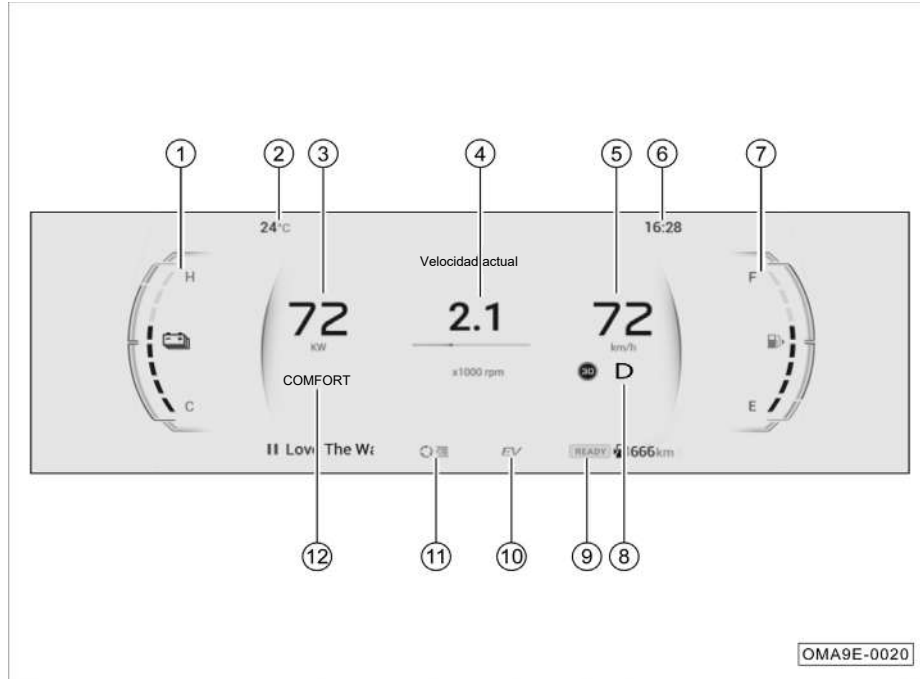

Instrumentos combinados de 7 pulgadas* (tema global)

- 1 Medidor de energía
- 2 Visualización de la temperatura exterior
- 3 Medidor de potencia
- 4 Tacómetro del motor
- 5 Velocímetro
- 6 Visualización de la hora
- 7 Medidor de combustibles
- 8 Visualización de la marcha
- 9 Luz indicadora de estado de conducción
- 10 Luz indicadora de modo EV
- 11 Nivel de recuperación de energía
- 12 Modo de conducción

i Aviso

La ilustración se basa en el "tema global" y es solo de referencia. Consulte el vehículo real.

5. Sistema operativo y equipo

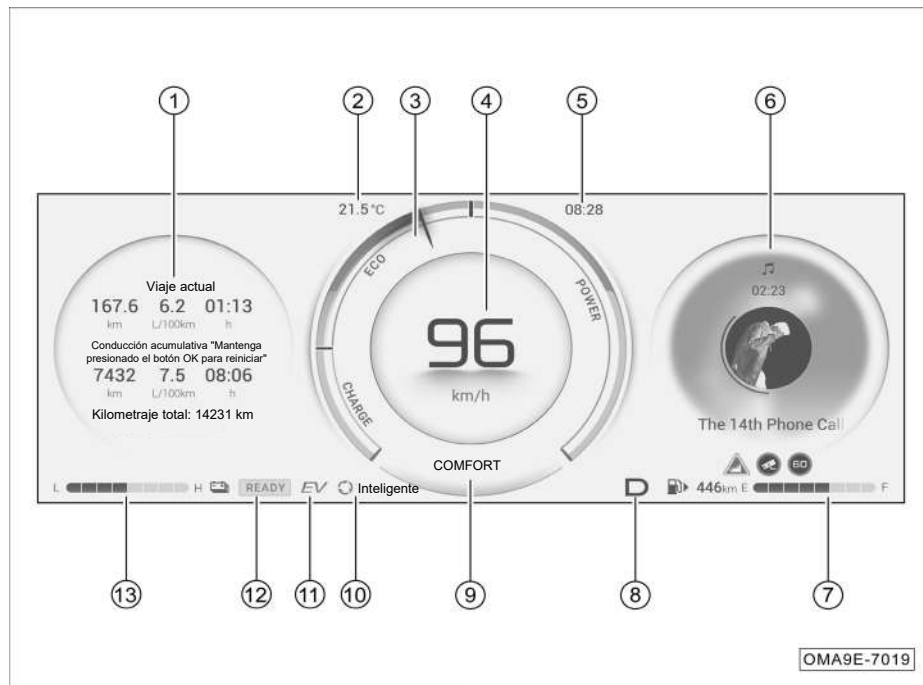

Instrumentos combinados de 10,25 pulgadas* (tema orgánico)

- 1 Pantalla izquierda del instrumento
- 2 Visualización de la temperatura exterior
- 3 Medidor de potencia
- 4 Velocímetro
- 5 Visualización de la hora
- 6 Pantalla derecha de instrumentos
- 7 Medidor de combustibles
- 8 Visualización de la marcha
- 9 Modo de conducción
- 10 Nivel de recuperación de energía
- 11 Luz indicadora de modo EV
- 12 Luz indicadora de estado de conducción
- 13 Medidor de energía

Aviso

Los temas del panel de instrumentos de 10,25 pulgadas incluyen “Tema orgánico” y “Tema de conducción inteligente”, la ilustración toma el “Tema orgánico” como ejemplo y es solo de referencia. Consulte el vehículo real.

Tacómetro del motor

El tacómetro del motor se utiliza para indicar su velocidad actual en x1000rpm.

Atención

6000~8000rpm es la zona de alta carga del motor, lo que puede provocar la autoprotección del motor y la pérdida de potencia, por lo que se debe evitar que el vehículo trabaje en esta área.

Velocímetro

El velocímetro se utiliza para indicar la velocidad actual del vehículo en km/h, el rango es de 0~240km/h.

Advertencia

Para conducir con seguridad, respete estrictamente las normas de tráfico y prohíba el exceso de velocidad.

Medidor de potencia

El medidor de potencia indica la potencia actual del vehículo:

- El área CHARGE indica la potencia cuando el vehículo recupera energía.
- El área ECO indica que el vehículo circula de forma respetuosa con el medio ambiente.
- El área POWER indica la potencia de salida del vehículo.

Medidor de energía

- Indica la energía actual de la batería del vehículo, donde L representa baja energía y H representa alta energía. Según los diferentes niveles de energía, se iluminará el número correspondiente de rejillas.

Indicador de combustible

El indicador de combustible se utiliza para indicar la cantidad actual de combustible que queda en el depósito de combustible del vehículo.

- El rango de indicación es E~F, donde “E” significa que el depósito de combustible está vacío y “F” significa que el depósito de combustible está lleno, y el número correspondiente de cuadrículas se enciende según la cantidad de combustible restante en el depósito de combustible.
- Cuando no hay cuadrícula o solo se enciende la primera cuadrícula, significa que el combustible en el depósito de combustible es insuficiente, la luz indicadora  de los instrumentos combinados parpadea en amarillo y el texto emergente en la parte superior le recuerda al conductor que reposte a tiempo.

Información de visualización de marcha*

- Muestra la información de marcha actual del vehículo, como P, R, N, D de acuerdo con la señal recibida.

Información del modo de conducción

- Muestra el modo de conducción actual del vehículo según la señal recibida.

5. Sistema operativo y equipo

Visualización de temperatura exterior

- Muestra la temperatura ambiente actual en el exterior del vehículo.

Kilometraje total

- Indica el kilometraje que ha recorrido el vehículo hasta el momento, que se muestra en la interfaz de información de conducción.
- El rango de visualización es de 0~999999 km.

Pantalla de instrumentos combinados

La información de la visualización incluye: Información de conducción, estado del vehículo, tendencia de consumo de combustible*, ADAS, flujo de energía*, centro de alarmas, información de teléfono, información de audio y entretenimiento*, sensibilidad del acelerador* y radar de alarma*.

Atención

- A altas temperaturas, el panel de instrumentos puede activar la protección y el brillo de la pantalla se atenuará, pero se recuperará después de que baje la temperatura del vehículo. Esto es normal.
- Si la pantalla de los instrumentos combinados muestra anomalías, deténgase inmediatamente por razones de seguridad y comuníquese con la tienda autorizada de GAC Motor para el mantenimiento.

Cambio del tema del instrumento

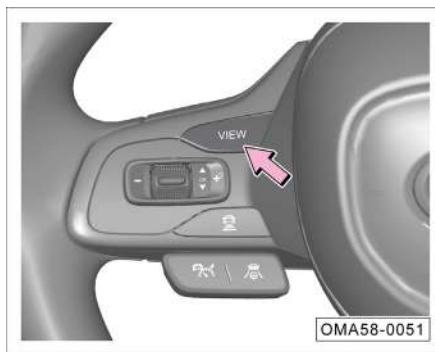

Con la alimentación del vehículo en la posición "ON", presione brevemente el botón "VIEW" en el lado izquierdo del volante para cambiar el tema del instrumento.

- Para el panel de instrumentos de 10,25 pulgadas, presione el botón "VIEW" para cambiar libremente entre el tema orgánico y el tema de conducción inteligente.
- Para el panel de instrumentos de 7 pulgadas, presione el botón "VIEW" para cambiar libremente entre el tema orgánico y el tema global.

Aviso

- El tema de los instrumentos también se puede cambiar al cambiar el modo de conducción después de establecer la relación vinculante con el modo de conducción a través de la configuración del sistema de audio.

Información de conducción



Cuando la alimentación de vehículo está en la posición "ON", gire hacia arriba/abajo el botón "OK" situado en el lado izquierdo del volante para pasar a la pantalla de información de conducción.

- La interfaz de información de conducción incluye: El viaje actual, el viaje acumulativo y el kilometraje total.
- Este viaje: Se refiere a la información de conducción (kilometraje actual/consumo medio de combustible/tiempo de conducción) para un solo viaje desde que se enciende el interruptor de arranque, este parámetro del vehículo no se puede restablecer.

- Viajes acumulativos: Se refiere a la información de conducción (kilometraje acumulado/consumo medio de combustible/tiempo de conducción) del vehículo desde el último restablecimiento, este parámetro del vehículo se puede borrar manteniendo pulsado el botón "OK".
- Kilometraje total: se refiere al kilometraje del vehículo y no se puede restablecer.

i Aviso

La ilustración se basa en el tema orgánico de los instrumentos combinados de 7", solo para referencia, consulte el vehículo real.

Estado del vehículo



Cuando la alimentación de vehículo está en la posición "ON", gire hacia arriba/abajo el botón "OK" situado en el lado izquierdo del volante para ver el estado del vehículo.

- Contiene información sobre la presión de los neumáticos, la temperatura de neumático, el estado de las puertas y la alarma del cinturón de seguridad.
- Esta interfaz aparecerá automáticamente cuando la presión y la temperatura de los neumáticos sean anormales, la puerta/el portón trasero/el capó delantero esté abierto o el cinturón de seguridad no esté abrochado.

5. Sistema operativo y equipo

i Aviso

La ilustración se basa en el tema orgánico de los instrumentos combinados de 7", solo para referencia, consulte el vehículo real.

Tendencia de consumo de combustible*



Verifique girando el botón "OK" en el lado izquierdo del volante hacia arriba/abajo.

- Muestra la tendencia de consumo de combustible y el consumo medio de combustible de los últimos 50 km.

i Aviso

La ilustración se basa en el tema orgánico de los instrumentos combinados de 7", solo para referencia, consulte el vehículo real.

ADAS



Cuando la alimentación de vehículo está en la posición "ON", gire hacia arriba/abajo el botón "OK" situado en el lado izquierdo del volante para ver el estado actual de la conducción asistida.

i Aviso

La ilustración se basa en el tema de conducción inteligente de los instrumentos combinados de 7", solo para referencia, consulte el vehículo real.

Flujo de energía*

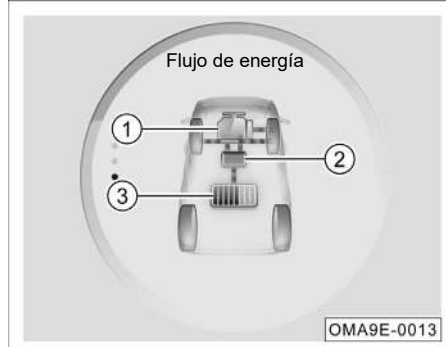

Cuando la alimentación de vehículo está en la posición "ON", gire hacia arriba/abajo el botón "OK" situado en el lado izquierdo del volante para ver el flujo de energía. La interfaz de flujo de energía muestra la relación del flujo de energía entre la batería de potencia, el motor de accionamiento y el motor.

- ① Motor
- ② Motor eléctrico de accionamiento
- ③ Baterías de potencia

¡ Aviso

La ilustración se basa en el tema de navegación de instrumentos combinados de 10,25 pulgadas como ejemplo, que es sólo para referencia, por favor refiérase al vehículo real.

Radar de alarma*



Muestra mensajes de alarma de radar.

- Cuando la alarma de radar está activada y la imagen de estacionamiento no se muestra en el control central, aparecerá la interfaz del radar.

¡ Aviso

La ilustración se basa en el tema orgánico de los instrumentos combinados de 10,25", solo para referencia, consulte el vehículo real.

5. Sistema operativo y equipo

Centro de alarma



El centro de alarma generalmente muestra el estado actual del vehículo con información de texto o imagen, y el conductor siempre debe prestar atención a si hay alguna información de alarma.

- Si el estado del vehículo es normal, no se mostrará ningún mensaje de alarma.
- Si el vehículo falla o se activan o desactivan algunas funciones, los instrumentos combinados mostrarán el texto o la imagen correspondiente en la parte superior de la pantalla para recordar al conductor el estado actual del vehículo.

- Después de que aparezca la información de la alarma, presione el botón "OK" en el lado izquierdo del volante para la confirmación, y la información de la alarma ingresará al centro de alarmas.
- Si hay varios mensajes de alarma en el centro de alarmas, el centro de alarmas mostrará los números correspondientes y el número de alarmas de texto que se muestran actualmente.

Aviso

La ilustración se basa en el tema orgánico de los instrumentos combinados de 10,25", solo para referencia, consulte el vehículo real.

Sensibilidad del acelerador*



Cuando la alimentación de vehículo está en la posición "ON", se puede verificar la sensibilidad del acelerador girando el botón "OK" en el lado izquierdo del volante hacia arriba/abajo.

- Modo actual de asistencia al volante: Deportivo/Estándar/Confort.
- El control dinámico adaptativo del vehículo refleja el estado actual de las funciones de asistencia de AVDC.

i Aviso

La ilustración se basa en el tema orgánico de los instrumentos combinados de 10,25", solo para referencia, consulte el vehículo real.

Información del teléfono *



- Después de que el sistema de audio esté conectado al Bluetooth del teléfono móvil, cuando haya una llamada, la información del teléfono se mostrará en la parte inferior derecha de la pantalla de los instrumentos combinados.
- Al usar E-CALL*, la información del teléfono muestra el estado de E-CALL*.

i Aviso

La ilustración se basa en el tema orgánico de los instrumentos combinados de 10,25", solo para referencia, consulte el vehículo real.

Información de entretenimiento de audio*



- Cuando la alimentación del vehículo está en la posición "ON", presione brevemente el botón "Cambio de fuente de sonido" en el lado derecho del volante para cambiar a la interfaz de información de entretenimiento de audio. Cuando el sistema de audio no está encendido, la interfaz de información de entretenimiento de audio mostrará el mensaje "sin fuente de audio".

5. Sistema operativo y equipo



- Cuando el sistema de audio está encendido, la información de entretenimiento de audio muestra la información de reproducción actual del sistema de audio.

i Aviso

- La ilustración se basa en el tema orgánico de los instrumentos combinados de 10,25", solo para referencia, consulte el vehículo real.
- Cuando el sistema de audio utiliza la función de interconexión de teléfonos móviles a través de CarPlay, no se mostrará la interfaz de función de entretenimiento correspondiente de CarPlay.









Configuración del instrumento

Cuando la alimentación del vehículo está en la posición "ON" y la velocidad del vehículo es cero, los instrumentos se puede configurar a través del sistema de audio "Configuración → Configuración de pantalla → Instrumentos":











i Aviso

Para obtener detalles sobre la configuración del instrumento, consulte el capítulo Ajuste del sistema. => [Ver la página 132](#)











5.2.3 Luces indicadoras

No.	Iconos	Nombre	Color	Función
1		Luz de advertencia del sistema de carga	Rojo	Cuando la alimentación del vehículo está en la posición "ON" y el vehículo no arranca, la luz de advertencia se enciende; cuando el vehículo arranca, la luz de advertencia se apaga.
				Si la luz de advertencia se enciende después de arrancar el vehículo, esto indica que el sistema de carga tiene fallas.
2		Luz indicadora de falla del motor	Amarillo	Cuando la alimentación del vehículo está en la posición "ON" y el vehículo está arrancado, si no hay falla, la luz indicadora se encenderá durante unos segundos y se apagará después de que el sistema complete la autocomprobación.
				Si la luz indicadora está encendida después de arrancar el vehículo, esto indica que el sistema del motor tiene fallas.
3		Luz de advertencia de baja presión de aceite	Rojo	Cuando la alimentación del vehículo está en la posición "ON" y el vehículo no arranca, la luz de advertencia se enciende; cuando el vehículo arranca, la luz de advertencia se apaga.
				Si la luz de advertencia se enciende después de arrancar el vehículo, esto indica que la presión de aceite del motor es insuficiente.
4		Luz indicadora de falla de emisión	Amarillo	Cuando la alimentación del vehículo está en la posición "ON" y el vehículo no arranca, la luz indicadora se enciende; cuando el vehículo arranca, la luz indicadora se apaga.
				Si la luz indicadora se enciende después de arrancar el vehículo, esto indica que el sistema de escape tiene fallas.
5		Luz indicadora de intermitente izquierdo y advertencia de peligro	Verde	Cuando la luz indicadora de intermitente izquierdo parpadea solo, significa que el intermitente izquierdo está encendido. Cuando se presiona el interruptor de la luz de advertencia de peligro, las luces indicadoras de intermitente izquierdo/derecho y todos los intermitentes fuera del vehículo parpadearán juntas.
6		Luz indicadora de temperatura alta del refrigerante del motor	Rojo	La luz indicadora roja encendida indica que la temperatura del refrigerante del motor es demasiado alta.
7		Luz indicadora del sistema de protección suplementario(SRS)	Rojo	La luz indicadora roja encendida indica que el sistema de airbag tiene fallas.
8		Luz indicadora de bajo nivel de combustible	Amarillo	La luz indicadora amarilla intermitente indica que queda poco combustible en el depósito de combustible.
				La luz indicadora amarilla encendida indica un mal funcionamiento en el circuito del sensor de nivel de la bomba de combustible.









5. Sistema operativo y equipo

No.	Iconos	Nombre	Color	Función
9		Luz indicadora de intermitente derecho y advertencia de peligro	Verde	Cuando la luz indicadora de intermitente derecho parpadea solo, significa que el intermitente derecho está encendido. Cuando se presiona el interruptor de la luz de advertencia de peligro, las luces indicadoras de intermitente izquierdo/derecho y todos los intermitentes fuera del vehículo parpadearán juntas.
10		Luz indicadora de estado de estacionamiento electrónico (EPB)	Rojo	La luz indicadora roja encendida indica que el freno de estacionamiento electrónico está aplicado. La luz indicadora roja intermitente indica que el freno de estacionamiento electrónico está parcialmente activado o defectuoso.
			Verde	La luz indicadora verde encendida indica que el estacionamiento automático está activado.
11		Luz indicadora de falla del freno de estacionamiento electrónico (EPB)	Amarillo	La luz indicadora amarilla encendida indica que hay una falla con el sistema de freno de estacionamiento electrónico. La luz indicadora amarilla intermitente indica que el sistema de freno de estacionamiento electrónico está en modo de reparación.
12		Luz indicadora del sistema de frenado	Rojo	Si la luz indicadora está encendida en rojo, esto indica que el sistema de refuerzo de freno o el sistema de distribución de la fuerza de frenado (EBD) tiene fallas.
				Si la luz indicadora parpadea en rojo, esto indica que el nivel de líquido de frenos es demasiado bajo o que el sensor de nivel de líquido de frenos tiene fallas.
13		Luz indicadora de asistencia de estabilidad del vehículo (ESP)	Amarillo	La luz indicadora amarilla encendida indica que el sistema de asistencia para la estabilidad del vehículo (ESP) tiene fallas.
				La luz indicadora amarilla intermitente indica que el sistema de asistencia para la estabilidad del vehículo (ESP) está funcionando.
14		Luz indicadora de asistencia de estabilidad del vehículo desactivada (ESP OFF)	Amarillo	La luz indicadora amarilla encendida indica que el sistema de asistencia para la estabilidad del vehículo (ESP) está apagado.
15		Luz indicadora del sistema de frenado antibloqueo (ABS)	Amarillo	La luz indicadora amarilla encendida indica que el sistema de frenado antibloqueo (ABS) tiene fallas.
16		Luz indicadora del sistema de control de presión de neumáticos (TPMS)	Amarillo	La luz indicadora amarilla encendida indica que el sistema de control de presión de neumáticos (TPMS) tiene fallas.
17		Luz indicadora de dirección asistida eléctrica (EPS)	Rojo	La luz indicadora roja encendida indica que el sistema de dirección asistida eléctrica (EPS) tiene fallas.
18		Luz indicadora de luz de carretera inteligente	Blanco	La luz indicadora blanca encendida indica que la luz de carretera inteligente está en estado de espera.
			Azul	La luz indicadora azul encendida indica que la luz de carretera inteligente está activada.

5. Sistema operativo y equipo

No.	Iconos	Nombre	Color	Función
19		No hay luz indicadora del vehículo delante del cruceo adaptativo	Gris	La luz indicadora gris encendida indica que el sistema de cruceo adaptativo está listo y que no hay ningún vehículo objetivo adelante.
			Azul	La luz indicadora azul encendida indica que el sistema de cruceo adaptativo está funcionando y que no hay ningún vehículo objetivo adelante.
20		Hay luz indicadora de vehículo delante del cruceo adaptativo	Gris	La luz indicadora gris encendida indica ue el sistema de control de cruceo adaptativo está inhibido o listo y que hay un vehículo objetivo adelante.
			Azul	La luz indicadora azul encendida indica que el sistema de control de cruceo adaptativo está funcionando y que hay un vehículo objetivo adelante.
21		Luz indicadora de falla de cruceo adaptativo	Amarillo	La luz indicadora amarilla encendida indica que el sistema de control de cruceo adaptativo tiene fallas.
22		Luz indicadora de estado de abandono de carril	Blanco	La luz indicadora blanca encendida indica que el sistema de abandono de carril está activado.
			Amarillo	La luz indicadora amarilla encendida indica que el sistema de abandono de carril está defectuoso. Cuando ocurra este fenómeno, diríjase a la tienda autorizada de GAC Motor para realizar el mantenimiento a tiempo
			Azul	La luz indicadora azul encendida indica que el sistema asistente de abandono de carril está funcionando normalmente o que el sistema asistente de cambio de carril interviene en el volante para la corrección
23		Luz indicadora de estado de advertencia de colisión frontal	Amarillo	La luz indicadora amarilla encendida indica que el sistema de advertencia de colisión frontal está defectuoso. Cuando ocurra este fenómeno, diríjase a la tienda autorizada de GAC Motor para realizar el mantenimiento a tiempo.
			Rojo	Luz indicadora roja intermitente indica que el sistema de advertencia de colisión frontal está activando el trabajo.
24		Luz de aviso del cinturón de seguridad de asiento del pasajero delantero	Rojo	La luz indicadora roja encendida indica que el cinturón de seguridad del pasajero delantero no está abrochado bien o que el sistema del cinturón de seguridad tiene fallas.
25		Luz de aviso del cinturón de seguridad de asiento del conductor	Rojo	La luz indicadora roja encendida indica que el cinturón de seguridad del conductor no está abrochado bien o que el sistema del cinturón de seguridad tiene fallas.
26		Luz indicadora de luz de carretera	Azul	La luz indicadora azul encendida indica que las luces de carretera están encendidas.
27		Luz indicadora de luz de posición	Verde	La luz indicadora verde encendida indica que la luz de posición, la luz del tablero de instrumentos, la luz de la matrícula, etc. están encendidas.
28		Luz indicadora de luz antiniebla trasera	Amarillo	La luz indicadora amarilla encendida indica que la luz antiniebla trasera está encendida.

5. Sistema operativo y equipo

No.	Iconos	Nombre	Color	Función
29		Luz indicadora de estado de monitoreo de punto ciego*	Verde	Cuando la luz indicadora verde se enciende, significa que el sistema de monitoreo de punto ciego está activado.
			Amarillo	Cuando la luz indicadora amarilla se enciende, significa que el sistema de monitoreo de punto ciego tiene fallas.
30		Luz indicadora de asistencia cuesta abajo	Amarillo	La luz indicadora amarilla encendida indica que el sistema de control de asistencia cuesta abajo está activado.
31		Luz indicadora del volante con mano	Azul	La luz indicadora azul encendida indica que el ICA ha detectado que el conductor está sujetando el volante.
			Rojo	La luz indicadora amarilla encendida indica que el ICA ha detectado que las manos del conductor se han retirado del volante durante un período de tiempo.
32		Luz indicadora de estado de control horizontal	Gris	La luz indicadora gris encendida indica que el ICA está en estado de espera.
			Azul	La luz indicadora azul encendida indica que el ICA está activado.
			Amarillo	La luz indicadora amarilla encendida indica que el ICA tiene fallas.
33		Luz de aviso del cinturón de seguridad de los asientos de la segunda fila*	Blanco	La luz indicadora blanca encendida indica que el cinturón de seguridad correspondiente en la segunda trasera está abrochado.
			Rojo	La luz indicadora roja encendida indica el cinturón de seguridad correspondiente en la segunda fila no está abrochado o el sistema de cinturón de seguridad está defectuoso
34		Luz indicadora de puerta abierta	Rojo	La luz indicadora roja encendida para indica que el capó, alguna de las puertas o la tapa del maletero no está cerrada.
35		Luz indicadora de filtro de partículas de gasolina (GPF)	Blanco	La luz indicadora blanca encendida indica que la acumulación de carbono del filtro de partículas de gasolina (GPF) supera un cierto límite y debe funcionar a alta velocidad durante más de 40 minutos para la eliminación automática de carbono.
			Amarillo	La luz indicadora amarilla encendida indica que la acumulación de carbono del filtro de partículas de gasolina (GPF) está sobrecargado y debe funcionar a alta velocidad durante más de 40 minutos para la eliminación automática de carbono.
36	READY	Luz indicadora de READY	Verde	Cuando la luz indicadora está encendida en azul, indica que el vehículo está en estado READY y puede conducir normalmente.
37	EV	Luz indicadora de modo EV	Verde	Cuando la luz indicadora está encendida en azul, indica que el vehículo funciona en modo EV.
38		Luz indicadora de falla del sistema	Rojo	Cuando la luz indicadora está encendida en rojo, indica que el sistema de energía híbrida tiene fallas.
39		Luz indicadora de batería de potencia baja	Amarillo	Cuando la luz indicadora está encendida en amarillo, indica que la batería de potencia tiene poca energía. En este momento, arranque el motor después de READY para cargar la batería. La determinación de batería baja está relacionada con la temperatura fuera del vehículo: cuanto menor sea la temperatura fuera del vehículo, mayor será el umbral de batería baja.

5. Sistema operativo y equipo

No.	Iconos	Nombre	Color	Función
40		Luz indicadora de conducción con potencia reducida	Amarillo	Si la luz indicadora está encendida en amarillo, indica que el vehículo está circulando con potencia reducida.

Nota: Si las luces indicadoras y las luces de advertencia aparecen aviso en los instrumentos combinados después de arrancar el vehículo o durante la conducción, indica que el sistema o la función correspondiente se encuentra en cierto estado de funcionamiento o tiene fallas. Debe leer atentamente y comprender el significado de cada luz indicadora y luz de advertencia. Si hay una falla, vaya o comuníquese con la tienda autorizada de GAC Motor a tiempo para el mantenimiento del vehículo.

5. Sistema operativo y equipo

5.3 Encendido y apagado del vehículo

5.3.1 Llave de control a distancia

El vehículo está equipado con dos llaves de control a distancia inteligentes (incluida la llave mecánica de emergencia) y códigos de barras para llaves. Si necesita volver a personalizar la llave, informe a la tienda autorizada de GAC Motor del código de barras de la llave. Si se pierde el código de barras de la llave, informe la tienda autorizada de GAC Motor del código VIN del vehículo.

Aviso

Después de arrancar el vehículo, no coloque la llave de control a distancia en el tablero debajo del parabrisas delantero, de lo contrario, puede aparecer un mensaje de “llave no detectada”.

Baja intensidad de señal de la llave de control a distancia

La operación del botón de la llave del control a distancia puede estar bloqueada o inestable en las siguientes situaciones:

- Un dispositivo cercano está emitiendo fuertes ondas de radio.

- La llave de control a distancia llevada con equipo de telecomunicaciones, computadora portátil, teléfono móvil, tarjeta de acceso o transmisor de señal inalámbrico.
- Se coloca la llave de control a distancia y las tarjetas magnéticas (como tarjeta bancaria, tarjeta de autobús, etc.) juntas.
- Objetos metálicos tocan o cubren la llave del control a distancia.

Atención

La llave del control a distancia contiene un circuito electrónico que activa el sistema de bloqueo de arranque antirrobo. Si el circuito está dañado, es posible que el vehículo no arranque. Por lo tanto:

- Evite colocar la llave del control a distancia bajo la luz solar directa, alta temperatura o humedad.
- Evite dejar caer la llave del control a distancia desde una altura o ser apretado por objetos pesados.
- Evite el contacto entre la llave del control a distancia y el líquido. Si se moja accidentalmente, séquelo de inmediato.

Aviso

- Cuando la alimentación del vehículo está en la posición “ACC” o “ON”, la operación de los botones de la llave del control a distancia no es válida.
- Si encuentra que la función de desbloqueo o bloqueo de la llave del control a distancia no es válida, intente presionar rápidamente el botón de la llave 3 veces en poco tiempo para restaurar su función.

Operación de botones



- ① : Botón de bloqueo
- ② : Botón de desbloqueo
- ③ : Botón de desbloqueo del portón trasero
- ④ : Botón READY/Salir de READY

① Operación de botones

- Presione brevemente el botón 1 vez dentro del rango efectivo, todas las puertas se bloquearán; Mantenga presionado este botón, para algunos modelos, solo la ventanilla del lado del conductor se cierra automáticamente, y para algunos modelos, las ventanillas de cuatro puertas y la persiana se cierran automáticamente; Durante el proceso de cierre automático de las ventanillas, y el parasol, si suelta el botón, las ventanillas, y el parasol dejarán de cerrarse.
- Presione el botón 2 veces seguidas para realizar la función de búsqueda del vehículo, y el intermitente parpadea 4 veces rápidamente.

Atención

Cuando cierre la ventanilla de forma remota, asegúrese de que no haya partes del cuerpo (como la cabeza, las manos, etc.) en la trayectoria del cierre, de lo contrario, existe el peligro de pellizcos.

Aviso

- Cuando la puerta está bloqueada, el intermitente parpadea una vez; la bocina suena una vez, y la bocina se puede activar o desactivar a través del sistema de audio "Ajuste → Ajuste de efectos de sonido → Sonido del sistema → Sonido de aviso de desbloqueo y bloqueo".
- Algunos modelos pueden activar o desactivar la función de cierre automático de las ventanillas con bloqueo de vehículo a través del sistema de audio → "Configuración → Accesorios de carrocería → Cierre de puertas y ventanillas → Cierre automático de las ventanillas con bloqueo de vehículo". Después de activar la función, presione brevemente el botón una vez dentro del rango efectivo, todas las puertas se bloquearán y las ventanillas se cerrarán automáticamente.

5. Sistema operativo y equipo

② Operación de botones

- Presione brevemente el botón una vez dentro del rango efectivo, todas las puertas se desbloquearán; Mantenga presionado este botón, para algunos modelos solo se abrirá automáticamente la ventanilla del lado del conductor, para algunos modelos las ventanillas de cuatro puertas se abrirán automáticamente; Durante el proceso de apertura de la ventanilla, si se suelta el botón, la ventanilla dejará de abrirse.

Atención

Después de presionar el botón de desbloqueo  de la llave del control a distancia para desbloquear la puerta, si la puerta no se abre dentro de los unos 30 segundos, el sistema volverá a bloquear la puerta.



Aviso

- Cuando la puerta está desbloqueada, el intermitente parpadea dos veces; la bocina suena dos veces, y la bocina se puede activar o desactivar a través del sistema de audio "Ajuste → Ajuste de efectos de sonido → Sonido del sistema → Sonido de aviso de desbloqueo y bloqueo".
- Se pueden desbloquear todas las puertas o solo la puerta del conductor principal a través del sistema de audio → "Configuración → Accesorios de carrocería → Cierre de puertas y ventanillas → Desbloqueo remoto» y pulse el botón .



③ Operación de botones

- Si el vehículo tiene la función de portón trasero eléctrico, dentro del rango efectivo, haga doble clic en el botón para abrir el portón trasero eléctricamente. Durante el proceso de apertura, si se vuelve a presionar el botón, el portón trasero se detendrá en la posición actual.
- Si el vehículo no tiene la función de portón trasero eléctrico, dentro del rango efectivo, haga doble clic en el botón para desbloquear el portón trasero, y el portón trasero debe abrirse manualmente.

④ Operación de botones

- Cuando la batería de potencia tiene suficiente energía y la llave de  control remoto está dentro del alcance efectivo, mantenga presionado el botón  durante aproximadamente 2 segundos hasta que la luz de giro parpadee. Luego la luz indicadora "READY" del panel de instrumentos se enciende y el vehículo arranca.
- Cuando el vehículo se ha arrancado de forma remota, mantenga presionado el botón  durante aproximadamente 3 segundos para apagar el vehículo de forma remota.

¡ Aviso

- Antes de apagar el vehículo de forma remota, asegúrese de que el vehículo esté bloqueado. Si no puede confirmar si el vehículo está bloqueado, presione el botón  una vez y, a continuación, mantenga presionado el botón  para apagar el vehículo.
- Al arrancar el vehículo de forma remota, manténgalo dentro del rango efectivo; de lo contrario, se puede activar el desbloqueo y el arranque fallará.
- El tiempo máximo de espera de arranque predeterminado es de unos 5 minutos (30 minutos para modelos equipados con T-BOX). Si necesita cambiar el tiempo, diríjase a una tienda autorizada de GAC Motor.

Reemplazo de batería



Cada vez que presione el botón en la llave del control a distancia, la luz indicadora de la llave parpadeará una vez. Si no parpadea o necesita presionar varias veces para bloquear o desbloquear la puerta, la batería puede estar agotada o a punto de agotarse. Si necesita reemplazar la batería, se recomienda ir a la tienda autorizada de GAC Motor para su reemplazo.

Atención

- Asegúrese de reemplazar con una batería nueva del mismo tipo.
- El uso de una batería inadecuada puede dañar la llave del control a distancia.
- La eliminación de baterías agotadas debe cumplir con las regulaciones ambientales relevantes.

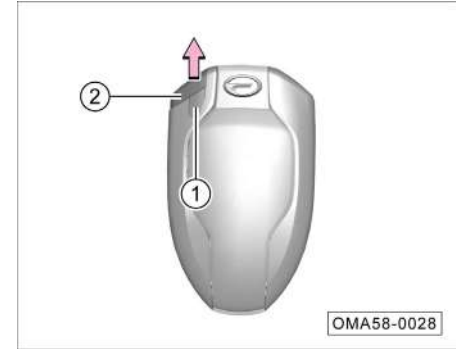
Pasos de reemplazo de la batería



- Presione el botón de bloqueo , mientras saca la llave mecánica de emergencia  en la dirección de -flecha-.

5. Sistema operativo y equipo

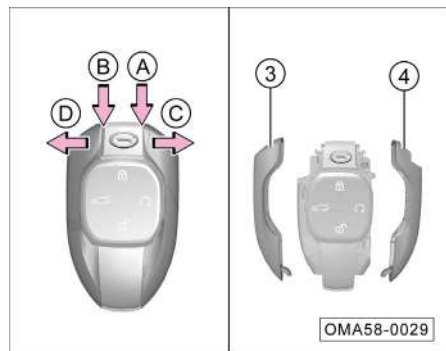

- Utilice un destornillador de hoja plana envuelto en tela en las posiciones de -flecha A- y -flecha B- para abrir la carcasa cromada de la llave del control a distancia en las direcciones de -flecha C- y -flecha D-.
- Retire la carcasa cromada de la llave de control a distancia ③ y ④).

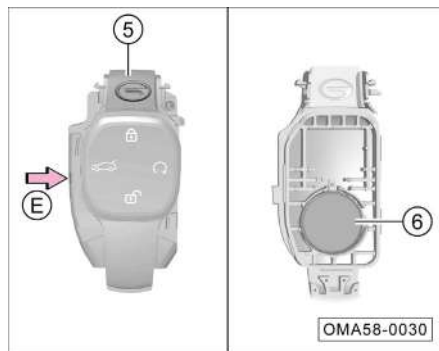

- Retire la cubierta embellecedora transparente ⑤).
- Utilice un destornillador de cabeza plana envuelto en tela para abrir la carcasa de la llave del control a distancia en la posición de -flecha E-.
- Retire la batería de la llave de control a distancia ⑥).
- Siga los pasos inversos para el montaje de la llave de control a distancia.

5.3.2 Llave mecánica de emergencia

Llave mecánica de emergencia

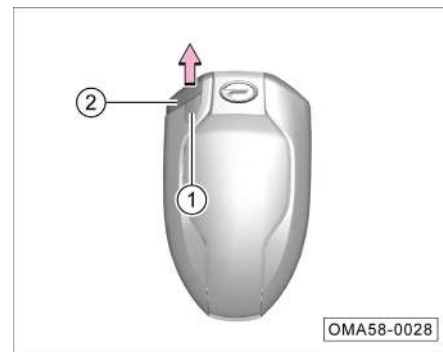



- Presione el botón de bloqueo ①, y al mismo tiempo saque la llave mecánica de emergencia ② en la dirección -flecha-.

5.3.3 Sistema de cerradura de puerta

Botón de cerradura de puerta central



El botón de cerradura de puerta central ① puede bloquear y desbloquear las puertas del vehículo en el interior:

- Bloqueo de puertas: Presione el extremo  del botón de cerradura de puerta central ① para bloquear todas las puertas.
- Desbloqueo de puertas: Presione el extremo  del botón de cerradura de puerta central ① para desbloquear todas las puertas.

Tirador interior de puerta



- Si el vehículo está bloqueado, tire de la manija interior de cualquier puerta una vez para desbloquear la puerta; tire de la manija interior de esta puerta nuevamente para abrir esta puerta.
- Si el vehículo está desbloqueado, tire de la manija de cualquier puerta una vez para abrir la puerta directamente.

Aviso

Cuando la cerradura de seguridad para niños está activada => Ver la página 67, incluso si el pestillo de la cerradura de puerta trasera está desbloqueado, el tirador interior no puede abrir la puerta trasera. En este momento, la puerta trasera debe abrirse desde el exterior del vehículo. No tire del tirador del vehículo con demasiada fuerza para evitar daños.

Atención

- Asegúrese de que todas las puertas estén correctamente cerradas y bloqueadas antes de conducir el vehículo.
- No tire de la manija interior de la puerta mientras conduce para evitar accidentes accidentales cuando se abre la puerta.
- Al abrir o cerrar las puertas, verifique los alrededores del vehículo, por ejemplo, si el vehículo está en una pendiente, si hay suficiente espacio para abrir las puertas y si hay viento fuerte. Al abrir o cerrar la puerta, sostenga firmemente la manija de puerta por cualquier movimiento impredecible.

5. Sistema operativo y equipo

Orificio de la cerradura de puerta

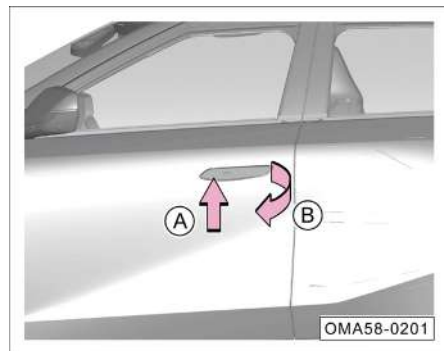

- Tome la llave mecánica de emergencia. => Ver la página 64
- Presione el lado izquierdo de la manija de puerta en la dirección de la -flecha A-, de modo que el lado derecho de la manija de puerta quede inclinado hacia afuera, y luego tire de la manija en la dirección de la -flecha B- hasta cierto ángulo.

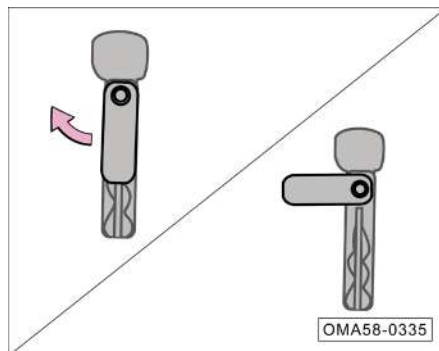

- Despliegue la manija de la llave mecánica.

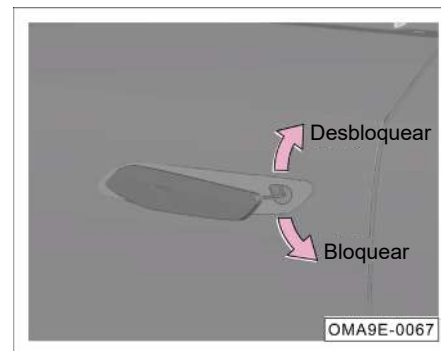

- Inserte la llave mecánica de emergencia en el orificio de la cerradura de la puerta del conductor.
- Gire la manija de la llave mecánica en el sentido horario para desbloquear la puerta del conductor.
- Presione la manija de la llave mecánica en el sentido antihorario para bloquear la puerta del conductor.

Cerradura mecánica de seguridad para niños *

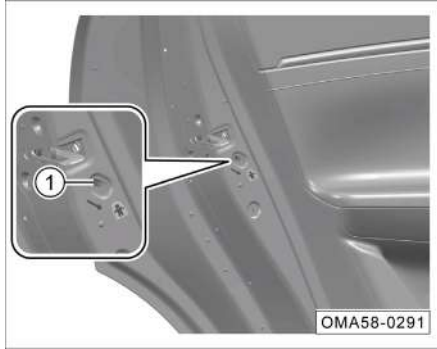

- Abrir: Gire el interruptor del seguro para niños ① en la dirección de la -flecha- a la posición de bloqueo para activar el seguro para niños.
- Cerrar: Gire el interruptor de la cerradura de seguridad para niños ① en la dirección opuesta a la - flecha - a la posición de desbloqueo para desactivar la cerradura de seguridad para niños.

Cerradura electrónica de seguridad para niños *



- Abrir: Presione el interruptor de cerradura electrónica de seguridad para niños ①, la luz indicadora del botón está encendida, y la cerradura electrónica de seguridad para niños se activa.
- Cerrar: Presione el interruptor de cerradura electrónica de seguridad para niños ① nuevamente, la luz indicadora del botón se apaga y la cerradura electrónica de seguridad para niños se desactiva.

¡ Aviso

El botón de la cerradura electrónica de seguridad para niños integra la función de bloqueo de la ventanilla del lado del pasajero trasero. Después de activar la cerradura electrónica de seguridad para niños, el botón de elevalunas eléctrico del lado del pasajero trasero no puede operar de manera efectiva la ventanilla correspondiente.

¡ Aviso

- Antes de conducir el vehículo, si hay un niño sentado en el asiento trasero, asegúrese de que la cerradura de seguridad para niños esté activado.
- Cuando la cerradura de seguridad para niños está activada, la manija interior del vehículo no puede abrir la puerta trasera. En este momento, no tire de la manija interior del vehículo con fuerza para evitar daños, y la puerta trasera debe abrirse desde el exterior del vehículo.

5. Sistema operativo y equipo

Advertencia

Nunca deje niños o personas discapacitadas solas en el vehículo cuando la cerradura de seguridad para niños esté activada. Una vez que el vehículo está bloqueado, en caso de emergencia, es difícil que los niños o las personas discapacitadas abandonen el vehículo para proteger su propia seguridad; y en este momento, es difícil que los rescatistas externos rescaten el vehículo porque el vehículo está bloqueado.

Función de desbloqueo automático

Después de estacionar el vehículo, las puertas se bloquean; cuando la alimentación del vehículo se cambia a la posición de "OFF", las cuatro puertas se desbloquean automáticamente.

Aviso

Se puede activar o desactivar la función de desbloqueo automático a través del sistema de audio "Configuración → Accesorios de carrocería → Bloqueo de puertas y ventanillas → Desbloqueo automático".

Función de bloqueo de velocidad del vehículo

Cuando la puerta está correctamente cerrada, el vehículo se bloqueará automáticamente cuando la función se encienda y alcance una determinada velocidad o tiempo de conducción.

Ya sea con bloqueo automático o bloqueo manual, cuando las puertas están bloqueadas y la alimentación del vehículo está en la posición "ON", cuando el sistema detecta que el vehículo ha sufrido un impacto severo, todas las puertas se desbloquearán automáticamente. Según la fuerza y el alcance del impacto, es posible que el sistema no funcione en condiciones extremas.

Aviso

- Esta función está desactivada por defecto. Lea el contenido relacionado anterior antes de habilitar esta función.
- Se puede activar o desactivar a través del sistema de audio "Configuración → Accesorios de carrocería → Bloqueo de puertas y ventanillas → Bloqueo de velocidad".

Función de desbloqueo por colisión

Cuando las puertas están bloqueadas y la alimentación del vehículo está en la posición "ON", cuando el sistema detecta que el vehículo ha sufrido un impacto severo, todas las puertas se desbloquearán automáticamente. Dependiendo de la fuerza del impacto y el rango de impacto, es posible que el sistema no trabaje en condiciones extremas.

Desbloqueo activo inteligente



- Cuando la función de desbloqueo activo inteligente está activada, el usuario inteligente lleva la llave de control a distancia inteligente y camina a menos de 1,2 m del vehículo, y el vehículo se desbloquea automáticamente.

¡ Aviso

- Se puede activar o desactivar a través del sistema de audio "Configuración → Accesorios de carrocería → Bloqueo de puertas y ventanillas → Desbloqueo activo inteligente".
- Una vez que el desbloqueo activo inteligente es exitoso, el intermitente parpadea 2 veces y la bocina suena 2 veces.
- Cuando el vehículo está estacionado durante más de 7 días, para reducir el consumo de energía del vehículo, el desbloqueo activo inteligente se apagará automáticamente. En este momento, debe usar la llave del control a distancia para desbloquear o el mango de la puerta para desbloquear inductivamente, cuando el vehículo arranca, se restaurará la función de desbloqueo activo inteligente.

Bloqueo activo inteligente

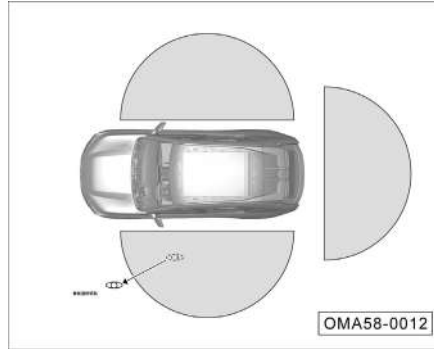

- Cuando la función de bloqueo activo inteligente está activada, la alimentación del vehículo está en la posición "OFF" y todas las puertas están cerradas, cuando el usuario sale del vehículo con la llave de control a distancia inteligente, el vehículo se bloquea automáticamente y los retrovisores exteriores* se pliegan automáticamente cuando la distancia desde el vehículo está dentro de los 2 m durante más de 2 min o la distancia desde el vehículo es superior a 2 m.
- Si la distancia es de 2 m del vehículo durante más de 2 minutos, el sistema apagará temporalmente la función de bloqueo activo inteligente con el fin de ahorrar energía. El usuario debe volver a abrir cualquier puerta y luego activar la función de bloqueo activo inteligente nuevamente después de cerrarla.

¡ Aviso

- Se puede activar o desactivar a través del sistema de audio "Configuración → Accesorios de carrocería → Bloqueo de puertas y ventanillas → Bloqueo activo inteligente".
- Una vez que el bloqueo activo inteligente es exitoso, el intermitente parpadea una vez y la bocina suena una vez.
- Si la puerta del portón trasero no está bien cerrada, después de que el bloqueo activo inteligente sea exitoso, se emitirá un aviso de alarma sonora y visual.

👁 Atención

Al llevar la llave inteligente de control remoto junto con los siguientes elementos, puede hacer que la función de bloqueo/desbloqueo activo inteligente sea inestable o no válida.

- Computadora portátil, teléfono móvil o transmisor de señal inalámbrico.
- Tarjeta de control de acceso, tarjeta bancaria o tarjeta de autobús, etc.
- Objetos metálicos.

5. Sistema operativo y equipo

La función de bloqueo activo inteligente no funcionará cuando ocurra alguna de las siguientes situaciones:

- La alimentación del vehículo está en la posición "ACC" o "ON".
- Hay una llave de control a distancia inteligente en el vehículo.
- La llave de control a distancia inteligente no se detecta a 2 m del vehículo.
- La llave de control a distancia inteligente se lanza al vehículo desde la ventanilla.
- La llave de control a distancia inteligente se encuentra en el maletero.
- Cualquiera de las puertas no está cerrada.
- El voltaje de la batería es bajo.
- Falla de la antena PEPS.

Atención

Tenga cuidado de no dejar niños o personas discapacitadas en el vehículo cuando utilice la función de bloqueo activo inteligente.

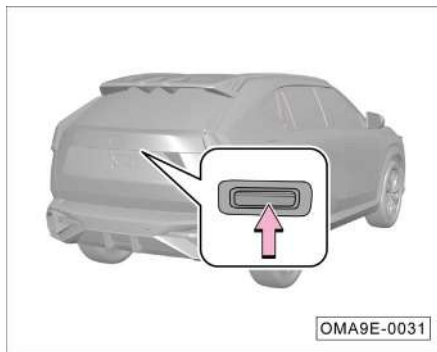

- Cuando la alimentación del vehículo está en la posición "OFF", si el usuario se acerca al portón trasero con la llave de control a distancia inteligente, presione el botón de apertura del portón trasero para desbloquear y abrir el portón trasero.
- Si el vehículo está desbloqueado y parado, no es necesario que lleve consigo la llave de control a distancia inteligente. Puede presionar directamente el botón de apertura del portón trasero para desbloquear y abrir el portón trasero.

5.3.4 Manija de puerta oculta

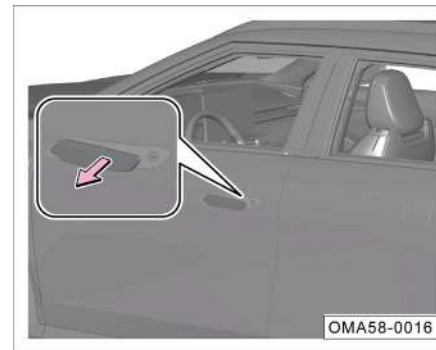

Cuando todo el vehículo está desbloqueado, la manija de puerta eléctrica oculta se despliega automáticamente y la puerta se puede abrir tirando de la manija de puerta.

Aviso

Puede activar o desactivar la función de la manija de puerta eléctrica oculta a través del sistema de audio "Configuración → Accesorios de carrocería → Bloqueo de puertas y ventanillas → Manija de puerta eléctrica oculta". Después de desactivarlo, la manija de puerta debe desplegarse manualmente. => [Ver la página 66](#)

Cuando utilice manija de puerta eléctrica oculta, lea y observe las siguientes precauciones:

Atención

Al lavar el vehículo, retraiga las manijas ocultas de las puertas para evitar que el agua entre en las manijas de las puertas durante el proceso de lavado y cause daños al vehículo.

Advertencia

Tenga cuidado de no quedar atrapado en la manija de la puerta al cerrar el vehículo.

Orientación sobre la operación para romper el hielo de manija de puerta oculta a bajas temperaturas

Al acercarse al vehículo con la llave, el vehículo detectará automáticamente la llave de control a distancia, en este momento:

Método I:

1. Si se acumula una pequeña cantidad de hielo entre la manija de puerta y la puerta, la manija de puerta se puede desplegar eléctricamente. En este momento, presione la llave de control a distancia para abrir y cerrar la manija de puerta 3 veces para eliminar el hielo residual.
2. Si hay mucho hielo acumulado entre la manija de puerta y la puerta, y la manija de puerta no se puede desplegar eléctricamente, se puede presionar manualmente el extremo de la manija para hacer que el extremo de la manija incline hacia arriba para romper el hielo; si la manija no se despliega eléctricamente, se requiere eliminar el hielo manualmente de la siguiente manera:



- Trabajando en forma circular, golpee la circunferencia de la manija de puerta con la base de su puño ligeramente más fuerte para romper y eliminar el hielo acumulado, y presione la llave de control a distancia para desplegar la manija de puerta eléctricamente.
- Repita los pasos anteriores para aumentar la fuerza del golpe según sea necesario.

Advertencia

La fuerza de golpear la circunferencia de la manija de puerta no debe ser tan fuerte como para abollar la chapa de la puerta.

5. Sistema operativo y equipo

- Una vez que se pueda mover la manija de puerta, ábrala y ciérrela varias veces para eliminar el hielo residual y asegúrese de que la manija de puerta se pueda retraer por completo.

Método II:

Vierta agua caliente para romper el hielo.

5.3.5 Puertas



- Cuando está en el vehículo, agárrese del reposabrazos y tírelo hacia el interior del vehículo.
- Cuando esté en el exterior, empújela hacia adentro directamente en el exterior de la puerta.

Atención

Al abrir la puerta, debe prestar atención a si hay otros vehículos o peatones fuera del vehículo para evitar accidentes causados por colisiones al abrir la puerta.

Advertencia

- Asegúrese siempre de que todas las puertas están cerradas antes de iniciar la marcha; de lo contrario, una puerta no cerrada puede abrirse durante la marcha y provocar un accidente o lesiones.
- La puerta debe abrirse o cerrarse con el vehículo parado.
- Al cerrar la puerta, no ponga las manos en el borde de la puerta, de lo contrario, existe peligro de pellizcos.

Aviso

- Si la puerta no está bien cerrada, vuelva a abrirla y ciérrela de nuevo.
- Si la puerta no se cierra correctamente, aparecerá un mensaje en la pantalla de los instrumentos combinados.

5.3.6 Portón trasero

Apertura del portón trasero con la llave de control a distancia

Si el vehículo tiene la función de portón trasero eléctrico, dentro del rango efectivo, haga doble clic en el botón  de la llave de control a distancia y el portón trasero se abrirá automáticamente en la posición establecida. Durante la apertura, presione el botón nuevamente, el portón trasero dejará de abrirse.

Si el vehículo no tiene la función de portón trasero eléctrico, dentro del rango efectivo, presione el botón  de la llave de control a distancia para desbloquear el portón trasero, y el portón trasero debe abrirse manualmente.

Operación del botón en el exterior del portón trasero

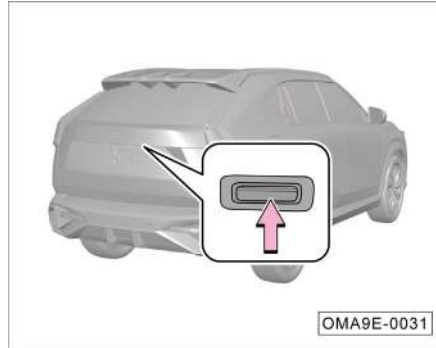

Lleve consigo la llave de control a distancia inteligente y, dentro del alcance efectivo, presione el botón de apertura del portón trasero para desbloquear el portón trasero.

- Si el vehículo no tiene la función de portón trasero eléctrico, el portón trasero debe abrirse manualmente.
- Si la puerta del vehículo tiene una función de portón trasero eléctrico, el portón trasero se abrirá automáticamente hasta la posición establecida. Durante la apertura, presione el botón nuevamente, el portón trasero dejará de abrirse.

Aviso

Si el vehículo está desbloqueado y parado, no es necesario que lleve la llave de control a distancia inteligente, simplemente presione el botón de apertura de la puerta del portón trasero para abrirla.

Apertura del portón trasero con botón del tablero de instrumentos

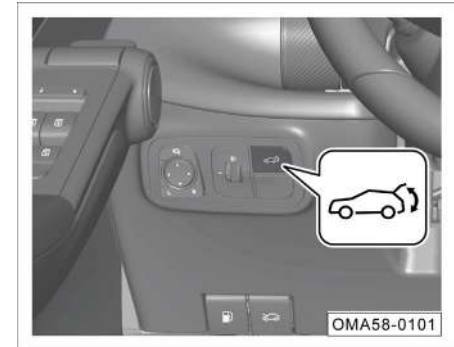

Mantenga presionado el botón del portón trasero en el tablero de instrumentos para desbloquear el portón trasero.

- Si el vehículo no tiene la función de portón trasero eléctrico, el portón trasero debe abrirse manualmente.

5. Sistema operativo y equipo

- Si la puerta del vehículo tiene una función de portón trasero eléctrico, el portón trasero se abrirá automáticamente hasta la posición establecida. Durante la apertura, presione brevemente el botón nuevamente, el portón trasero dejará de abrirse.

Operación del interruptor interior del portón trasero *



- Presione brevemente el botón en el interior del portón trasero, el portón trasero se cerrará eléctricamente.
- Durante el funcionamiento del portón trasero, presione brevemente el botón en el interior del portón trasero para pausar la apertura/cierre del portón trasero.

Configuración de la segunda altura del portón trasero:

Cuando la altura de apertura del portón trasero esté entre el 55 % y el 98 %, presione y mantenga presionado el interruptor interior del portón trasero durante unos 2 s, y la segunda altura del portón trasero se ajustará con éxito.

Atención

El interruptor interior del portón trasero es una señal sin dirección. El portón trasero confirma la dirección de apertura y cierre correspondiente según el estado actual y la última dirección de acción. Por ejemplo, si la última vez se detuvo durante la apertura, la próxima vez que se pulse brevemente el interruptor interior del portón trasero, el portón trasero se cerrará; si la última vez se detuvo durante el cierre, la próxima vez que se pulse brevemente el interruptor interior del portón trasero, el portón trasero se abrirá.

Función de apertura por inducción del portón trasero eléctrico*

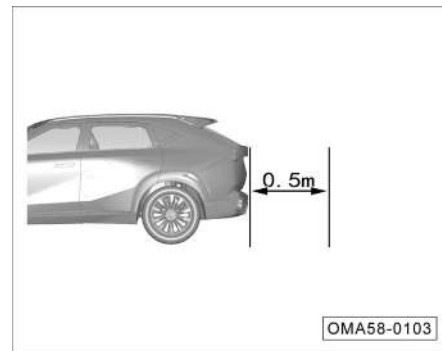

- Cuando la alimentación del vehículo está en la posición "OFF" y las cuatro puertas y el portón trasero están cerrados, el usuario lleva la llave de control a distancia inteligente, se acerca al área de detección del portón trasero y está a unos 0,5 m del portón trasero, la bocina sonará una vez y la luz de freno de posición alta se encenderá al mismo tiempo. Si mantiene la posición original fija o da un paso atrás, el intermitente parpadeará y el portón trasero se abrirá automáticamente. Si abandona el área del portón trasero durante el período de parpadeo de la luz de freno de posición alta (parpadeo de 4 veces), el portón trasero no se abrirá.

¡ Aviso

- Cuando la puerta del portón trasero se abre automáticamente, para recordarle, la bocina sonará una vez, las luces de freno de alta posición parpadearán 4 veces y el intermitente comenzará a parpadear 2 veces.
- Si abandona el área de inducción del portón trasero mientras parpadean las luces de freno de alta posición, la función puede detenerse temporalmente y el portón trasero no se abrirá.
- Si presiona brevemente el botón  de la llave de control a distancia inteligente mientras parpadean las luces de freno de alta posición, la función puede detenerse temporalmente y la puerta del portón trasero no se abrirá. Si desea volver a activar esta función, debe abrir y cerrar cualquier puerta antes de volver a activar la función de apertura por inducción del portón trasero.
- Se puede activar o desactivar a través del sistema de audio "Configuración → Accesorios de carrocería → Cierre de puertas y ventanillas → Apertura por inducción del portón trasero".

👁 Atención

- Cuando lave el vehículo, asegúrese de que la llave de control a distancia inteligente esté fuera del área de inducción de la puerta del portón trasero; de lo contrario, el lavacoches que se encuentra en el área de inducción de la puerta del portón trasero puede hacer que se abra. Al lavar el vehículo, se recomienda desactivar esta función.
- Cuando recoja algo cerca de la puerta del portón trasero con la llave de control a distancia inteligente, tenga en cuenta que puede hacer que se abra la puerta del portón trasero.
- Antes de abrir la puerta del portón trasero con inducción automática, asegúrese de que nadie u obstrucciones estén dentro del rango de movimiento de la puerta del portón trasero.

Apertura de emergencia del portón trasero

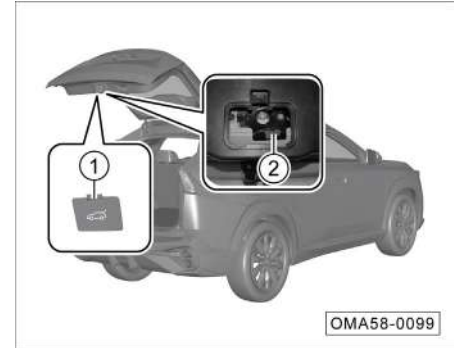

Cuando el vehículo no tiene energía o la puerta del portón trasero no se abre normalmente, puede intentar abrirla de emergencia desde el interior del vehículo:

1. Incline hacia abajo los respaldos de los asientos de la segunda fila. => [Ver la página 102](#)
2. Abra la tapa embellecedora ① del portón trasero.
3. Mueva el interruptor de emergencia del portón trasero ② para desbloquear y abrir el portón trasero en caso de emergencia.

5. Sistema operativo y equipo

Cierre del portón trasero



Cierre eléctrico*

- Presione el botón de cierre del portón trasero, el portón trasero eléctrica bajará automáticamente hasta que se cierre. Durante el proceso de cierre, vuelva a pulsar el botón, el portón trasero eléctrico dejará de cerrarse.

Cierre manual

Cuando el portón trasero no tiene la función eléctrica o la función eléctrica falla, el portón trasero se puede cerrar manualmente:

- Baje la puerta del portón trasero cerca de la tapa cubierta del parachoques trasero y luego presiónela firmemente con las manos para cerrarla.



Atención

Cuando el portón trasero se esté cerrando, no ponga sus manos ni ninguna parte de su cuerpo en el área cerrada del portón trasero para evitar pellizcos.

¡ Aviso

- Cuando el portón trasero eléctrico se cierra eléctricamente desde parado, los intermitentes parpadean dos veces y suena el zumbador.
- Cuando la puerta del portón trasero eléctrica se cierra eléctricamente, el zumbador sonará intermitentemente.
- Si el portón trasero no está cerrada correctamente, los instrumentos combinados muestran que el portón trasero no está cerrada.

Atención

- La puerta del portón trasero siempre debe cerrarse firmemente, de lo contrario, es fácil provocar un accidente.
- Tenga cuidado al cerrar el portón trasero para asegurarse de que nadie u obstrucción esté dentro del rango de giro del portón trasero.
- Después de cerrar la puerta del portón trasero, debe asegurarse de que si está bloqueada o no para evitar que el vehículo se abra repentinamente por sí solo.

5.3.7 Capó

Apertura del capó delantero



- Tire del tirador del capó de la cabina delantera ①, y el capó se desbloqueará y se levantará ligeramente.

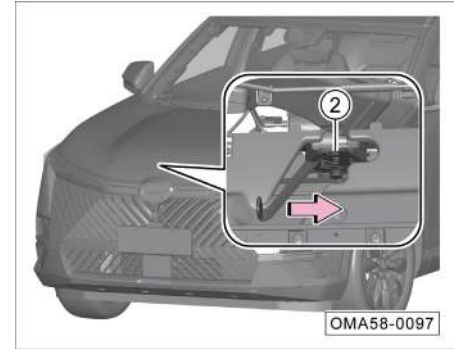

- Empuje el mecanismo de bloqueo ② en la dirección de la -flecha- para desbloquear completamente el capó.

5. Sistema operativo y equipo



- Levante el capó delantero hasta la posición límite, saque la barra de apoyo del soporte de la barra de apoyo ① y fije la barra de apoyo en el orificio de fijación ② para sostener el capó delantero en la posición límite.

Cierre del capó delantero

- Saque la barra de apoyo del orificio de fijación ② y colóquela en el soporte de la barra de apoyo ①; baje el capó delantero a una altura de unos 30 cm desde el cuerpo de la cerradura, luego suelte la mano y deje que el capó delantero caiga libremente y bloquee.

Advertencia

- **Antes de conducir, asegúrese de que el capó esté cerrado y bloqueado, de lo contrario, el capó de la cabina delantera puede abrirse repentinamente mientras conduce y provocar un accidente peligroso.**
- **Si el capó delantero no está bien cerrado, la pantalla de instrumentos combinados mostrará un mensaje de alarma. Deje de conducir inmediatamente y cierre y bloquee correctamente el capó del comportamiento delantero.**

5.3.8 Elevalunas eléctrico

Los elevalunas eléctricos se pueden operar cuando la alimentación del vehículo está en la posición "ON"; se puede operar dentro de unos 30 segundos después de que la alimentación del vehículo se cambie de la posición "ON" a la posición "ACC" o "OFF"; Si la puerta se abre dentro de unos 30 s, las ventanillas eléctricas no se pueden operar.

Atención

- Al salir del vehículo, cierre todas las ventanillas.
- Tenga cuidado al cerrar la ventanilla del vehículo y no ponga las manos en el borde de la ventanilla, de lo contrario, existe el peligro de pellizcos.

Botón de elevalunas del lado de conductor

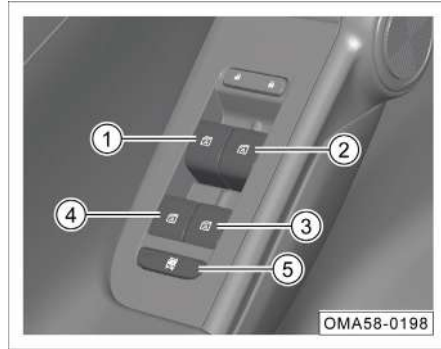

- ① Botón del elevalunas eléctrico delantero izquierdo
- ② Botón de elevalunas eléctrico delantero derecho
- ③ Botón de elevalunas eléctrico trasero derecho
- ④ Botón del elevalunas eléctrico trasero izquierdo
- ⑤ Botón de bloqueo de la ventanilla del pasajero*/botón de cerradura electrónica de seguridad para niños*

- Levante el botón ① hasta la primera posición de parada, y el elevalunas eléctrico se cerrará hacia arriba hasta que se suelte el botón o el elevalunas eléctrico suba a la posición más alta.
- Levante el botón ① hasta la posición límite y el elevalunas eléctrico subirá automáticamente hasta la posición más alta.
- Presione el botón ① hasta la primera posición de parada, el elevalunas eléctrico se abrirá hacia abajo hasta que se suelte el botón o el elevalunas eléctrico se baje a la posición más baja.
- Presione el botón ① hasta la posición límite, el elevalunas eléctrico descenderá automáticamente a la posición más baja.
- Presione el botón de bloqueo de la ventanilla del pasajero ⑤*, la luz indicadora del botón se ilumina y el botón del elevalunas eléctrico del lado del pasajero delantero y trasero no puede operar de manera efectiva la ventanilla correspondiente. Para desbloquear, presione el botón nuevamente y la luz indicadora del botón se apagará.
- Presione el botón de cerradura electrónica de seguridad para niños ⑤*, la luz indicadora del botón se ilumina y el botón del elevalunas eléctrico del lado del pasajero trasero no puede operar de manera efectiva la ventanilla correspondiente. Para desbloquear, presione el botón nuevamente y la luz indicadora del botón se apagará.

i Aviso

- Durante el proceso de elevación automática, si desea detener la ventanilla, puede presionar / levantar el botón ① para detenerla.
- El método de operación de los botones ②, ③ y ④ es el mismo que el del botón ①, solo se pueden operar las ventanillas correspondientes a las puertas.

5. Sistema operativo y equipo

Botón del elevalunas del lado de pasajero

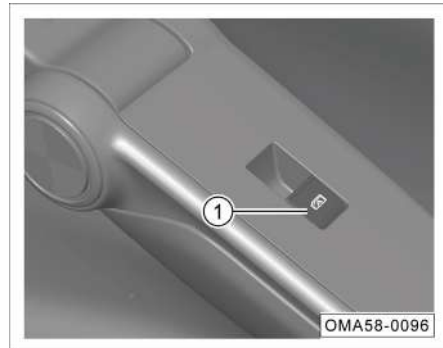

- Consulte el botón del elevalunas del lado del conductor para conocer el método de uso del botón del elevalunas ① del lado del pasajero.

Inicialización de la función anti-pinzamiento*

Si se encuentra que el elevalunas eléctrico no tiene una función de elevación de un solo botón, la función anti-pinzamiento falla o se activa varias veces en un período corto de tiempo, lo que hace que el estado de inicialización falle automáticamente, y debe inicializarse nuevamente.

1. Levante el botón del elevalunas eléctrico, en este momento, la ventanilla subirá hasta que la ventanilla esté completamente cerrada.
2. Después de que la ventanilla esté completamente cerrada, continúe levantando el botón del elevalunas eléctrico y manténgalo presionado durante aproximadamente 2 segundos para completar la inicialización.
3. Después de completar la inicialización de la ventanilla correspondiente, presione el botón de la ventanilla hasta el final, y luego continúe presionando el botón del elevalunas eléctrico durante aproximadamente 2 segundos, para que la ventanilla llegue a la parada.
4. Levante el botón del elevalunas eléctrico para comprobar si hay una función de botón arriba.

Advertencia

- Durante el proceso de aprendizaje de inicialización, la ventanilla del vehículo no tiene función anti-pinzamiento. No utilice ninguna parte de su cuerpo u otros objetos para impedir el cierre de la ventanilla, de lo contrario, causará daños y afectará el resultado del aprendizaje de inicialización.
- Si el sistema del elevalunas falla, diríjase a la tienda autorizada de GAC Motor oportunamente para el mantenimiento.

Función de cierre automático de ventanillas con bloqueo de vehículo*

Si cierre la puerta y bloquee el vehículo (bloqueo remoto, bloqueo activo inteligente, bloqueo de Bluetooth*) cuando la ventanilla no esté cerrada, el sistema cerrará automáticamente la ventanilla para evitar que el vehículo se dañe por olvidarse de cerrar la ventanilla. Se puede activar o desactivar a través del sistema de audio "Configuración → Accesorios de carrocería → Cerraduras de puertas y ventanillas → Cierre automático de las ventanillas con bloqueo de vehículo". Si la ventanilla no se cierra automáticamente debido a condiciones anormales, como anti-pinzamiento, la bocina emitirá un pitido 4 veces para recordarle al usuario que la ventanilla no se cerró.

Atención

La función de cierre automático de ventanillas con bloqueo de vehículo solo funciona en condiciones normales, como energía de la batería y piezas. Confirme que las ventanillas estén completamente cerradas y luego abandone el vehículo.

Calibración automática de ventanillas*

Si la ventanilla no se puede subir automáticamente debido a razones externas, la ventanilla se bajará hasta el fondo para la calibración automática y luego se subirá automáticamente.

Atención

En circunstancias especiales, es posible que las ventanillas individuales no puedan subir automáticamente la ventanilla y debe calibrar manualmente la ventanilla.

Advertencia de ventanilla no cerrada*

Después de que la alimentación del vehículo se cambia a la posición "OFF", cuando se abre la puerta del conductor, si alguna ventanilla está abierta, el sistema emitirá un pitido de advertencia. Al mismo tiempo, la pantalla de los instrumentos combinados mostrará el mensaje de advertencia "Ventanillas no cerradas".

5.3.9 Persiana eléctrica*

Operación de botones

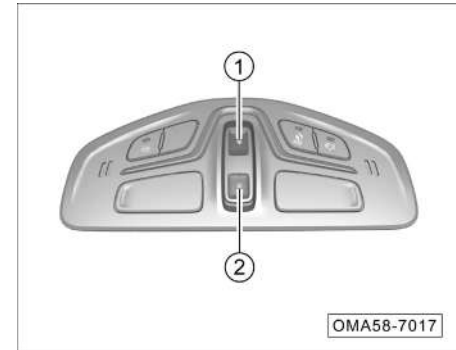

- Si desea abrir ligeramente la persiana eléctrica, presione el interruptor ① momentáneamente, y se detendrá después de que comience a moverse una distancia corta.
- Si desea cerrar ligeramente la persiana eléctrica, presione el interruptor ② momentáneamente, y se detendrá después de que comience a moverse una distancia corta.

5. Sistema operativo y equipo

- Si desea abrir completamente la persiana eléctrica, presione el interruptor ① durante un cierto período de tiempo, la persiana eléctrica se moverá automáticamente al estado completamente abierto.
- Si desea cerrar la persiana eléctrica por completo, presione el interruptor ② durante un cierto período de tiempo, la persiana eléctrica se moverá automáticamente a un estado completamente cerrado.

i Aviso

Durante el proceso automático de apertura o cierre de la persiana eléctrica, presione el interruptor nuevamente y la persiana eléctrica se detendrá en la posición actual.

👁 Atención

Durante el proceso de apertura y cierre de la persiana, está prohibido tocar la persiana con las manos u objetos, de lo contrario, puede hacer que la persiana se doble, se caiga o incluso falle.

Operación de control a distancia

- Cuando la alimentación del vehículo se cambia a la posición "OFF", presione y mantenga presionado el botón  de la llave de control a distancia, y la persiana se cerrará de forma remota. Durante el proceso de cierre, debe seguir presionando el botón. Una vez que lo suelte, el cierre se detendrá.

Control de pantalla del sistema de audio

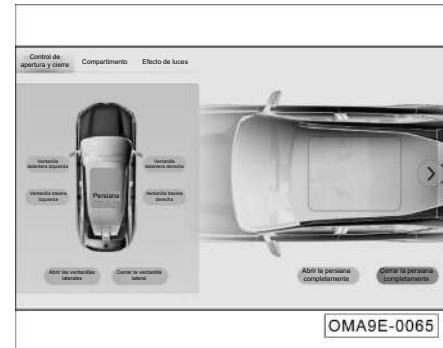

En la pantalla de visualización del sistema de audio, controle el interruptor de la persiana haciendo clic en los botones programables como **<**, **>**, "Abrir la persiana completamente" y "Cerrar la persiana completamente" en la escena inteligente "Modelo de coche" o el menú de la aplicación "Mi coche".

Función anti-pinzamiento de la persiana eléctrica

La persiana eléctrica tiene una función anti-pinzamiento cuando se desliza para cerrarse, lo que evita que la persiana pellizque artículos grandes cuando se cierra.

- Cuando la persiana eléctrica se encuentra en la zona de deslizamiento, si se activa la función anti-pinzamiento, la persiana eléctrica se desplazará una cierta distancia en el sentido de apertura y luego se detendrá.

Atención

No opere la persiana eléctrica cuando la temperatura sea inferior a -20 °C. En tal entorno, la función anti-pinzamiento de la persiana eléctrica puede no activarse, lo que puede provocar accidentes. Además, la baja temperatura también causará daños al motor hasta cierto punto.

⚠ Advertencia

- **La función anti-pinzamiento de la persiana no evita que se pellizquen objetos finos o pequeños.**
- **Tenga cuidado al cerrar la persiana y asegúrese de que nadie esté en el rango de movimiento cuando la persiana esté cerrado para evitar pellizcos.**
- **La persiana puede dejar de monitorear obstáculos cuando esté a punto de cerrarse por completo, en este momento, no tiene la función anti-pinzamiento.**
- **No intente activar la función anti-pinzamiento con las manos o con una parte determinada de su cuerpo, de lo contrario, podría pellizcarse.**

Inicialización de la persiana eléctrica



- Pulse el interruptor de cierre de la visera parasol ①, la persiana se mueve a la posición completamente cerrada.
- Mantenga presionado el interruptor de cierre de la persiana ① durante mucho tiempo, la persiana primero se abrirá una cierta distancia y finalmente se moverá a la posición completamente cerrada.
- Suelte el interruptor de cierre de la persiana ①, se completa la inicialización de la persiana.

5. Sistema operativo y equipo

5.3.10 Operaciones básicas de antirrobo de carrocería

Antirrobo de carrocería -desbloqueo remoto

La alimentación del vehículo está en la posición "OFF", y el vehículo está en estado de defensa, acérquese a la puerta con la llave de control a distancia inteligente, presione el botón de desbloqueo de la llave de control a distancia, la puerta se desbloquea y se libera el antirrobo, y el intermitente parpadea dos veces.

Antirrobo de carrocería -bloqueo remoto

La alimentación del vehículo está en la posición "OFF", y las cuatro puertas, el capó del comportamiento delantero y el portón trasero estén cerrados, deje el vehículo con la llave de control a distancia inteligente, presione el botón de bloqueo de la llave de control a distancia, la puerta se bloquea y entra en el estado de defensa, y el intermitente parpadea una vez.

Active el antirrobo de la carrocería

La alimentación del vehículo está en la posición "OFF", y el vehículo está en estado de defensa, cuando se usa la llave ilegal o se abre a la fuerza la cerradura de la puerta, el sistema antirrobo se activa, suena la bocina antirrobo y parpadean los intermitentes.

Cuando el vehículo está bloqueado por control remoto, si la puerta del conductor se desbloquea con la llave mecánica de emergencia y la puerta del conductor está abierta, el sistema antirrobo activará la bocina y la alarma de los intermitentes después de unos segundos.

Aviso

Cuando la alarma no se activa o durante el proceso de alarma, presione el botón  de la llave de control a distancia o cambie la alimentación del vehículo completo a la marcha "ON", la alarma antirrobo se puede cancelar y el vehículo entra en el estado desarmado; en un ciclo de alarma, la alarma se activa hasta 10 veces.

Antirrobo del motor

Cuando la alimentación del vehículo está en la posición "OFF", el sistema antirrobo de la carrocería se ha liberado y la llave legal está en el vehículo, cambie la alimentación del vehículo a la posición "ON", si el sistema antirrobo del motor pasa la verificación, el sistema liberará el sistema antirrobo del motor.

Si falla la verificación del sistema de antirrobo del motor, el motor no se puede arrancar y se activa la alarma antirrobo.

Descripción de mantenimiento antirrobo de la carrocería

No se requiere mantenimiento durante el uso normal. Si tiene alguna pregunta, comuníquese con la tienda autorizada de GAC Motor.

5.4 Luces y visión

5.4.1 Luces de iluminación exteriores

Interruptor combinado de luces

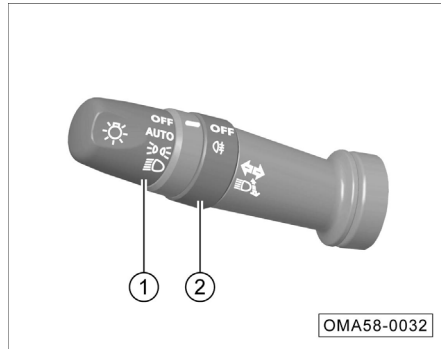

- ① Interruptor de luz
- ② Interruptor de luz antiniebla trasera

¡ Aviso

- Bajo ciertas condiciones de uso (como alta humedad o lavado de vehículos, pero no limitado a las condiciones anteriores), puede aparecer vapor de agua o incluso gotas de agua en la superficie interna de las luces, que es similar al empañamiento en las ventanillas cuando conducir bajo la lluvia. No se trata de una falla.
- Estacionar el vehículo en un ambiente seco, encender las luces y conducir el vehículo ayudará a que la niebla se disipe, pero el fenómeno de empañamiento puede repetirse.
- Si hay muchas gotas de agua o agua en la lámpara, comuníquese con la tienda autorizada de GAC Motor para la inspección.

Intermitente

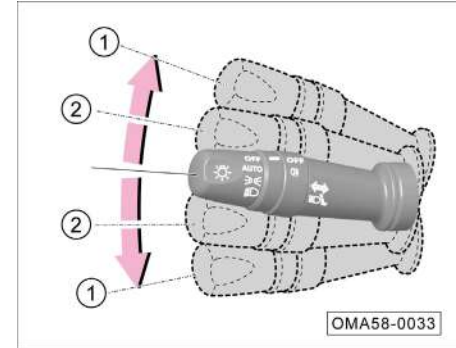

- Cuando la alimentación del vehículo está en la posición "ON", mueva el interruptor de luces combinadas hacia arriba o hacia abajo hasta la posición límite ① para encender los intermitentes derecho o izquierdo. La luz indicadora ➡ o ◀ correspondiente en el tablero de instrumentos parpadea.

Señal de cambio de carril

- Al cambiar de carril o adelantar, mueva rápidamente hacia arriba o hacia abajo el interruptor combinado de luces a la posición ②, suéltelo y déjelo regresar, la luz del Intermitente en el lado correspondiente y la luz indicadora ➡ o ◀ correspondiente en los instrumentos combinados parpadean 3 veces.

5. Sistema operativo y equipo

- Si mueve el interruptor combinado de luces hacia arriba o hacia abajo a la posición ② y mantiene presionado, el intermitente en el lado correspondiente y la luz indicadora ➡ o ◀ correspondiente en los instrumentos combinados continuarán parpadeando, suéltelo y déjelo regresar a la posición para dejar de parpadear.

Atención

Si la frecuencia de parpadeo de las luces indicadoras correspondientes ➡ o ◀ en el tablero de instrumentos se duplica, significa que cierta intermitente del vehículo no es válida. Diríjase a la tienda autorizada de GAC Motor para realizar el mantenimiento a tiempo.

Interruptor de luces del vehículo

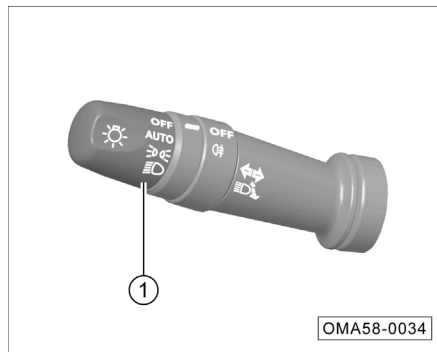

Cuando la alimentación del vehículo está en la posición "ON", al girar el interruptor de la luz ① se puede controlar para encender o apagar AUTO (luz automática), DRL (luz de posición), DRL (luz de cruce).

Cuando el interruptor de las luces del vehículo se gira a la posición "OFF", todas las luces se apagan.

AUTO (luces automáticas)

- Gire el interruptor de la luz a la posición AUTO para encender la luz automática.

¡ Aviso

Después de encender las luces automáticas, el vehículo encenderá o apagará automáticamente las luces de acuerdo con la luz ambiental. Cuando la luz de ambiente externa del vehículo se oscurece gradualmente, encienda la luz de posición y las luces de cruce al mismo tiempo; cuando la luz de ambiente externa del vehículo se vuelve brillante gradualmente, apague la luz de posición y las luces de cruce al mismo tiempo.



Atención

- Si la pantalla de los instrumentos combinados muestra "Sensor falla, controle manualmente las luces" y, por razones de seguridad, el sistema mantendrá encendidas las luces de cruce. En este momento, debe controlar manualmente las luces y dirigirse a la tienda autorizada de GAC Motor para el mantenimiento.
- En el entorno de neblina, afectará la apertura normal de la luz automática, y la luz debe encenderse manualmente.

Luz diurna*

- Cuando se arranca el vehículo y las luces de cruce no están encendidas, las luces de circulación diurna se encenderán automáticamente; después de que se enciendan las luces de cruce o se apague la luz indicadora "READY", las luces de circulación diurna se apagarán automáticamente.

Luz de posición

- Gire el interruptor de la luz a la posición , encienda la luz de posición trasera, la luz del panel de instrumentos, la luz de la matrícula,  etc., y la luz indicadora correspondiente en el tablero de instrumentos se enciende.

Aviso

Para ahorrar energía de la batería, si olvida apagar la luz de posición, cuando la alimentación del vehículo se cambia a la posición "OFF" y el vehículo no está bloqueado, la luz de posición continuará encendiéndose durante 15 minutos y luego se apagará automáticamente. Cuando la alimentación del vehículo se cambia a la posición "OFF" y el vehículo está bloqueado, la luz de posición se apaga inmediatamente.

Advertencia

- **Al conducir de noche o en un entorno de carretera con poca visibilidad, no solo encienda la luz de posición, de lo contrario, es muy fácil provocar accidentes.**
- **Cuando se necesitan luces para indicar la ubicación del vehículo cuando se detiene temporalmente por la noche o en un entorno de carretera con poca visibilidad, debido a que la luz de posición tiene una función de ahorro de energía, no la use como luz de estacionamiento, debe encender la luz de advertencia de peligro como alarma.**

5. Sistema operativo y equipo

Luces de cruce

- Gire el interruptor de la luz a la posición  para encender la luz de cruce.

Luz de carretera

- Después de encender la luz de cruce, empuje el interruptor de luces combinadas hacia la parte delantera del vehículo hasta la posición límite para encender la luz de carretera, la luz indicadora  correspondiente en los instrumentos combinados se encenderá.
- Luego, tire del interruptor combinado de luces hacia la parte trasera del vehículo a la posición original para apagar las luces de carretera.

Parpadeo de las luces de carretera

- Tire del interruptor combinado de luces hacia la parte trasera del vehículo hasta la posición límite y se encenderán las luces de carretera.
- Después de soltarlo, el interruptor de luces combinadas regresa automáticamente y las luces de carretera se apagan.

Aviso

- Las luces de carretera deslumbrarán a los conductores de otros vehículos a corta distancia y pueden causar accidentes fácilmente. Úselas de manera razonable.
- Cuando todas las luces están apagadas, mantenga tirado del interruptor combinado de luces hacia la parte trasera del vehículo, las luces de carretera y de cruce siempre estarán encendidas y la luz indicadora  correspondiente en los instrumentos combinados se iluminará.

Ajuste manual de altura de faro delantero



Gire la perilla  para ajustar manualmente el rango de iluminación de los faros (luz de cruce), y las posiciones de ajuste son "0, 1, 2, 3". La altura de la luz disminuirá a medida que aumente el valor de ajuste.

Advertencia de luces no apagadas

Después de que la alimentación del vehículo se cambia a la posición "OFF", cuando se abre la puerta del conductor, el sistema emitirá un pitido de alarma si los faros o la luz de posición están encendidos. Al mismo tiempo, la pantalla del tablero de instrumentos mostrará el mensaje de advertencia "Luz no apagada".



Función de apagado retardado de los faros delanteros (acompañarme a casa)

Esta función se puede activar o desactivar a través del sistema de audio "Configuración → Accesorios de carrocería → Luces exteriores → Apagado retrasado de faros".

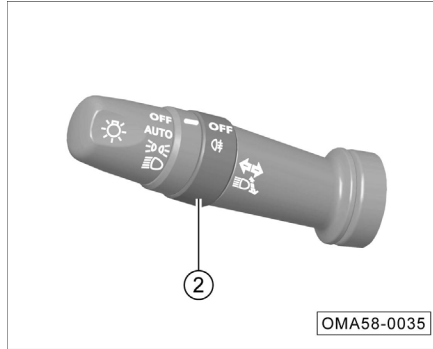
Interruptor de la luz antiniebla





Cuando la alimentación del vehículo está en la posición "ON, y la luz de cruce está encendida, gire el interruptor de la luz antiniebla ② para encender o apagar  (luz antiniebla trasera).

- Gire el interruptor de la luz antiniebla ② a la posición , suéltelo y vuelva a la posición "—", la luz antiniebla trasera se encenderá.
- Gire el interruptor de la luz antiniebla nuevamente ② a la posición , suéltelo y vuelva a la posición "—", la luz antiniebla trasera se apagará.

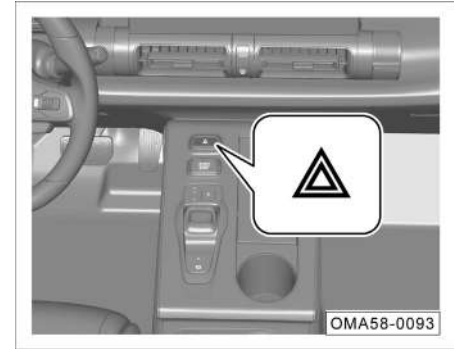
Luz de advertencia de peligro



Cuando la alimentación del vehículo esté en cualquier posición, presione el interruptor , la luz de fondo roja del interruptor parpadeará y la luz de advertencia de peligro se encenderá. Vuelva a pulsar el interruptor para apagar la luz de advertencia de peligro.

Después de encender la luz de advertencia de peligro, todos los intermitentes y la luz indicadora  y  en el tablero de instrumentos parpadearán simultáneamente.

5. Sistema operativo y equipo



Para llamar la atención de otras personas en la carretera y reducir el riesgo de accidentes de tráfico, la luz de advertencia de peligro debe encenderse en las siguientes situaciones:

- En caso de falla del vehículo.
- Cuando hay atascos, el vehículo está al final del flujo de tráfico.
- Al remolcar otro vehículo o ser remolcado.
- En un entorno de poca visibilidad, cuando es necesario detenerse temporalmente para advertir de los vehículos que se aproximan.

i Aviso

- El uso de luz de advertencia de peligro consumirá energía de la batería; apáguela cuando no esté en uso.
- Cuando use luz de advertencia de peligro, asegúrese de cumplir estrictamente con las regulaciones pertinentes.
- En caso de emergencia, cuando la luz de advertencia de peligro no funciona, se deben tomar otros métodos que cumplan con las leyes y regulaciones de tránsito pertinentes para atraer la atención de otras personas en la carretera.

Iluminación de recogida segura

- Dentro del rango efectivo, presione el botón de desbloqueo  en la llave de control a distancia, la luz de posición se encenderá de forma auxiliar y por un período de tiempo. Presione el botón de desbloqueo  en la llave de control a distancia nuevamente y la luz de posición se puede retrasar por un período de tiempo. Cuando ingrese al vehículo, cambie la alimentación del vehículo a la posición "ON" y la luz de posición se apagará.



Iluminación de búsqueda de vehículo

- Presione rápidamente el botón de bloqueo  en la llave de control a distancia 2 veces seguidas, la luz de posición se encenderá durante unos segundos y el intermitente parpadeará 4 veces, para que pueda determinar la posición específica del vehículo.

5.4.2 Luces de iluminación interiores

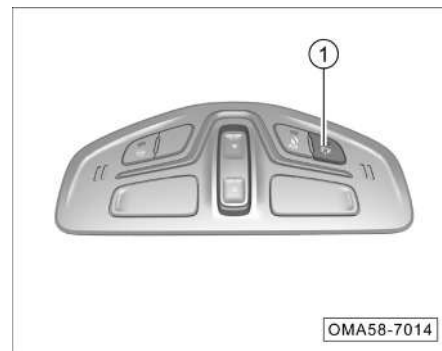
Función de encendido automático de las luces de iluminación del techo



- Presione el interruptor , la luz del botón se enciende y la función de apertura automática de la luz de iluminación del techo se activará; presione el interruptor  nuevamente para apagar la luz del botón y la función de apertura automática de la luz de iluminación del techo se desactivará.

Sistema de apagado de retardo de luz interior

Cuando las luces de iluminación del techo están apagadas, en condiciones de que la función de encendido automático de las luces del techo esté encendida:

- Cuando la alimentación del vehículo está en la posición de "OFF", abra cualquier puerta y las luces de iluminación del techo se encienden automáticamente; se apagan durante unos 30 s después de cerrar la puerta.
- Cuando la alimentación del vehículo está en la posición "OFF", la puerta se desbloquea con el control remoto y las luces de iluminación del techo se encienden automáticamente y luego se apagan después de unos 30 s.
- Cuando la alimentación del vehículo se cambia de la posición "ON" a la posición "OFF", las luces de iluminación del techo se encienden automáticamente y luego se apagan después de unos 30 s.

i Aviso

Cuando todas las puertas están cerradas y las luces de iluminación del techo se encienden a través de las condiciones anteriores, se bloquea por el control remoto o la alimentación del vehículo se cambia a la posición "ON", las luces de iluminación del techo se apagan automáticamente.

Luces de iluminación del techo

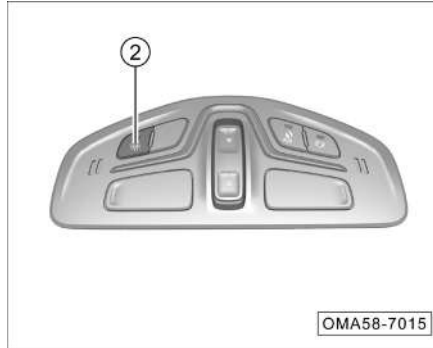

- Cuando la luz de iluminación del techo esté apagada, presione el interruptor ②, la luz del botón está encendida y todas las luces de iluminación del techo están encendidas; presione el interruptor ② nuevamente, todas las luces de iluminación del techo están apagadas.

i Aviso

Cuando las luces de iluminación del techo no se encienden con el interruptor ②, presionar el interruptor no es válido.

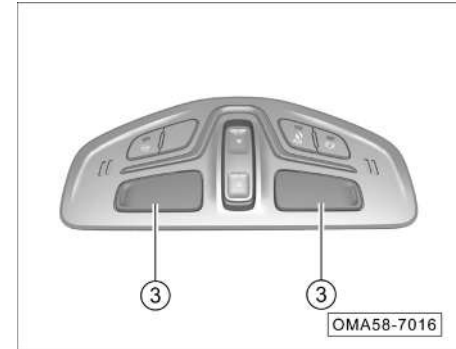

- Cuando la luz de iluminación del techo delantera está apagada, tóque la luz de iluminación del techo delantera ③ del lado correspondiente para encenderla; tóquela nuevamente para apagar.

i Aviso

Cuando la luz de iluminación del techo de la fila delantera no se enciende con este interruptor, presionar este interruptor no tiene efecto.

5. Sistema operativo y equipo

Luz de iluminación de techo de la segunda fila

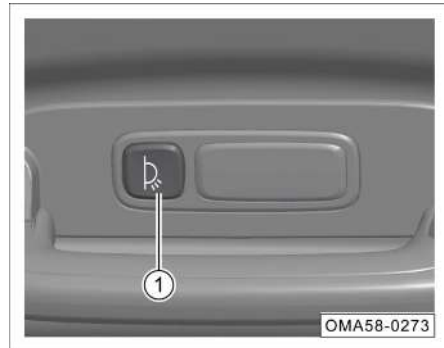

- Cuando la luz de iluminación de techo de la segunda fila esté apagada, presione el interruptor ① una vez y la luz del lado correspondiente se encenderá; presione el interruptor ① nuevamente, la luz de iluminación en el lado correspondiente se apagará.

¡ Aviso

Cuando la luz de iluminación de techo de la segunda fila no se encienden con el interruptor ①, presionar el interruptor ① no tiene efecto.

Luz de iluminación del maletero

- Cuando se abre la puerta del portón trasero, la luz de iluminación del maletero se enciende automáticamente.
- Cuando se cierra la puerta del portón trasero, la luz de iluminación del maletero se apaga automáticamente.

Luz ambiental inteligente*

Ingrese a la interfaz de la función Mi Coche a través del “Modelo de coche” en la interfaz principal del sistema de audio o “Mi Coche” en el menú de la aplicación, seleccione el botón programable “Efectos de luces” para ingresar a la interfaz de configuración del efecto de luz de ambiente interior.

Interfaz de operación:

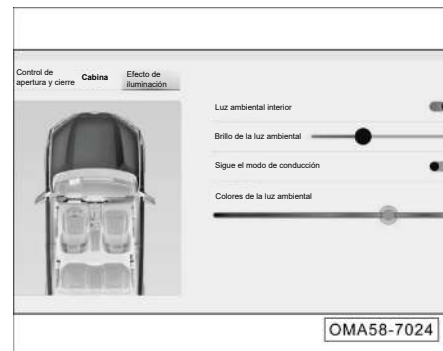

1. Interruptor de función de luz de ambiente
- Haga clic en el botón programable  en el lado derecho de “Luz ambiental interior” para encender o apagar la función de la luz ambiental interior.

- Cuando la función de luz de ambiente está desactivada, no se pueden ajustar otros parámetros; cuando la función de luz de ambiente está activada, la alimentación del vehículo está en la posición "ON", la luz de ambiente está siempre encendida.
2. Ajuste del brillo de la luz de ambiente
 - Pueden hacer clic o deslizar la barra de progreso del brillo de la luz de ambiente para ajustar el brillo de la luz de ambiente según sus necesidades personales.
 3. Interruptor de modo de conducción de seguimiento
 - Cuando el e modo de conducción de seguimiento está activado, el color de la luz de ambiente se asocia con el modo de conducción. Cuando cambia el modo de conducción, el color de la luz de ambiente cambia automáticamente.
 4. Color de luz de ambiente
 - Arrastre o haga clic en la barra de color para seleccionar el color de la luz ambiental.

5.4.3 Interruptor combinado de limpiaparabrisas

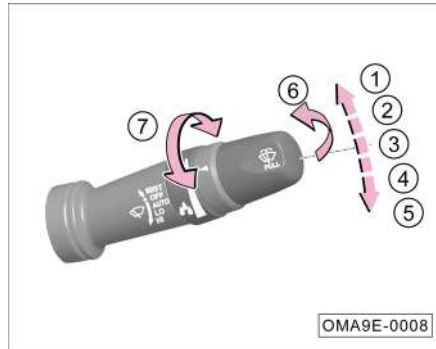

Cuando la alimentación del vehículo está en la posición "ON", el interruptor combinado del limpiaparabrisas se puede operar:

- ① MIST: Limpiaparabrisas manuales
- ② OFF: Apagado del limpiaparabrisas del parabrisas delantero
- ③ AUTO: Limpieza automática
- ④ LO: Limpieza lenta
- ⑤ HI: Limpieza rápida
- ⑥ Encendido del sistema de lavado del parabrisas delantero
- ⑦ Perilla de ajuste:

- Ajuste de la sensibilidad de limpieza automática (AUTO)

MIST: Limpiaparabrisas manuales

- Mueva el interruptor de combinación de limpiaparabrisas de la posición inicial a la posición límite ① MIST y suéltelo, el interruptor de combinación de limpiaparabrisas vuelve a la posición inicial, el limpiaparabrisas delantero limpiará una vez y luego dejará de moverse.
- Si el interruptor combinado de limpiaparabrisas se mueve de la posición inicial a la posición final ① MIST y no suéltelo, el limpiaparabrisas delantero siempre funcionará.

OFF: Apagado del limpiaparabrisas

- Mueva el interruptor combinado de limpiaparabrisas a la posición límite ② OFF y el limpiaparabrisas delantero dejará de limpiar.

5. Sistema operativo y equipo

AUTO: Limpieza automática

- Mueva el interruptor combinado de limpiaparabrisas a la posición límite ③ AUTO para activar la función de limpieza automática. El sistema de limpiaparabrisas ajusta la velocidad de limpieza de acuerdo con la lluvia actual y la velocidad del vehículo en tiempo real.
- La función de limpiaparabrisas automático se puede activar o desactivar a través del sistema de audio "Ajuste → Accesorios de carrocería → Otros accesorios → Limpiaparabrisas automático".
- Gire la perilla ⑦ hacia arriba/abajo para ajustar la sensibilidad del limpiaparabrisas.

Atención

- Cuando el instrumento combinado indique "Falla del sensor, controle el limpiaparabrisas manualmente", por razones de seguridad, el limpiaparabrisas debe controlarse manualmente en este momento y dirigirse a la tienda autorizada de GAC Motor para realizar el mantenimiento a tiempo.
- Antes de usar la limpieza automática en invierno, confirme si la escobilla está congelada.
- Se recomienda apagar la limpieza automática al limpiar el vehículo, en clima arenoso y sin lluvia, para evitar que el limpiaparabrisas limpie accidentalmente y cause daños o lesiones personales.
- La limpieza automática es una función auxiliar. El conductor debe operar manualmente el limpiaparabrisas cuando sea necesario de acuerdo con la situación de conducción para garantizar la seguridad de conducción.
- Al reemplazar el parabrasis, el sensor de luz y lluvia debe reemplazarse al mismo tiempo.
- Cuando aparecen rayas, rayones o manchas en la ubicación de instalación del sensor, es posible que el limpiaparabrisas automático no funcione correctamente.

LO: Limpieza lenta

- Mueva el interruptor combinado de limpiaparabrisas a la posición límite ④ LO, y el limpiaparabrisas delantero limpia a una velocidad más lenta.

HI: Limpieza rápida

- Mueva el interruptor combinado de limpiaparabrisas a la posición límite ⑤ HI, el limpiaparabrisas delantero limpia a una velocidad más rápida.

Encendido del sistema de lavado del parabrisas delantero

- Jale el interruptor combinado de limpiaparabrisas hacia la parte trasera del vehículo hasta la posición límite ⑥, el depurador delantero comienza a rociar agua y el limpiaparabrisas delantero limpia después.
- Suelte el interruptor combinado del limpiaparabrisas y déjelo volver a la posición, el sistema de lavado de parabrisas se apaga, espere unos segundos y luego limpie una vez.
- Después de que el limpiaparabrisas delantero deje de limpiar durante unos segundos, volverá a limpiar para eliminar las marcas de agua restantes en el vidrio.

Mantenimiento de limpiaparabrisas delantero

- Método 1: En un plazo de 10 segundos después de que la alimentación del vehículo se cambia a "OFF", gire la palanca del interruptor combinado del limpiaparabrisas a la posición de la limpieza puntal MIST ① y luego regrese rápidamente a la posición, el limpiaparabrisas delantero se mueve a la posición más alta y se detiene, y entra en el modo de mantenimiento del limpiaparabrisas.
- Método 2: Cuando la alimentación de vehículo está en la posición "ON", haga clic en el sistema de audio "Configuración → Accesorios de carrocería → Otros accesorios → Modo de mantenimiento del limpiaparabrisas" para ingresar al modo de mantenimiento.

5.4.4 Parabrisas

Parabrisas



El parabrisas está hecho de vidrio verde.

⚠ Advertencia

- Mantenga la superficie del vidrio limpia en todo momento.
- Pegue los certificados necesarios de acuerdo con las normas de tráfico locales. No pegue papel ni cuelgue objetos en la superficie del parabrisas delantero, de lo contrario, la línea de visión adelante se bloqueará y se producirán accidentes de tráfico con facilidad.

5. Sistema operativo y equipo

5.4.5 Espejos retrovisores

Espejo retrovisor interior

Espejo retrovisor interior antideslumbrante manual



El ajuste manual del espejo retrovisor interior puede reducir el reflejo de la parte trasera, y hacer que la visión trasera esté en el mejor estado de observación.

- Como se muestra en la figura, cuando la lengüeta esté en la vista atrás, muévala hacia adelante para compensar la luz reflejada desde la parte trasera y lograr la función antideslumbrante.
- Tire de la lengüeta hacia atrás nuevamente para volver al ángulo retrovisor normal.

Espejo retrovisor exterior

Aviso

Si falla la función de los espejos retrovisores exteriores, diríjase a la tienda autorizada de GAC Motor para el mantenimiento.

Advertencia

Aunque los espejos retrovisores curvos (convexos y esféricos) pueden expandir el campo de visión, la imagen del objeto reflejado es más pequeña y más lejana que el objeto real. Por lo tanto, al cambiar de carril, no use la imagen del objeto reflejado para calcular la distancia del vehículo detrás. De lo contrario, pueden producirse accidentes debido a errores de juicio.

Ajuste eléctrico

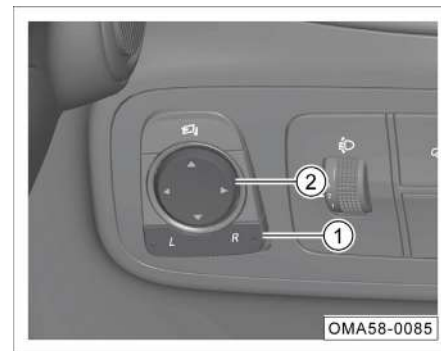

El botón de ajuste del espejo retrovisor exterior está ubicado en la parte inferior izquierda del tablero de instrumentos.

- Presione el extremo "L" o el extremo "R" del botón de selección ① para seleccionar el retrovisor exterior izquierdo o derecho.
- Presione el botón de ajuste ② para ajustar el espejo retrovisor exterior seleccionado a un ángulo retrovisor adecuado.
- Después de ajustar el retrovisor exterior, restablezca el botón de selección ① al estado plano.

⚠ Advertencia

Durante la conducción, no ajuste el espejo retrovisor exterior para evitar distracciones y hacer que el vehículo pierda el control y sea peligroso.

Plegado eléctrico *



- Presione el botón de plegado ③ y los espejos retrovisores exteriores se plegarán eléctricamente.
- Presione el botón de plegado ③ nuevamente y los espejos retrovisores exteriores se expandirán eléctricamente.

Plegado automático *

- Bloquee el vehículo desde el exterior y los espejos retrovisores exteriores se plegarán automáticamente.
- Desbloquee el vehículo desde el exterior y los espejos retrovisores exteriores se expandirán automáticamente.

ⓘ Aviso

Se puede activar o desactivar a través del sistema de audio “Configuración → Accesorios de carrocería → Espejo retrovisor exterior → Plegado automático de espejo retrovisor exterior”.



👁 Atención

- Si la función de plegado eléctrico falla o el vehículo no tiene la función de plegado eléctrico, se puede plegar manualmente. Después del plegado manual, restáurelo manualmente. Al restaurar manualmente, puede escuchar un sonido de “clic”.
- No pliegue los espejos retrovisores con la función de plegado eléctrico de forma frecuente y manual, ya que de lo contrario se dañará el mecanismo de plegado interno y se desactivará la función de plegado eléctrico.
- Tenga cuidado al operar la función de plegado eléctrico de los espejos retrovisores exteriores para evitar que ellos y su base pellizquen los dedos.

5. Sistema operativo y equipo

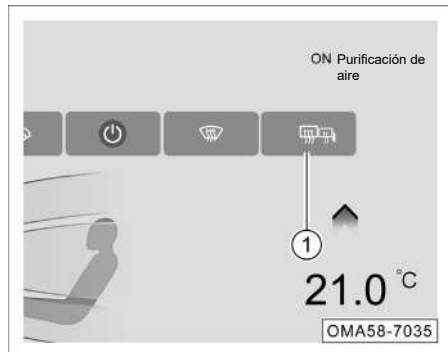
Funciones de descongelación y desempañado *



Ingrese a la interfaz principal del control del aire acondicionado frontal a través del sistema de audio y haga clic en el botón programable  ① para encenderlo/apagarlo. La luz del botón  está encendida cuando está encendido.

- Active las funciones de descongelación y desempañado para eliminar la niebla o escarcha en los espejos exteriores y el parabrisas trasero.
- Después de aproximadamente 15 minutos, la función se cerrará automáticamente o se presionará nuevamente el botón programable  durante el proceso de trabajo para cerrar manualmente la función, y la luz del botón se apagará.

Atención

- Después de que las funciones de descongelación y desempañado se apaguen automáticamente, si aún necesita eliminar la niebla o la escarcha, presione el botón  nuevamente.
- No utilice la función de descongelación y desempañamiento continuamente durante mucho tiempo, de lo contrario, el calentador podría sobrecalentarse y dañarse.
- Si no necesita usar la función de descongelación y desempañamiento, desactive esta función para evitar desperdiciar energía de la batería.

5.4.6 Visor

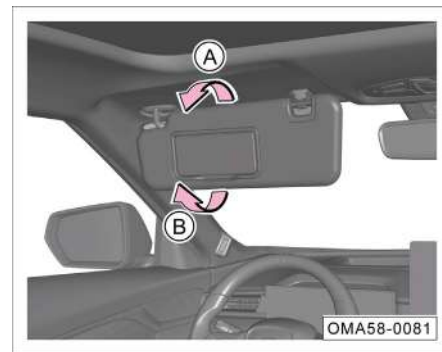

- Baje el visor del lado del conductor o del pasajero delantero en la dirección de la -flecha A- para bloquear la luz del sol que entra por el parabrisas delantero.
- Si necesita usar el espejo de cortesía, baje el visor y levante la cubierta del espejo de cortesía en la dirección de -flecha B-.

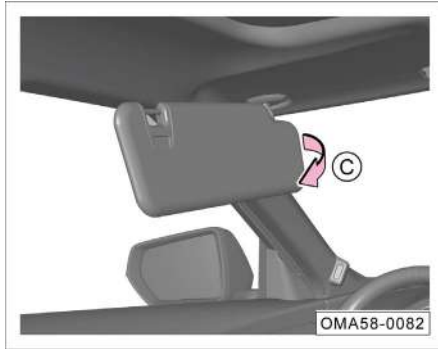

- Después de bajar el visor del lado del conductor o del pasajero delantero, sáquela del soporte móvil de un lado en la dirección de la flecha C- para bloquear la luz del sol que entra por el parabrisas delantero.

5.5 Asientos e instalaciones de almacenamiento

5.5.1 Reposacabezas

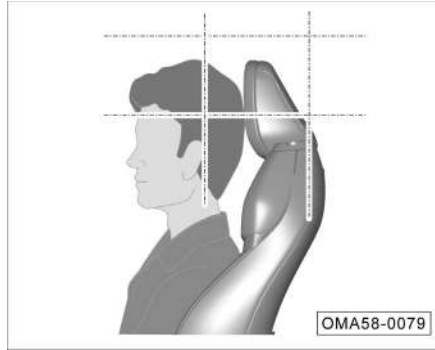

El ajuste correcto del reposacabezas es esencial para proteger al conductor y los pasajeros y reducir la tasa de accidentes.

El conductor y los pasajeros deben ajustar el reposacabezas a la posición correcta (como se muestra en la figura) de acuerdo con la forma de su cuerpo.

Advertencia

Para reducir el riesgo de accidentes y lesiones, se debe observar estrictamente lo siguiente:

- No ajuste el reposacabezas mientras conduce.
- El reposacabezas debe estar siempre en la posición de montaje. Si conduce en caso de que se quite el reposacabezas o si se monta incorrectamente, el conductor y los pasajeros pueden sufrir lesiones graves en un accidente.

5. Sistema operativo y equipo

Ajuste la altura del reposacabezas del asiento delantero



- Para bajar: Presione el reposacabezas hacia abajo a la posición deseada manteniendo pulsado el botón de bloqueo ①.
- Para levantar: Levante el reposacabezas directamente a la posición deseada.

¡ Aviso

El método de ajuste del reposacabezas de los asientos de la segunda es el mismo.

5.5.2 Asientos de la fila delantera

¡ Aviso

Al medir la profundidad del cojín del asiento, la posición delantera y trasera del asiento debe ajustarse a la mitad del riel deslizante, y el respaldo del asiento debe ajustarse al estado de uso normal (25°).

⚠ Advertencia

- **No coloque objetos debajo de los asientos delanteros. Los objetos pueden quedar atrapados entre el asiento y el riel, evitando que el asiento se bloquee.**
- **No ajuste el asiento mientras el vehículo está en marcha, ya que esto puede causar fácilmente víctimas. Por lo tanto, el asiento de la fila delantera solo se puede ajustar cuando el vehículo está parado.**
- **Después de que la alimentación del vehículo está en la posición de "OFF", el mecanismo de ajuste del asiento eléctrico * seguirá funcionando y no se debe dejar a los niños solos en el vehículo para evitar que operen incorrectamente el asiento eléctrico y provoquen accidentes.**

Asiento eléctrico *

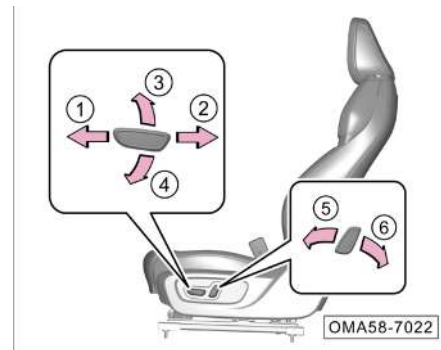

Ajuste del asiento hacia adelante y hacia atrás:

- Empuje el interruptor en la dirección de -flecha ①- o -flecha ②- para ajustar el asiento para deslizar hacia adelante o hacia atrás.

Ajuste del asiento hacia arriba y hacia abajo (sólo el asiento del conductor):

- Mueva el interruptor en la dirección de -flecha ③- o -flecha ④- para subir o bajar el asiento.

Ajuste del respaldo hacia adelante y hacia atrás:

- Mueva el interruptor en la dirección de -flecha ⑤- o -flecha ⑥- para ajustar el respaldo del asiento hacia adelante o hacia atrás.

Asiento manual *



Ajuste del asiento hacia adelante y hacia atrás:

- Tire de la palanca de ajuste en el sentido de la -flecha ①- y deslice el asiento hacia adelante o hacia atrás. Después de soltar la manija de ajuste, deslice el asiento hacia adelante y hacia atrás ligeramente hasta que quede bloqueado firmemente.

Ajuste del respaldo hacia adelante y hacia atrás:

- Tire hacia arriba de la manija de ajuste en la dirección de -flecha ②- para ajustar el respaldo a la posición adecuada y suelte la manija.

Ventilación del asiento

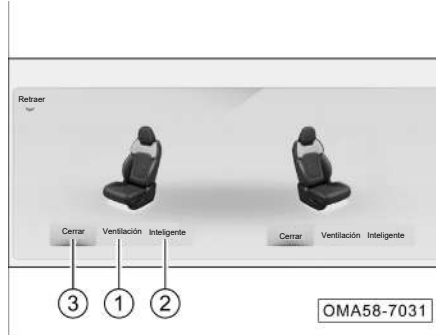

Cambie la alimentación del vehículo a la posición "ON", haga clic en el icono de ventilación del asiento en la parte inferior de la interfaz principal del sistema de audio y aparecerá la interfaz de configuración de ventilación del asiento.

① Ventilación

- Haga clic en "Ventilación" para activar la ventilación del nivel 3 de forma predeterminada. Cambie el nivel de ventilación haciendo clic en los botones 1/2/3.
- La ventilación del asiento tiene 3 niveles, de las cuales el nivel 3 tiene el volumen de aire más alto, el nivel 2 es la segunda y el nivel 1 tiene el volumen de aire más bajo.

② Inteligente

- Haga clic en "Inteligente" para activar el modo inteligente de ventilación del asiento.

③ Cerrar

- Haga clic en "Desactivar" para desactivar la función de ventilación del asiento.

Atención

- Para evitar dañar los componentes eléctricos del asiento, no se arrodele sobre el asiento ni ejerza presión en un punto determinado del asiento y el respaldo del asiento.
- Si descubre que el ventilador del asiento no funciona después de encender la función de ventilación del asiento, debe apagar inmediatamente la función de ventilación del asiento e ir a la tienda autorizada de GAC Motor para realizar el mantenimiento a tiempo.

5. Sistema operativo y equipo

5.5.3 Asientos de la segunda fila

Inclinación/restablecimiento de los respaldos de los asientos de la segunda fila

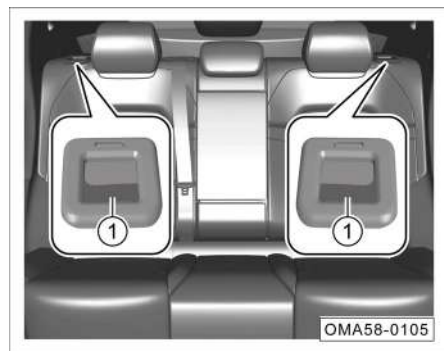

Para inclinar:

- Mueva el interruptor del respaldo del asiento ① hacia la parte delantera del vehículo y incline el respaldo del asiento hacia adelante para bajar el respaldo del asiento.

Reiniciar:

- Empuje el respaldo del asiento trasero directamente hacia atrás hasta que se bloquee.

¡ Aviso

Mueva el interruptor del respaldo del asiento ① hacia la parte delantera del vehículo y, al mismo tiempo, empuje el respaldo del asiento hacia atrás hasta que el respaldo quede bloqueado y el respaldo del asiento de la fila trasera se pueda ajustar en un cierto ángulo.

5.5.4 Instalaciones de almacenamiento

Ranura de almacenamiento del panel de decoración interior de la puerta



- Puede colocar botellas de bebidas, manuales de mapas y otros objetos.

Ranura de almacenamiento en el tablero de instrumentos



- Se pueden colocar objetos pequeños.

i Aviso

Para los modelos del vehículo equipados con la función de carga inalámbrica del teléfono móvil*, esta área se utiliza como área de carga inalámbrica del teléfono móvil. Debe apagar la función de carga inalámbrica del teléfono móvil antes de colocar objetos. =>

[Ver la página 108](#)

Portavasos

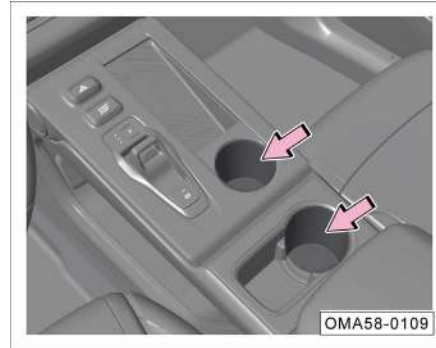

- Portavasos delantero: Se pueden colocar botellas de bebidas.

⚠ Advertencia

No coloque bebidas calientes en los portavasos, de lo contrario, las bebidas calientes pueden derramarse mientras conduce y quemar al conductor y los pasajeros.

Ranura de almacenamiento bajo el tablero de instrumentos

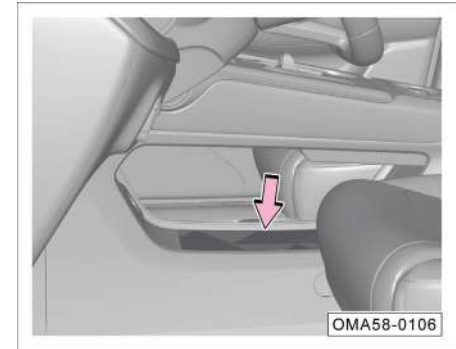

- Puede colocar libros, ipads y otros artículos.

5. Sistema operativo y equipo

Caja de reposabrazos central delantero



- La cubierta de la caja del reposabrazos central delantera está abierta hacia arriba y se pueden colocar carteras y otros objetos.

Bolsa de almacenamiento en el respaldo de los asientos delanteros



- Tire de la bolsa de almacenamiento hacia atrás para guardar libros, paraguas plegables y otros objetos.

Guantera del lado del pasajero delantero

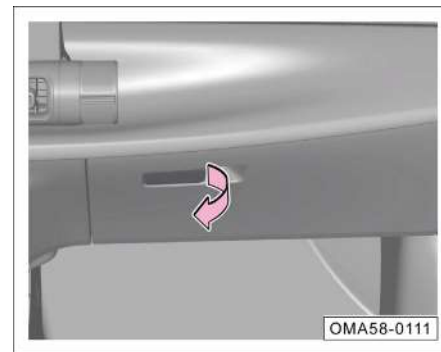

- Tire del tirador para abrir la guantera y podrá colocar bolsas de papel y otros objetos.
- Empuje la guantera hacia atrás hasta que escuche un "clic" y se cierra.

Advertencia

Quando el vehículo está en marcha, la guantera debe estar cerrada, de lo contrario, en caso de frenado de emergencia o accidente, los objetos en la guantera pueden salir disparado y lesionar al pasajero.

5.5.5 Advertencia de batería baja

Introducción de funciones:

El vehículo monitorea continuamente el estado de la batería. Cuando se detecta que la batería está baja, existe el riesgo de pérdida de energía en todo el vehículo, y se le recordará al usuario que arranque el vehículo para cargar la batería a través del sistema de audio y los instrumentos combinados, mejorando así el rendimiento de arranque del vehículo y prolongando la vida útil de la batería.

i Aviso

- La función de recordatorio de batería baja solo recuerda el estado de batería baja y no significa que la batería esté dañada.
- La función de recordatorio de batería baja no puede evitar que el vehículo pierda energía, y el usuario aún necesita arrancar el vehículo a tiempo y cargar la batería.
- El uso de una batería incompatible, o el desmantelamiento o modificación irregular del equipo eléctrico del vehículo puede hacer que la función de recordatorio de batería baja se active incorrectamente o no se active.

Información que debes saber:

Cuando el vehículo no arranca, porque no se puede cargar, el uso de equipos eléctricos del vehículo (como radio, luces, etc.) consumirá directamente la energía de la batería y la energía de la batería disminuirá rápidamente. Si el equipo eléctrico del vehículo se va a utilizar durante mucho tiempo, el vehículo debe arrancarse al mismo tiempo.

Para distancias cortas, se recomienda mantener el vehículo arrancado por un tiempo debido al corto tiempo de carga de la batería.

Si su vehículo está estacionado por un período prolongado de tiempo, encienda periódicamente el vehículo durante un período de tiempo para recargar la batería.

5.5.6 Función de gestión de corriente estática

Introducción de funciones:

Monitorea continuamente el consumo de energía de los equipos eléctricos y el estado de la energía de la batería durante el estacionamiento del vehículo. Cuando se detecte que la batería está baja, apague gradualmente los equipos eléctricos innecesarios, reduzca el consumo de energía del equipo eléctrico del vehículo, evite una gran descarga de la batería y prolongue el tiempo de estacionamiento del vehículo. Después de arrancar el vehículo, el equipo eléctrico reanudará inmediatamente el suministro de energía.

Información que debes saber:

Cuando el vehículo está estacionado y la energía de la batería es baja, algunas funciones de comodidad y entretenimiento se verán afectadas. Después de arrancar el vehículo, algunas funciones de comodidad y entretenimiento volverán a la normalidad.

5. Sistema operativo y equipo

5.5.7 Toma de corriente/interfaz USB

Interfaz USB detrás de la caja del reposabrazos central



- Cuando la alimentación del vehículo está en la posición "ACC" o "ON", se puede conectar el dispositivo de carga.

i Aviso

La interfaz USB trasera solo se usa para cargar.

Interfaz USB de la fila delantera



- Cuando la alimentación del vehículo está en la posición "ACC" o "ON", se puede usar conectando el dispositivo móvil.

i Aviso

La interfaz USB1 ① admite funciones de carga, reproducción multimedia y OTG (Interconexión de teléfonos móviles).

Interfaz TYPE-C de primera fila



- Cuando la alimentación del vehículo está en la posición "ACC" o "ON", se puede usar conectando el dispositivo móvil.

i Aviso

La interfaz TYPE-C es solo para fines de carga.

Tomacorriente de alimentación de 12V en la fila delantera



- Cuando la fuente de alimentación del vehículo esté en la marcha "ACC" o "ON", abra la tapa trasera del enchufe y conecte el dispositivo de carga para usarlo.

i Aviso

El dispositivo máximo admitido es de 12 V/120 W.

5.5.8 Sistema de carga inalámbrica para teléfonos móviles *

El sistema de carga inalámbrica para teléfonos móviles utiliza inducción electromagnética para permitir que el teléfono móvil realice una carga inalámbrica sin conexión por cable.

o Atención

El sistema de carga inalámbrica de teléfonos móviles no es adecuado para todos los teléfonos móviles, sino solo para teléfonos móviles que hayan pasado la certificación "Qi". Si hay algún accidente causado por el uso de teléfonos móviles u otros receptores de carga inalámbrica que no hayan pasado la certificación "Qi", la empresa no se hace responsable de esta responsabilidad y pérdida.

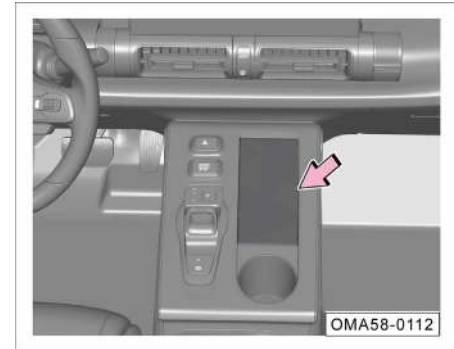

El área efectiva de carga inalámbrica se encuentra en el lado derecho de la palanca de cambios. Al cargar, alinee la bobina de carga del teléfono móvil con la marca "Qi" para garantizar la carga normal del teléfono móvil.

i Aviso

El área de carga inalámbrica subirá y bajará automáticamente según el estado de carga inalámbrica. La función de subida y bajada automática se puede activar o desactivar a través del sistema de audio "Configuración → Accesorios de carrocería → Otros accesorios → Subida y bajada automática de la caja de almacenamiento".

5. Sistema operativo y equipo

Interruptor de carga inalámbrica para teléfonos móviles

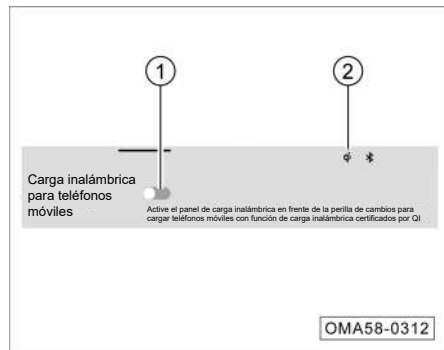

La función de carga inalámbrica del teléfono móvil está habilitada de forma predeterminada. Cuando la alimentación del vehículo está en la posición "ON":

- Método 1: A través del sistema de audio "Configuración → Accesorios de carrocería → Otros accesorios → Carga inalámbrica del teléfono móvil", haga clic en el botón programable (1) para activar o desactivar el sistema de carga inalámbrica del teléfono móvil.
- Método 2: Al hacer clic en el botón programable (2) en la barra de estado del sistema de audio, active o desactive el sistema de carga inalámbrica para teléfonos móviles.

¡ Aviso

Después de activar el sistema de carga inalámbrica del teléfono móvil, se encenderá un icono (2) en la barra de estado. El estado del icono cambiará según el uso del sistema de carga inalámbrica del teléfono móvil. Después de hacer clic en el icono, aparecerá la información de texto correspondiente.

Estado del símbolo

Símbolo	Color	Estado	Aviso
	Gris	Desactivar	La carga inalámbrica del teléfono está apagada
	Blanco o negro	Standby	La función de carga inalámbrica del teléfono móvil está habilitada, utilice un dispositivo certificado por Qi
	Verde	Cargando / completamente cargado	-
	Rojo	Falla de carga	Consulte la tabla "Falla para la carga inalámbrica de teléfonos móviles"

Falla de carga inalámbrica para teléfonos móviles

Causa	Contenido de aviso
La temperatura interna del módulo de carga inalámbrico es demasiado alta	La temperatura es demasiado alta, retire el teléfono y vuelva a intentarlo más tarde
Hay objetos extraños de metal en el área de colocación del módulo de carga inalámbrica o el teléfono móvil está desalineado	Hay objetos extraños de metal o el teléfono móvil está desalineado, retire los objetos extraños y vuelva a colocar el teléfono móvil
El voltaje de la fuente de alimentación del módulo de carga inalámbrico es demasiado bajo o demasiado alto	El voltaje es anormal, retire el teléfono y vuelva a intentarlo más tarde
La potencia de carga solicitada por el teléfono móvil es demasiado grande o la potencia de transmisión del módulo de carga inalámbrica es demasiado grande	La potencia es anormal, retire el teléfono y vuelva a intentarlo más tarde
El estado del teléfono móvil es anormal	Se interrumpió la carga, retire el teléfono y vuelva a intentarlo más tarde

Aviso

- La empresa no asume ninguna responsabilidad por los problemas causados por un uso anormal (como bobinas de carga inalámbricas externas, etc.), si el producto ha sido desmontado o modificado, el servicio de garantía gratuito finalizará.
- Solo se puede cargar un teléfono a la vez.
- En carreteras con baches, la carga inalámbrica de teléfonos móviles puede detener la carga de forma intermitente y reanudar la carga. Si el teléfono móvil se desvía del área de carga y deja de cargarse, el teléfono móvil debe volver a moverse al área de carga.
- La función de carga inalámbrica del teléfono móvil requiere la participación conjunta del vehículo y el teléfono móvil. Si el vehículo o el teléfono móvil fallan, la carga puede fallar.
- La carga del teléfono puede detenerse cuando la temperatura es demasiado alta y continuará cargándose cuando la temperatura baje.

Atención

- No derrame agua en la caja de almacenamiento para evitar que entre agua en el módulo de carga inalámbrica y cause daños a los dispositivos electrónicos.
- No coloque objetos pesados en el área de carga para evitar daños en el sistema de carga inalámbrica para teléfonos móviles.
- Si el producto tiene fallas y no se puede usar normalmente, deje de usarlo y diríjase a la tienda autorizada de GAC Motor para el mantenimiento.
- Cuando el teléfono móvil se carga de forma inalámbrica, si hay un objeto extraño de metal entre el teléfono móvil y el área de carga, no retire inmediatamente el objeto extraño con la mano para evitar quemaduras. La función de carga inalámbrica debe apagarse inmediatamente y el objeto extraño debe retirarse después de enfriarse.
- Después de activar la función de subida y bajada automática de la caja de almacenamiento, limpie oportunamente los escombros en la caja para evitar que la caja de almacenamiento quede atrapada por los escombros y dañe el vehículo durante el proceso de subida y bajada.

5. Sistema operativo y equipo

Advertencia

- **No coloque ningún objeto entre el teléfono y la placa de carga durante la carga. Los objetos no metálicos provocarán una disminución en el rendimiento de la carga. Los objetos como tarjetas magnéticas o tarjetas con chip pueden dañarse. Los objetos metálicos extraños, como llaves y monedas, pueden calentarse, provocando peligros ocultos para la seguridad de la conducción.**
- **Si desea colocar objetos extraños de metal en el área de carga inalámbrica del teléfono móvil, apague primero la función de carga inalámbrica a través del menú del sistema de audio para evitar que el metal se caliente en el área de carga, lo que traerá riesgos de seguridad.**
- **Cuando el conductor no esté en el vehículo, no coloque el teléfono móvil para cargarlo en el vehículo para evitar incidentes de seguridad innecesarios.**
- **Mientras conduce, no compruebe el estado de carga de su teléfono móvil durante mucho tiempo para evitar accidentes de tráfico.**

5.5.9 Maletero

Para garantizar la estabilidad del manejo del vehículo, al cargar el equipaje, los objetos deben colocarse de la manera más uniforme posible y los objetos pesados deben colocarse en la parte delantera del maletero.

Advertencia

- **Al transportar objetos pesados, el centro de gravedad del vehículo cambiará. Si los objetos pesados en el maletero se deslizan repentinamente, se producirán cambios en la estabilidad del manejo del vehículo.**
- **Los objetos en el maletero deben estar fijos, de lo contrario, en caso de frenado de emergencia o accidentes, pueden volar hacia adelante y causar lesiones a los pasajeros en el vehículo.**
- **Está prohibido colocar peligros frágiles, inflamables y explosivos en el maletero.**

Volumen del maletero

- **Incline los respaldos de los asientos de la segunda fila para aumentar el volumen del maletero. => Ver la página 102**

Atención

Al colocar objetos líquidos, asegúrese de que el envase esté sellado y que el líquido no fugue. Trate de no colocarlo en el respaldo del asiento inclinado hacia abajo para evitar fugas de líquido y mojar el asiento.

5. Sistema operativo y equipo

Objetos acompañantes del maletero

Alfombra del maletero

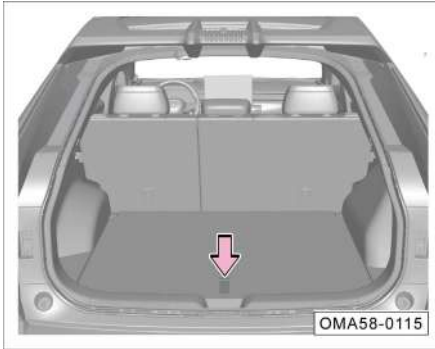

- Levante la cuerda de elevación para abrir la alfombra del maletero.

Triángulo de emergencia

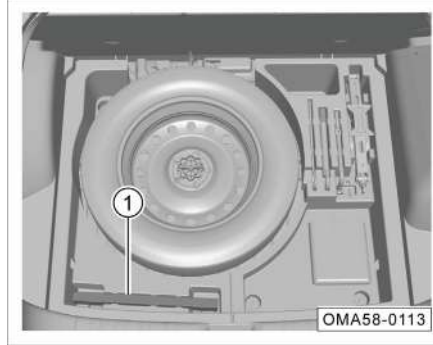

- Levante la cuerda de elevación para abrir la alfombra del maletero.
- Hay un triángulo de emergencia ① en la caja de almacenamiento del maletero. Uso de triángulo de emergencia. => Ver la página 274

Herramientas con el vehículo / neumático de repuesto

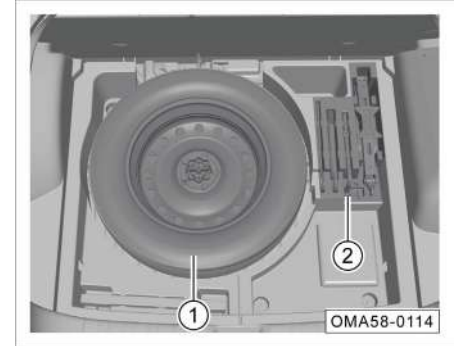

- Levante la cuerda de elevación para abrir la alfombra del maletero.
- La caja de almacenamiento del maletero contiene el neumático de repuesto ① y las herramientas que vienen con el vehículo ②. => Ver la página 273

5. Sistema operativo y equipo

5.5.10 Portaequipajes

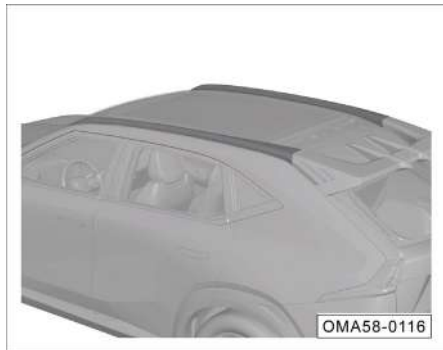

El portaequipajes equipado con este vehículo es una parte decorativa y no puede transportar objetos directamente.

5.5.11 Accesorios y modificaciones

Cuando el vehículo sale de fábrica, las etiquetas de datos y los rótulos se colocan en la tapa cubierta del depósito de combustible, el marco de bloqueo del capó y otros componentes del vehículo, que están marcados con datos e información importantes sobre el uso del vehículo. No retire ni dañe las etiquetas y rótulos, y mantenga siempre los datos y la información en ellos claramente legibles.

La empresa utiliza la última tecnología de seguridad para diseñar este vehículo para garantizar que tenga una excelente seguridad activa y pasiva. Por lo tanto, para mantener las excelentes características de este vehículo, consulte la tienda autorizada de GAC Motor antes de montar accesorios o reemplazar piezas y componentes.

Se recomienda que utilice siempre accesorios y piezas y componentes aprobados por nuestra empresa. Si monta piezas y componentes que no son de nuestra empresa, no asumirá la garantía de calidad.

Advertencia

El montaje de accesorios inadecuados o la modificación del vehículo pueden afectar la estabilidad del manejo y otros rendimientos del vehículo, y pueden provocar graves lesiones o la muerte.

Si desea montar teléfonos en el vehículo, dispositivos de alarma, equipos de comunicación por radio de doble propósito y sistema de audio de baja potencia, asegúrese de que no interfieran con el sistema de control electrónico en el vehículo, como el sistema de frenado antibloqueo (ABS).

Antes de montar cualquier accesorio, debe prestar atención a:

1. Asegúrese de que los accesorios no provoquen ninguna atenuación de las luces, ni afecten la operación normal o el rendimiento del vehículo.
2. En vehículos equipados con airbags de cortina lateral, no monte accesorios en el pilar B ni a través de la ventanilla de la puerta trasera. Porque el montaje de accesorios en estas áreas dificultará el funcionamiento normal de los airbags de cortina lateral.

Aviso

Al instalar productos premium (como reposacabezas, fundas de asientos, esteras de pies, alfombrillas de protección solar, etc.), los productos de calidad inferior pueden tener VOC que no cumplen con los estándares nacionales y emiten olores anormales que pueden afectar la calidad del aire en el vehículo. Se recomienda elegir productos originales de alta calidad para garantizar un ambiente de conducción cómodo.

Modificación de vehículos

El desmontaje de piezas y componentes del vehículo o el reemplazo de piezas y componentes originales por los de modelos del vehículo no GAC Motor dañará gravemente la estabilidad del manejo y la confiabilidad del vehículo. Como los siguientes:

- El montaje de ruedas y neumáticos más grandes o más pequeños interferirá con el funcionamiento normal del sistema de frenado antibloqueo (ABS) y otros sistemas del vehículo.
- La modificación del volante y otras instalaciones de seguridad pueden causar fallas en el sistema.

Advertencia

La modificación incorrecta del vehículo o el montaje de accesorios inapropiados pueden provocar fácilmente fallas y accidentes. Se recomienda utilizar siempre los accesorios y piezas y componentes aprobados por la empresa, ya que la adaptabilidad, confiabilidad y seguridad de los accesorios y piezas y componentes antes mencionados han sido estrictamente verificados por la empresa.

Advertencia

- **La modificación o el mantenimiento incorrectos de este vehículo pueden debilitar la función protectora del airbag, causar fallas en el sistema y provocar accidentes fatales. Los accesorios como portavasos para bebidas, porta teléfonos, etc. no deben montarse ni conectarse a la cubierta del componente del airbag o dentro de su alcance.**
- **La operación o modificación inadecuada del vehículo (modificación del motor, sistema de frenado o componentes que afectan el desempeño de las ruedas y neumáticos) afectará la función del sistema de airbag y causará graves lesiones o la muerte.**
- **No monte ruedas y neumáticos que no estén aprobados por la empresa.**
- **Las modificaciones en la parte delantera del vehículo y en el compartimento delantero pueden debilitar el desempeño de protección de peatones del vehículo y violar las leyes de conducción en carretera.**

5. Sistema operativo y equipo

5.6. Sistema de aire acondicionado

5.6.1 Descripción general

El filtro de aire acondicionado puede filtrar el polen y el polvo traídos desde el exterior por la entrada de aire del sistema de aire acondicionado.

El filtro del aire acondicionado debe limpiarse y reemplazarse periódicamente de acuerdo con la "Tabla de mantenimiento regular" del "Manual de garantía y mantenimiento".

Si el vehículo viaja a menudo en áreas con mala calidad del aire, el ciclo de reemplazo del filtro de aire acondicionado debe acortarse. Si el flujo de aire de la salida de aire del aire acondicionado no es tan suave como de costumbre, puede deberse a que el filtro del aire acondicionado está demasiado sucio y obstruido, debe limpiarse o reemplazarse lo antes posible.

Advertencia

Si el aire en el vehículo está turbio, el conductor es propenso a la fatiga, la falta de energía y la distracción, lo que fácilmente puede causar accidentes y causar lesiones o la muerte. El modo de circulación de aire debe usarse de acuerdo con la situación real.

Atención

Si el sistema de aire acondicionado falla (por ejemplo, sin refrigeración, olor, etc.), diríjase a la tienda autorizada de GAC Motor para el mantenimiento.

Aviso

- Cuando la alimentación del vehículo está en la posición "ON", se puede operar el sistema de aire acondicionado.
- Cuando el aire acondicionado está encendido, habrá agua goteando en la parte inferior del vehículo. Estacionarse y encender el aire acondicionado durante mucho tiempo hará que el agua se acumule en la parte inferior del vehículo, lo cual es normal.
- Limpie regularmente la nieve, el hielo y las hojas de la cubierta del limpiaparabrisas delantero para evitar el bloqueo de la entrada de aire del aire acondicionado y garantizar la entrada de aire normal del sistema de aire acondicionado.
- El sistema de aire acondicionado solo puede ejercer su efecto máximo después de que las ventanillas estén cerrados. Sin embargo, cuando la temperatura en el vehículo es alta bajo el sol abrasador, las ventanillas deben abrirse brevemente para permitir que el aire caliente en el vehículo se disipe antes de usar el aire acondicionado para enfriar.

5.6.2 Sistema de aire acondicionado

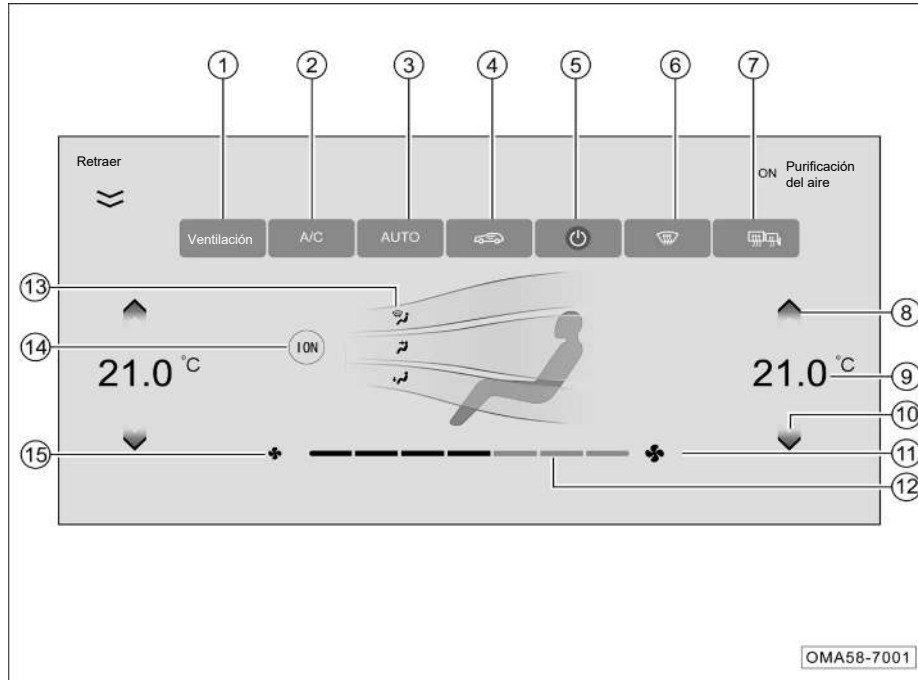

Descripción de la interfaz de control del aire acondicionado

- ① Botón programable de ventilación *
- ② Botón programable de enfriamiento de aire acondicionado A/C
- ③ Botón programable de modo automático AUTO
- ④ Botón de control automático de circulación interior/exterior de aire*
 - Botón programable de circulación interior de aire
 - Botón programable de circulación exterior de aire
- ⑤ Botón programable de encendido/apagado de aire acondicionado
- ⑥ Botón programable de descongelación y desempañado del parabrisas delantero
- ⑦ Botón programable de descongelación y desempañado del parabrisas trasero y del espejo retrovisor exterior * / Botón programable de descongelación y desempañado del parabrisas trasero*
- ⑧ Botón programable de aumento de temperatura
- ⑨ Visualización de temperatura
- ⑩ Botón programable de disminución de temperatura
- ⑪ Botón programable de aumento del volumen de aire

5. Sistema operativo y equipo

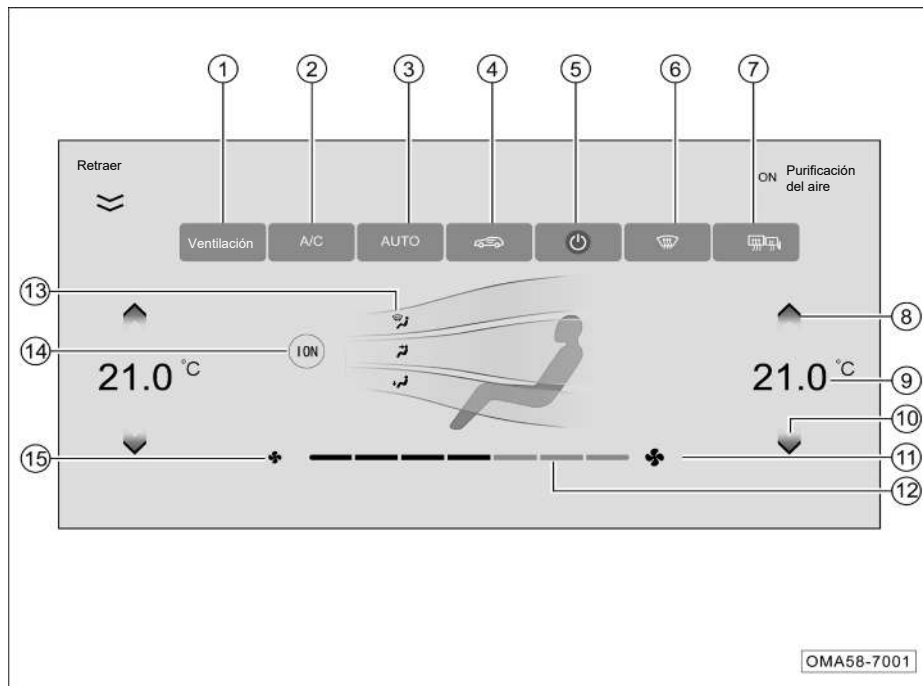

Descripción de la interfaz de control del aire acondicionado (continua)



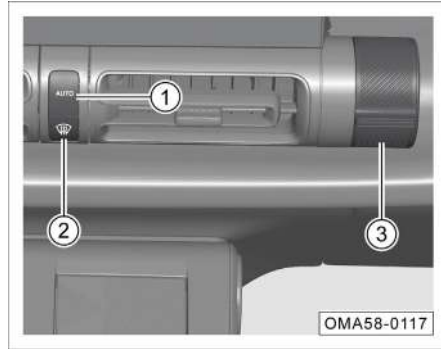

- ⑫ Visualización de nivel de volumen de aire
 - Se muestra el volumen de aire, dividido en 7 niveles, y el volumen de aire se puede ajustar deslizando el dedo hacia la izquierda y hacia la derecha.
- ⑬ Botón programable de modo de salida de aire
- ⑭ Botón programable de la función de purificación de iones*
- ⑮ Botón programable de disminución del volumen de aire

Botón de control de aire acondicionado



- ① Botón AUTO/botón de interruptor de aire acondicionado
- ② Botón de descongelación/desempeñado del parabrisas delantero
- ③ Perilla de ajuste de temperatura

Botón de ajuste de temperatura

- Configure la temperatura interior presionando el botón programable  o el botón programable  del sistema de audio. Mantenga presionada el botón programable  o el botón programable  (más de 0,5 s se considera una presión prolongada), la temperatura comenzará a desplazarse y suéltela para finalizar el desplazamiento.
 - La temperatura se puede ajustar girando hacia arriba y hacia abajo la perilla de ajuste de temperatura en el lado derecho del tablero de instrumentos.
- La temperatura configurada es ajustable de 18,5 a 31,5°C en pasos de 0,5°C. Cuando la temperatura configurada es inferior a 18,5 °C, la temperatura muestra LO, y cuando la temperatura establecida es superior a 31,5 °C, la temperatura muestra HI.

En el modo automático, al ingresar LO / HI, el sistema seguirá funcionando en un estado de suministro de gran volumen de aire.

En el modo automático, para obtener la temperatura más ideal para el vehículo, la temperatura establecida recomendada es 25,0°C, y puede ajustar la temperatura usted mismo si es necesario.

Atención

La temperatura que se muestra en la pantalla de audio es el valor objetivo de la temperatura establecida, no la temperatura real dentro del vehículo.

Botón A/C

Haga clic en el botón programable A/C del sistema de audio para encender/apagar el compresor del aire acondicionado.

Cuando la temperatura exterior del vehículo es inferior a 0°C, si la función de enfriamiento (deshumidificación) del aire acondicionado está activada, la luz indicadora se encenderá, pero es posible que el compresor no funcione.

Cuando el interruptor A/C está resaltado, significa que hay una demanda para que se encienda el compresor (es posible que el compresor no se encienda).

Cuando el interruptor A/C no está resaltado, significa que no es necesario encender el compresor (el compresor debe estar apagado).

5. Sistema operativo y equipo

Ajuste del volumen de aire

1. Haga clic en el botón programable o para aumentar/disminuir el volumen de aire en una marcha. El sistema de sonido mostrará el nivel de volumen de aire correspondiente.
2. Ajuste el nivel de volumen del aire a través de los botones programables "+" y "-" en el lado izquierdo de la pantalla del sistema de audio.

En el modo automático, el sistema de aire acondicionado controlará automáticamente el volumen de aire, se acciona el botón programable de ajuste del volumen de aire y el estado del sistema cambia del modo automático al modo manual.

Apague el aire acondicionado

Haga clic en el botón programable del sistema de audio, presione el botón AUTO* y el botón ON/OFF* en el panel de control del aire acondicionado frontal para apagar el sistema de aire acondicionado.

Después de apagar el sistema de aire acondicionado:

- Haga clic en el botón programable , el botón programable , el botón programable / * de sistema de audio, y no se puede encender el sistema de aire acondicionado.
- Haga clic en el botón programable , botón programable , botón programable , botón programable A/C, botón programable (aumento del volumen de aire), botón

programable , botón programable AUTO, botón programable de purificación de iones* del sistema de audio; Presione el botón AUTO en el panel de control del aire acondicionado frontal, el botón se puede encender el sistema de aire acondicionado.

Circulación de aire

Al hacer clic continuamente en el botón programable , , * del sistema de audio, el modo de funcionamiento de la compuerta de aire interna y externa se puede cambiar entre circulación interna, circulación externa y circulación interna y externa automática*.

- Circulación de aire interna: la circulación de aire ingresa al modo de circulación interna.
- Circulación de aire externa: La circulación de aire ingresa al modo de circulación externa.
- Botón de control automático de circulación interior y exterior de aire*: Incluye la circulación interna automática y la circulación externa automática, esta función controla automáticamente el modo de entrada de aire del acondicionador de aire según la temperatura ambiente y la calidad del aire fuera del vehículo (aplicable a los modelos equipados con sensores de calidad del aire AQS). Cuando la calidad del aire fuera del vehículo es mala, se controla el modo de entrada de aire a la circulación interna; Cuando la calidad del aire fuera del vehículo es buena, el modo de entrada de aire se controla automáticamente según la temperatura ambiente.



Atención

- El estado de la circulación de aire a largo plazo en el vehículo acumulará dióxido de carbono dentro, lo que no favorece que el conductor se mantenga despierto.
- El uso de la circulación de aire en el vehículo en un clima frío o lluvioso puede causar fácilmente que las ventanillas del vehículo se empañen y afectar la visión del conductor, lo que puede provocar accidentes graves.



Modo automático*

Al presionar el botón programable AUTO en la interfaz de pantalla del aire acondicionado del sistema de audio o presionar el botón AUTO en el panel de control del aire acondicionado frontal, la luz del botón está encendida y el sistema de aire acondicionado enciende el modo de funcionamiento completamente automático. Las siguientes funciones se controlarán automáticamente de acuerdo con la temperatura establecida:

- Temperatura de salida de aire
- Volumen de salida de aire
- Modo de salida de aire
- Modo de circulación de aire*
- Estado de funcionamiento de la función de refrigeración del aire acondicionado
- Estado de funcionamiento del purificador de plasma*

Toque , el botón programable  o el botón programable  para salir del modo automático del sistema de aire acondicionado.

Descongelación, desempañamiento del parabrisas delantero

Presione el botón  del panel de control del aire acondicionado delantero o haga clic en el botón programable  del sistema de audio, la luz del botón se encenderá y se encenderán las funciones de descongelación y desempañamiento del parabrisas delantero.



Presione el botón  nuevamente, la luz del botón se apagará, las funciones de descongelación



y desempañamiento del parabrisas delantero se apagarán y volverá al estado anterior a la acción de descongelación; O presione el botón AUTO para ingresar al modo automático, y también puede apagar las funciones de descongelación y desempañamiento del parabrisas delantero.

Atención

- Cuando la temperatura se establece en la más fría, el uso de la función de descongelación y desempañamiento puede causar empañamiento en el exterior del parabrisas, afectando la visión del conductor, lo que puede causar accidentes graves. Al usar la función de descongelación, se recomienda configurar la temperatura en una posición caliente o tibia.
- Al utilizar las funciones de descongelación y desempañamiento, si la función de refrigeración del aire acondicionado se apaga manualmente, se empañará el parabrisas delantero y afectará la vista del conductor, lo que puede provocar accidentes graves.
- Al usar las funciones de descongelación y desempañamiento, para descongelar y desempañar rápidamente, el volumen de aire predeterminado es más del nivel 5, y el ruido en la salida de aire es relativamente alto. Si desea reducir el ruido, puede reducir manualmente el volumen de aire mientras asegura la vista del conductor.

Descongelación y desempañamiento del parabrisas trasero

Haga clic en el botón * / * del sistema de audio para activar las funciones de descongelación y desempañamiento del parabrisas trasero, y el parabrisas trasero calefactado eléctricamente y los retrovisores exteriores*.

Presione el botón * / *, se apagará las funciones de descongelación y desempañamiento del parabrisas trasero. Si no apaga manualmente la función de descongelación y desempañamiento del parabrisas trasero, la función se apagará automáticamente después de 15 min de funcionamiento continuo.



Aviso

- Sin arrancar el motor, el uso prolongado de la función de descongelación del parabrisas trasero puede hacer que el voltaje de la batería sea demasiado bajo, haciendo imposible arrancar el vehículo.
- La función de descongelación trasera está limitada para garantizar el rendimiento de arranque en condiciones de batería baja.



5. Sistema operativo y equipo



Modo de salida de aire

Haga clic en el botón de modo de salida de aire en la interfaz de control del aire acondicionado del sistema de audio o en la barra de herramientas residente en la parte inferior de la pantalla de audio para ajustar el modo de salida de aire de la fila delantera.

Cambie el sistema de audio a la interfaz de control del sistema de aire acondicionado, haga clic en el botón programable  para cambiar manualmente el modo de salida de aire; en el modo automático, el sistema de aire acondicionado controlará automáticamente el modo de salida de aire, y cuando opere el botón programable , el sistema saldrá del modo automático.

Al seleccionar manualmente a través de la interfaz de control de aire acondicionado, haga clic en el botón programable  para recorrer los siguientes modos de salida de aire:

-  Modo de soplado de cara: Sale aire por la salida de aire del tablero de instrumentos.
-  Modo de soplado de cara y pies: Sale aire por la salida de aire del tablero de instrumentos y del espacio para los pies.
-  Modo de soplado de pies: Sale aire por la salida de aire del espacio para los pies.

-  Modo de soplado de pies y ventanillas delanteras: Sale aire por la salida de aire de descongelación del parabrisas delantero y del espacio para los pies.
-  Modo de soplado de ventanillas delanteras: El aire sale por la salida de aire de descongelación del parabrisas delantero.

Aviso

- El modo de soplado de cara y de pies  se utiliza principalmente cuando la temperatura exterior del vehículo es ligeramente más baja en primavera y otoño. Por lo tanto, la temperatura de la salida de aire superior es ligeramente inferior a la de la salida de aire inferior, lo cual es un fenómeno normal.
- Puede ajustar la temperatura que le resulte cómoda ajustando el modo de salida de aire y ajustando la temperatura.
- Para asegurarse de que el sistema de aire acondicionado pueda controlar de forma eficaz y automática todos los modos de salida de aire, ponga todas las salidas de aire del vehículo en estado abierto.
- Con arranque en frío en invierno, el modo automático pasará gradualmente del modo de soplado de las ventanillas delanteras.

Purificador de aire de iones negativos *

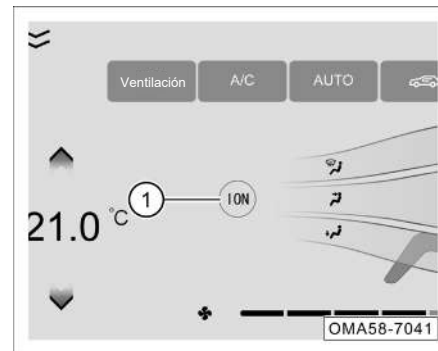

Cambie el sistema de audio a la interfaz de control del sistema de aire acondicionado, haga clic en el botón programable de purificación de iones  y el sistema de aire acondicionado encenderá el purificador de aire de iones negativos. Puede generar iones negativos, descomponer eficazmente gases nocivos como el formaldehído y el benceno en el vehículo y purificar el aire del vehículo.

Haga clic en el botón programable de purificación de iones  nuevamente y el sistema de aire acondicionado apagará el purificador de aire de iones negativos.

5.6.3 Salida del aire acondicionado

Salida de aire lateral del tablero de instrumentos

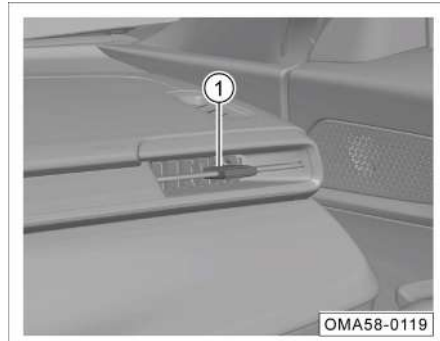

- Mueva la lengüeta ① para ajustar la dirección del aire o cerrar la salida de aire.

Salida de aire central del tablero de instrumentos

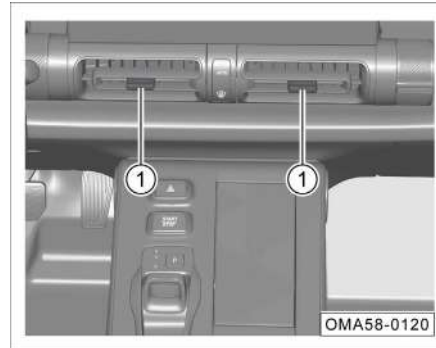

- Mueva la lengüeta ① para ajustar la dirección del aire o cerrar la salida de aire.

Salidas de aire traseras

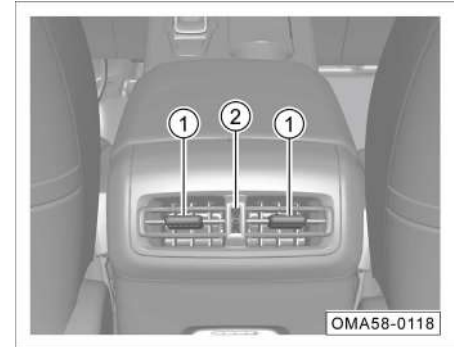

- Mueva la lengüeta ① para ajustar la dirección del viento.
- Gire la perilla ② para ajustar el volumen de aire o cerrar la salida de aire.

5. Sistema operativo y equipo

5.7 Sistema de sonido

5.7.1 Botones de control en el lado derecho del volante

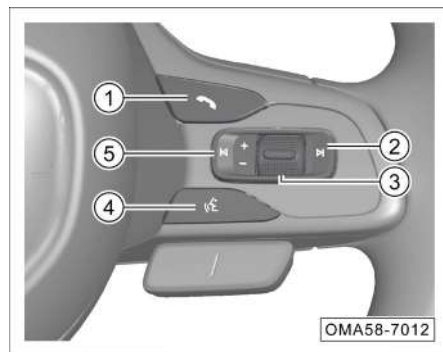

① Botón de responder/terminar llamada

- Cuando hay una llamada entrante en el sistema de llamadas Bluetooth, puede presionar brevemente este botón para cogerla.
- Cuando hay una llamada entrante del sistema de llamadas Bluetooth, puede mantener presionada este botón para colgar.
- Cuando no hay ninguna llamada entrante en el sistema de llamadas Bluetooth, puede presionar este botón para ingresar a la interfaz de marcación Bluetooth.

- Cuando el dispositivo Bluetooth no esté conectado, presione brevemente este botón para ingresar a la interfaz de configuración de Bluetooth.

② Botón de canción siguiente/cambio de canal

- En el modo de reproductor de radio, la estación de radio busca automáticamente las frecuencias altas y, cuando encuentra una estación válida, la búsqueda automática se detiene y comienza a reproducir.

- Cuando se esté reproduciendo la fuente de medios, presione brevemente este botón para cambiar a la canción siguiente.

③ Botón de cambio de fuente de audio/Botón de ajuste de volumen/Botón de silencio

- Presione brevemente este botón continuamente para cambiar de la siguiente manera: FM → AM → USB → Música Bluetooth → FM.

- Mantenga presionado este botón para silenciar la fuente de medios y luego presione prolongadamente este botón para cancelar el silencio.

- Marque este botón hacia arriba / abajo para ajustar el volumen.

④ Botón de voz

- La pulsación breve de este botón no tiene ningún efecto.

- Después de conectar el teléfono móvil al sistema de audio y activar la función CarPlay, mantenga presionado este botón para iniciar la voz CarPlay o, mantenga presionado nuevamente para finalizar la voz.

⑤ Botón de canción anterior/cambio de canal

- En el modo de reproductor de radio, presione brevemente el botón la estación de radio busca automáticamente las frecuencias bajas y, cuando encuentra una estación válida, la búsqueda automática se detiene y comienza a reproducir.

- Cuando se esté reproduciendo la fuente de medios, presione brevemente este botón para cambiar a la canción anterior.

5.7.2 Operaciones básicas





Descripción del área de función de la interfaz principal:

- 1 Área de tarjeta inteligente
 - Haga clic en la tarjeta para ingresar rápidamente a la interfaz de función correspondiente.
- 2 Área esquemática del menú desplegable
 - Deslice hacia abajo para ingresar a la interfaz de control de la barra de menú desplegable.
- 3 Área de escena inteligente

El área de escena inteligente incluye modelo de coche y escenas de aire acondicionado (enfriamiento rápido, calentamiento rápido), y cambio de modo de conducción.

- 4 Barra de estado del sistema
 - Muestre "Hora", "Conexión Bluetooth", "Carga inalámbrica", etc., haga clic en el icono para ingresar a la interfaz de función correspondiente.
- 5 Barra de herramientas inferior
 - Botón Home : Haga clic para volver a la interfaz principal.
 - Botón del menú del sistema : Haga clic para ingresar a la interfaz del menú de la aplicación.

5. Sistema operativo y equipo

- Botón del panel de control de conducción : Haga clic para entrar en el panel de control de conducción.
 - Visualización de información del aire acondicionado/área de la barra de control: Muestre la información actual del aire acondicionado, haga clic en el área del aire acondicionado para ingresar a la interfaz de configuración del aire acondicionado.
- ⑥ Interfaz del menú de la aplicación
- Haga clic en el botón de menú  en la barra de herramientas en la parte inferior del escritorio para ingresar a la interfaz del menú de la aplicación detallada del sistema.

 **Atención**

- A altas temperaturas, el sistema de audio puede activar la protección y el brillo de la pantalla se atenuará, pero se recuperará después de que baje la temperatura del vehículo. Esto es normal.

Configuración de hora

- Se puede ajustar la hora a través de "Configuración del sistema→Ajuste del sistema→Configuración básica→Hora y fecha".

Barra de menú desplegable

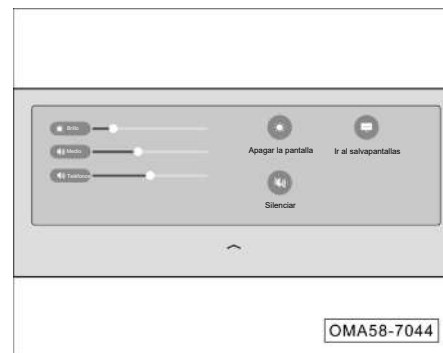

En cualquier otra interfaz, deslícese hacia abajo desde la parte superior de la pantalla (el área de la barra desplegable) para abrir el menú desplegable. Puede hacer clic en  o deslizar hacia arriba para colapsar la barra del menú desplegable. En la interfaz de la barra de menú desplegable, si no hay ninguna operación, el menú de la barra desplegable se colapsará automáticamente después de un período de tiempo.

Haga clic en el botón de función en la barra de menú desplegable para habilitar/deshabilitar la función correspondiente, o ingrese a la interfaz de función correspondiente.

Mi coche

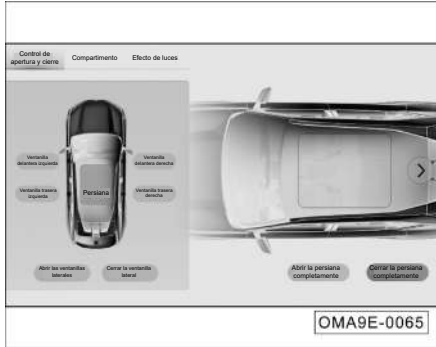

Después de que el sistema de audio esté encendido y funcione normalmente, haga clic en Modelo de coche en el área de escena inteligente en la interfaz principal o en el botón programable "Mi Coche" en la interfaz del menú de la aplicación para ingresar a la interfaz de la función Mi Coche.

Se pueden ajustar el "control de apertura y cierre (persiana, ventanilla)", "cabina" (Ajuste de la ventilación del asiento, ajuste de retrovisores exteriores) y "efectos de iluminación* (luz ambiental)".

CarPlay del vehículo



CarPlay del vehículo le permite usar la navegación, hacer llamadas, enviar y recibir mensajes y escuchar música mientras se concentra en conducir.

Método I:

- Use el cable USB para conectar el puerto USB del teléfono y el equipo principal. Después de que la conexión sea exitosa, el sistema cambiará automáticamente a la interfaz principal de CarPlay y el ícono de "Apple CarPlay" en la interfaz del sistema se resaltarán.
- Cuando esté en la interfaz de otra función, puede hacer clic en el ícono "Apple CarPlay" en el menú de la aplicación para ingresar al sistema de CarPlay del vehículo.

Método II:

- Encienda Bluetooth en el teléfono móvil y busque el dispositivo móvil en la interfaz de conexión Bluetooth del vehículo, haga clic en el dispositivo móvil y seleccione CarPlay en la interfaz del cuadro de selección después de que la conexión sea exitosa para conectarse de forma inalámbrica.

Operación de retorno al sistema del vehículo:

- Haga clic en el ícono "GAC" en la interfaz del menú de la aplicación CarPlay para volver al sistema del vehículo.
- Haga clic en el ícono "Apple CarPlay" en la interfaz del menú de la aplicación del sistema de audio para ingresar nuevamente a la interconexión del teléfono móvil CarPlay.

5. Sistema operativo y equipo

Aviso

- Las funciones y aplicaciones compatibles con CarPlay están sujetas a las anunciadas en el sitio web oficial de Apple. Según la información publicada por Apple en 2019, la función Apple CarPlay es compatible con iPhone 5 y superior.
- Cuando utilice CarPlay, asegúrese de que la función CarPlay en Configuración → General → Restricciones de acceso de iPhone esté activada; de lo contrario, el iPhone solo se utilizará como iPod y no podrá utilizar Apple CarPlay.
- Utilice el cable de datos original del iPhone, de lo contrario, puede provocar una falla en la conexión.

EasyConnection*



La interconexión móvil EasyConnection le permite utilizar la navegación, realizar llamadas telefónicas, disfrutar de la música y proyectar la pantalla del teléfono móvil mientras permanece concentrado en la conducción. Si el teléfono móvil no tiene instalada la APP EasyConnection, busque la APP EasyConnection en la tienda de aplicaciones móviles o escanee el código QR del vehículo para descargarla.

Método I:

- Un teléfono móvil Android que admita la función EasyConnection está conectado a la interfaz USB de la unidad principal a través de un cable de datos, haga clic en el ícono de EasyConnection del vehículo para ingresar y conectarse automáticamente a EasyConnection.

Método II:

- Haga clic en el ícono de EasyConnection para ingresar a la interfaz de conexión, escanee el código QR con su teléfono móvil y establezca una conexión inalámbrica.

Operación de retorno al sistema del vehículo

- Haga clic en el ícono  de la interfaz del sistema EasyConnection para volver al sistema del vehículo.
- Haga clic en el ícono "EasyConnection" en la interfaz del menú de la aplicación del sistema de audio para ingresar nuevamente a la interconexión móvil EasyConnection.

5.7.3 Radio

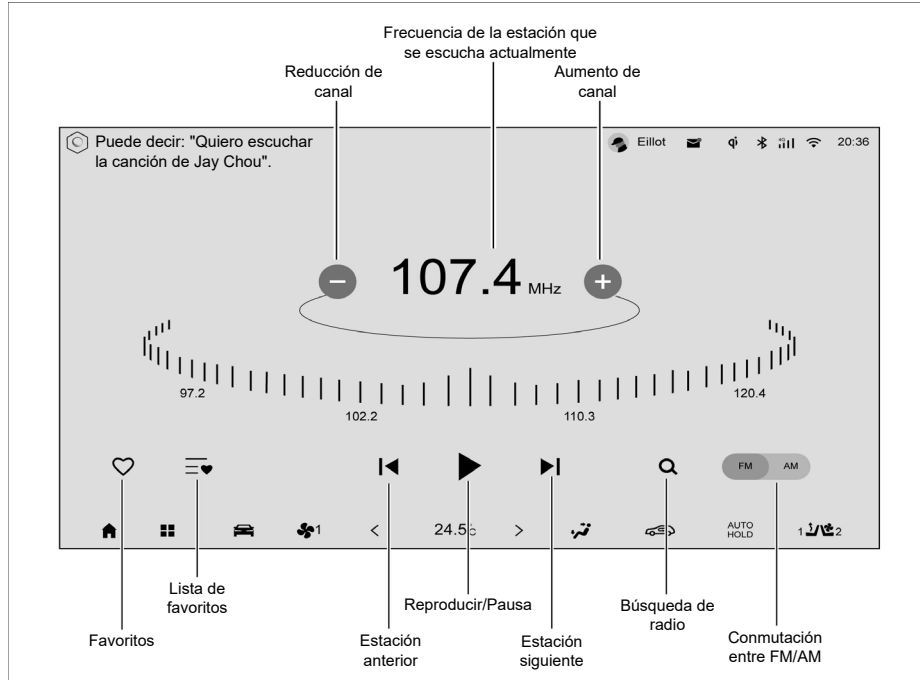

Ingrese a la interfaz de reproducción de radio de las siguientes maneras:

- Haga clic en la tarjeta de "Radio" en la interfaz principal para ingresar a la interfaz de reproducción de radio.
- Presione brevemente el botón de cambio de fuente de audio en el lado derecho del volante continuamente para cambiar a la interfaz de reproducción de radio.
- Haga clic en el botón programable "Radio" en la interfaz del menú de la aplicación para ingresar a la interfaz de reproducción de radio.

5. Sistema operativo y equipo

5.7.4 Música local

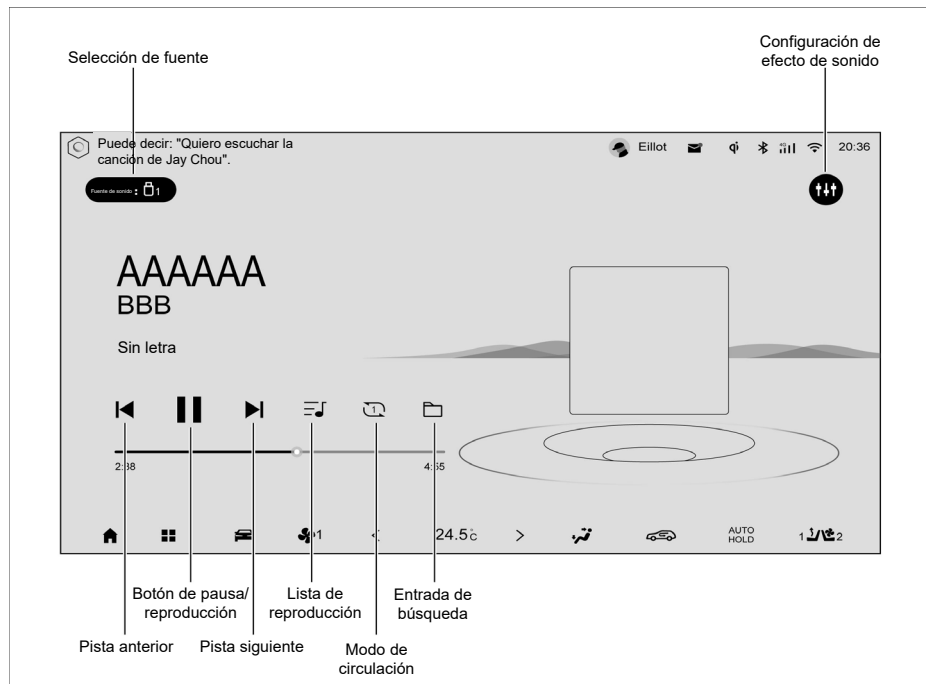

Ingrese a la interfaz de reproducción de música local de las siguientes maneras:

- Haga clic en la tarjeta "Medios" en la interfaz principal para ingresar a la interfaz de música local.
- Presione brevemente el botón de cambio de audio en el lado derecho del volante continuamente para cambiar a la interfaz de música local.
- Haga clic en el botón programable "Música local" en la interfaz del menú de la aplicación para ingresar a la interfaz de música local



i Aviso

- El sistema de audio solo admite dispositivos USB en formatos FAT16/32, exFAT y NTFS, y admite música sin pérdidas.

5.7.5 Función Bluetooth

Modo de Bluetooth

Ingrese al modo Bluetooth a través de las siguientes maneras:

- Haga clic en el botón programable “Teléfono” en la interfaz del menú de la aplicación para ingresar al modo Bluetooth.
- Haga clic en la tarjeta “Teléfono Bluetooth” en la interfaz principal del modo de tarjeta para ingresar al modo Bluetooth.
- Haga clic en el ícono  de la barra de estado en la esquina superior derecha de la interfaz del sistema de audio para ingresar al modo Bluetooth.
- Presione el botón  en el lado derecho del volante para ingresar al modo Bluetooth.

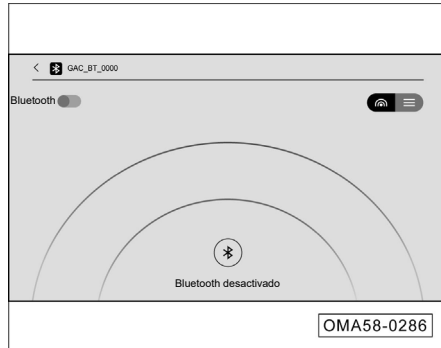

- Si no hay un dispositivo Bluetooth conectado, haga clic en el método anterior para ingresar a la interfaz de conexión Bluetooth.
- Después de hacer clic en el botón programable  “Interruptor Bluetooth” para activar la función Bluetooth, el vehículo buscará automáticamente los dispositivos Bluetooth circundantes. La interfaz de conexión Bluetooth tiene dos modos de visualización: “Radar” y “Lista”.

Modo de visualización de radar



- Dispositivo Bluetooth: muestra los nombres de los dispositivos Bluetooth cercanos que se pueden conectar, seleccione el dispositivo que desea conectar y haga clic para conectarse.
- Haga clic en el botón programable  para cambiar al modo de lista, y el número que se muestra en el modo de lista es el número de dispositivos Bluetooth que se pueden conectar.

Modo de visualización de lista

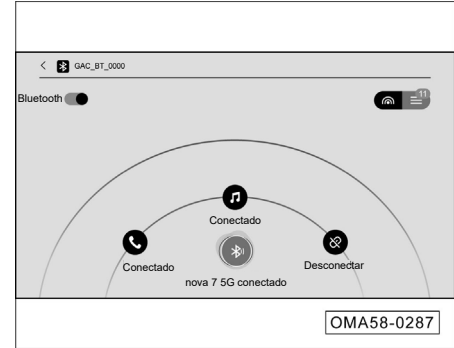
- Dispositivos Bluetooth: muestra los dispositivos Bluetooth que se pueden conectar y los muestra en un estilo de lista.
- Cambiar el modo de visualización del radar: Pulse el botón programable  para cambiar al modo de visualización de radar, que muestra el número de dispositivos Bluetooth que pueden conectarse en las proximidades.



Después de la conexión Bluetooth, el ícono de la barra de estado se resalta y el nombre del dispositivo Bluetooth conectado se muestra en la interfaz de conexión Bluetooth:

- Haga clic en el botón programable  para sincronizar el número de teléfono móvil, la libreta de contactos y otra información.
- Haga clic en el botón programable  para sincronizar la información del nombre de la canción reproducida por la música de Bluetooth.
- Haga clic en el botón suave programable  para desconectar la conexión Bluetooth.

5. Sistema operativo y equipo

Falla de conexión de Bluetooth

Causas posibles	Solución
La configuración de Bluetooth del dispositivo es incorrecta	En la configuración de Bluetooth del dispositivo, configure como "visible para todos" o que se pueda buscar o abrir para detección
El dispositivo actual no es compatible con el sistema Bluetooth del vehículo Sistema incompatible	Confirme la compatibilidad de la versión Bluetooth del dispositivo, actualice el sistema del teléfono móvil a la última versión e intente nuevamente
El Bluetooth del teléfono móvil tiene otros conexión del dispositivo Registro de conexión	Se recomienda eliminar el dispositivo Bluetooth conectado original

5.7.6 Silla de seguridad infantil Bluetooth inteligente*

Conectar el asiento bluetooth

Abróchese el cinturón de seguridad de la silla Bluetooth, encienda el interruptor Bluetooth en la interfaz de configuración Bluetooth, compruebe los dispositivos Bluetooth disponibles y vea el dispositivo Bluetooth "Welldon_xxxxx".

- Haga clic en el dispositivo Bluetooth "Welldon_xxxxx" para conectarse. Después de que la conexión sea exitosa, se mostrará conectado.
- Haga clic en "Desconectar" para desconectar la función de silla de seguridad infantil Bluetooth.
- Haga clic en "Ignorar dispositivo" y el sistema mostrará una ventanilla de confirmación para ignorar el dispositivo Bluetooth. Haga clic en "Cancelar" y el dispositivo Bluetooth no se desconectará. Haga clic en "Aceptar" para desconectar el dispositivo Bluetooth y el dispositivo Bluetooth "Welldon_xxxxx" se eliminará de la lista.

Cuando el niño deja la silla por un período de tiempo, el Bluetooth se irá a dormir, cómo despertar el Bluetooth nuevamente:

- Active manualmente el interruptor del cojín del asiento.
- Reinicie el dispositivo.

i Aviso

- La función de comunicación de la silla de seguridad infantil Bluetooth inteligente solo es aplicable a la versión personalizada de WellDon Cool Wisdom-GAC.
- Después de que el dispositivo Bluetooth "WellDon_xxxxx" se haya conectado correctamente por primera vez, el sistema se conectará automáticamente cuando sea necesario utilizarlo la próxima vez.

Alarma de la silla Bluetooth



Durante el uso normal de la silla Bluetooth, si se afloja el cinturón de seguridad, la interfaz del sistema de audio mostrará un mensaje de alarma "El cinturón de seguridad de la silla de seguridad infantil no está abrochado. Para garantizar la seguridad del niño, abrache el cinturón de seguridad." y siempre existirá. Después de abrocharse el cinturón de seguridad, la ventanilla emergente de alarma desaparece.

5. Sistema operativo y equipo

5.7.7 Configuración

Ingrese a la interfaz de configuración del sistema a través de el botón programable “Configuración” en el menú de la aplicación. Haga clic en la opción para seleccionar, haga clic en el bloque deslizante  para activarlo/desactivarlo y arrastre la barra de progreso para ajustar.

Grupo de configuraciones	Función	Función	Configuraciones opcionales
Conexión del dispositivo	Bluetooth	Nombre de equipo	/
		Interruptor de Bluetooth	Encendido/Apagado
		Conexión automática	Encendido/Apagado
		Sincronización de contactos automática	Encendido/Apagado
		Lista de los dispositivos emparejados	/
	Dispositivos conectables	/	
	Dispositivos de Apple CarPlay	Agregar equipo nuevo	/
Conducción inteligente ADiGO	Asistencia de seguridad activa ADiGO	Aviso de velocidad de seguridad (km/h)	Rango: Desactivar~200
		Alerta de colisión frontal	Encendido/Apagado (Lejos/Medio/Cerca)
		Asistencia de frenado activo	Encendido/Apagado
		Asistencia de abandono de carril	Encendido/Apagado (Dirección/Advertencia/Dirección y advertencia)
		Reconocimiento de señal de límite de velocidad	Encendido/Apagado
		Control de límite de velocidad inteligente	Encendido/Apagado
		Monitoreo de punto ciego*	Encendido/Apagado
		Advertencia de apertura de puerta*	Encendido/Apagado
		Visualización de la distancia longitudinal del vehículo delantero	Encendido/Apagado
		Evitación inteligente	Encendido/Apagado
		Asistencia al acercamiento de vehículos traseros*	Encendido/Apagado
		Asistencia de tráfico cruzado trasero*	Alerta/advertencia y frenado

5. Sistema operativo y equipo

Grupo de configuraciones	Función	Función	Configuraciones opcionales
Chasis y potencia	Chasis y potencia	Memoriza el modo de conducción actual	Encendido/Apagado
		Aparcamiento cómodo	Encendido/Apagado
Accesorios de carrocería	Luces exteriores	Luz de carretera inteligente	Encendido/Apagado
		Retardo de apagado de faros	Encendido/Apagado
	Bloqueo de puertas y ventanillas	Desbloqueo de control a distancia	Todas las puertas/Solo la puerta de conductor
		Desbloqueo automático con el apagado	Encendido/Apagado
		Desbloqueo activo inteligente	Encendido/Apagado
		Bloqueo activo inteligente	Encendido/Apagado
		Bloqueo con velocidad del vehículo	Encendido/Apagado
		Apertura inductivo del portón trasero*	Apagado/encendido sin pitido/encendido y pitido
		Al bloquear el vehículo, las ventanillas se cerrarán automáticamente*	Encendido/Apagado
	Manija de puerta eléctrica oculta	Encendido/Apagado	
	Espejo retrovisor exterior	Plegado automático de retrovisores exteriores*	Encendido/Apagado
	Aire acondicionado	Configuración del volumen de aire de modo automático	Flujo de aire bajo/Flujo de aire medio /flujo de aire alto
		Control inteligente de la circulación interior y exterior*	Encendido/Apagado
	Otros accesorios	Limpiaparabrisas automático	Encendido/Apagado
		Modo de mantenimiento de limpiaparabrisas	Modo de mantenimiento de limpiaparabrisas
Carga inalámbrica del teléfono móvil*		Encendido/Apagado	
Subida y bajada automática de la caja de almacenamiento*		Encendido/Apagado	

5. Sistema operativo y equipo

Grupo de configuraciones	Función	Función	Configuraciones opcionales
Ajuste de pantalla	Pantalla de visualización frontal (W-HUD)*	Pantalla de visualización frontal	Encendido/Apagado
		Ajuste de brillo	Rango: 1~20
		Ajuste de altura	Rango: 1~20
		Configuración de inclinación	Rango: 1~20
		Modo de visualización	Modo estándar/modo nieve
	Consola central	Brillo de la pantalla de consola central	Rango: 0~100
		Tiempo de retención de la interfaz de aire acondicionado	5s/10s/15s/30s
		Fondo de escritorio	Seleccione nuevo fondo de escritorio
	Instrumento	Brillo del instrumento	Rango: 1~8

5. Sistema operativo y equipo

Grupo de configuraciones	Función	Función	Configuraciones opcionales
Ajuste de efecto de sonido	Efecto de sonido del sistema	Volumen de medio	Rango: 0~39
		Volumen de llamada	Rango: 0~10
		Efectos de sonido DTS	Encendido/Apagado
		Modo de efecto de sonido DTS ¹⁾	Sonido natural/Voz clara/Supergraves/Descanso silencioso
		La mejor posición de escucha	Modo de conductor/modo de pasajero completo
		Modo de ecualizador ²⁾	Clásico/Pop/Jazz/Rock/Personalizado
		Sonido alto	-10~ 10
		Sonido medio	-10~ 10
		Sonido bajo	-10~ 10
		Campo de sonido	Reiniciar
		Sonido según velocidad	Encendido/Apagado
		Volumen de encendido	Constante/Adaptable
		Sonido de advertencia de los medios de asistencia a la conducción	Sin cambios/reducido/mudo
	Sonido de desbloqueo/bloqueo	Encendido/Apagado	
	Sonido interactivo	Sonido al tacto	Moderno/Vintage/Apagado
Efecto de sonido de la interfaz		Encendido/Apagado	

5. Sistema operativo y equipo

Grupo de configuraciones	Función	Función	Configuraciones opcionales
Ajustes del sistema	Configuración básica	Hora y fecha	Configuración
		Sistema de 24 horas	Encendido/Apagado
		Configuración de idioma	Chino/Inglés/Árabe/Indonesio/Español
	Información del sistema	Versión del sistema	/
		Uso del espacio de almacenamiento	/
		Restaurar las configuraciones de fábrica	Restaurar

Nota: 1) Cuando el efecto de sonido DTS está configurado en "Activar", se puede seleccionar.

2) Cuando el efecto de sonido DTS está configurado en "Desactivar", se puede seleccionar.

5.8 Asistencia de emergencia*

La función del rescate de emergencia incluye solicitud de ayuda automática de colisión y solicitud de ayuda de emergencia manual. La solicitud de ayuda automática es una función que GAC Motor IoV activará automáticamente en determinadas circunstancias, mientras que la solicitud de ayuda de emergencia manual debe activarse presionando manualmente el botón de contacto de emergencia.

Tanto la función de solicitud de ayuda automática como la de solicitud de ayuda de emergencia manual pueden llamar a los contactos de emergencia.

- Solicitud de ayuda automática: Si el vehículo choca inesperadamente y se despliega el airbag, GAC Motor IoV activará la función de solicitud de ayuda automática de colisión y llamará automáticamente al número de contacto de emergencia establecido.
- Solicitud de ayuda manual: Cuando la función de solicitud de ayuda automática no funciona, también puede presionar manualmente el botón de contacto de emergencia para activar la función de solicitud de ayuda de emergencia manual y luego llamar al número de contacto de emergencia.

Botón de contacto de emergencia

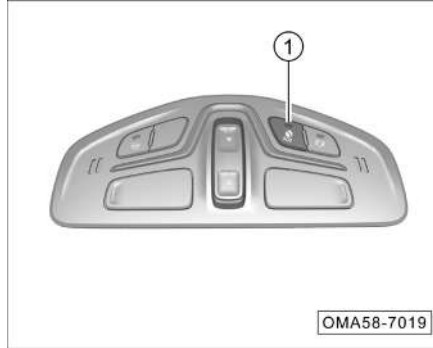

- Botón SOS ①: Presión prolongada (3 s), el Internet de vehículos de GAC Motor activa la función de ayuda de emergencia manual y llama al número de contacto de emergencia.

¡ Aviso

- Utilice el botón de contacto de emergencia solo cuando sea necesario.
- El número de teléfono de contacto de emergencia es el número de teléfono de contacto de emergencia especificado por usted cuando se vende el vehículo con su consentimiento.

6. Guía de conducción

6.1 Arranque y conducción

6.1.1 Interruptor de arranque



Se puede operar el interruptor de arranque (el botón STAR T STOP) solo cuando se detecta la llave de control a distancia inteligente dentro del vehículo.

Cuando la palanca de cambios de la transmisión está en la posición "P" con el pedal del freno pisado, presione el interruptor de arranque para arrancar el vehículo.

Cuando la palanca de cambios de la transmisión está en la marcha "P" y el pedal del freno no está presionado, presione el interruptor de arranque para cambiar en la secuencia de marcha "OFF → ACC → ON → OFF".

Modo Limphome

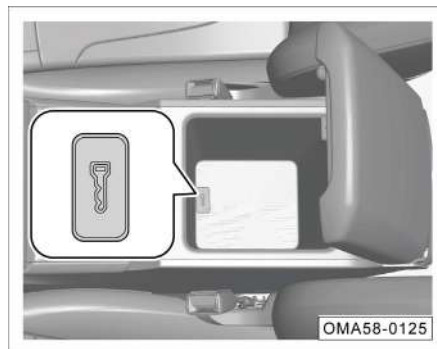

Si la batería de la llave de control a distancia inteligente está baja y la pantalla del instrumento combinado muestra "no se detectó ninguna llave", puede colocar la llave de control a distancia inteligente horizontalmente en la marca de llave en la parte inferior de la caja de reposabrazos central delantero, luego presione el interruptor de arranque para cambiar a la posición "ACC" u "ON",

o pise el pedal del freno, presione el interruptor de arranque para encender el vehículo.

Este método se trata de un arranque de emergencia temporal; reemplace la batería de la llave de control a distancia lo antes posible.

6.1.2 Arranque del vehículo

- Lleve la llave de control a distancia dentro del vehículo.
- Asegúrese de que la palanca de cambios se encuentre en la posición "P".
- Pise el pedal del freno.
- Presione el interruptor de arranque para arrancar el vehículo.

¡ Aviso

- Si la batería de potencia tiene poca energía, el sistema arrancará automáticamente el motor cuando se arranque el vehículo.
- Si el motor se arranca en un estado frío, deje el motor funcionar a ralentí para calentarlo antes de conducir. Al mismo tiempo, debido a que la presión de la válvula tarda unos segundos en alcanzar el valor de trabajo normal, se puede generar ruido de funcionamiento, es un fenómeno normal.

Atención

- El arranque del motor no puede exceder los 15s. Si el motor no arranca correctamente, espere unos 30 segundos y vuelva a intentarlo.
- No pise el pedal del acelerador repentinamente después de arrancar y hacer que el motor funcione a alta velocidad o sobrecargue, de lo contrario es fácil de dañar el motor.
- Si a la batería le falta carga y no se puede arrancar el vehículo, intente arrancar el motor con cable de puente. => [Ver la página 281](#)
- Queda prohibido arrancar el vehículo empujando o bajo tracción.

Advertencia

- **No arranque el vehículo durante mucho tiempo en lugares con poca ventilación o en un entorno cerrado. Ya que los gases de escape del motor contienen gases nocivos, las personas pueden aturdirse e incluso morir.**
- **Nunca deje que el motor funcione a ralentí cuando esté desatendido.**
- **No instale un dispositivo auxiliar de arranque para arrancar el motor. De lo contrario, hará que el motor funcione fácilmente a alta velocidad o provocar explosión.**

6. Guía de conducción

6.1.3 Apagar el vehículo

- Detenga el vehículo y active el frenado de estacionamiento.
- Coloque la palanca de cambios en la posición "P".
- Suelte el pedal de freno, y presione el interruptor de arranque para apagar el vehículo.

i Aviso

Después de apagar el vehículo, es posible que el ventilador del radiador siga funcionando por un tiempo.

Apagado de emergencia

Cuando el vehículo se encuentra en marcha, mantenga presionado el interruptor de arranque o presione rápida y continuamente el interruptor tres veces, el interruptor cambiará de la marcha "ON" a la marcha "ACC", y apagará el vehículo y aplicará una parada de emergencia.

El vehículo se puede volver a arrancar después de la parada de emergencia durante unos segundos y volver a arrancar el vehículo de la siguiente manera:

- Después de cambiar la palanca de cambios a la marcha "P", presione el interruptor de arranque para arrancar el vehículo.

⚠ Advertencia

Queda estrictamente prohibido apagar el vehículo en caso de emergencia en condiciones normales de conducción, lo que puede provocar fácilmente daños al vehículo, afectar la protección de seguridad y fallas en la dirección asistida y accidentes de tráfico.

Precauciones de estacionamiento

Coloque la palanca de cambios en la marcha "P" al estacionar el vehículo y preste atención a lo siguiente:

- Preste atención a la dirección de estacionamiento del vehículo y no rocíe los gases de escape a las plantas y dañe la franja divisoria.
- Es preferible aparcar en una carretera recta y evite las pendientes pronunciadas.
- Al estacionar en una rampa, ya sea que el vehículo se encuentre orientado hacia la parte superior o inferior de la pendiente, las ruedas delanteras deben apuntarse hacia la acera.
- Se debe aplicar el freno de estacionamiento y apagar el vehículo, todas las luces y otros equipos eléctricos.
- Asegúrese de llevar objetos de valor y llaves del vehículo al salir del vehículo, y asegúrese de que las ventanillas, las puertas y las puertas traseras se encuentren cerradas.

⚠ Advertencia

- **Se debe apagar el vehículo, aplicar el freno de estacionamiento y llevar la llave del vehículo con usted al salir del vehículo.**
- **No deje personas en el vehículo, de lo contrario es fácil asfixiarse o incluso morir en el ambiente cerrado.**
- **No estacione vehículos cerca de materiales inflamables o explosivos.**

6.1.4 Descripción de las marchas

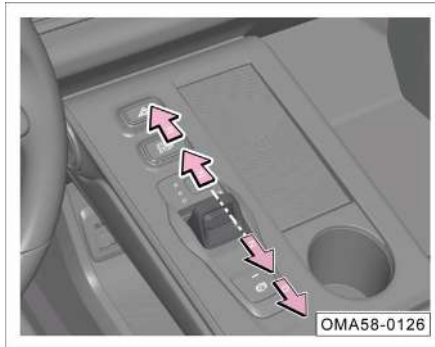

La palanca de cambios tiene las marchas "P, R, N, D". Cuando la alimentación del vehículo está en la posición "ON", el instrumento combinado muestra la información de la marcha correspondiente después de cambiar de marcha.

- Empuje la palanca de cambios hacia adelante, desde la marcha "D" a la marcha "R", habrá dos puntos de resistencia, el primer punto de resistencia es la posición "N" y el segundo punto de resistencia es la posición "R".

- Empuje la palanca de cambios hacia atrás, de "R" a "D", habrá dos puntos de resistencia, el primer punto de resistencia es la posición "N", y el segundo punto de resistencia es la posición "D".

Advertencia

Solo cuando el vehículo está completamente parado se puede cambiar a la marcha "R" o "P", de lo contrario la transmisión se dañará.

P: Marcha de estacionamiento



- Después de que el vehículo se haya detenido por completo, presione este engranaje para estacionarlo.
- Al estacionar durante mucho tiempo, debe pisar el pedal del freno, cambiar la palanca de cambios a la marcha "N", levantar el botón de estacionamiento electrónico "EPB", soltar el pedal del freno y luego presionar el botón "P".

6. Guía de conducción

Aviso

- Hay información de visualización de marcha actual en el instrumento, verifíquelo cuidadosamente.
- Cuando el vehículo no está arrancado, el accionamiento de la palanca de cambios no permite introducir las marchas "D" de marcha adelante y "R" de marcha atrás.
- Cuando el sistema de cambio de marcha está defectuoso y la marcha no se puede cambiar a la marcha "P", comuníquese con la tienda autorizada de GAC Motor para un mantenimiento.

R: Marcha atrás

- Cambie esta marcha al dar marcha atrás.
- Con el vehículo completamente parado, con la marcha en "P" o "N" o "D", pise el pedal del freno y empuje la palanca de cambios hacia adelante hasta la marcha cambiará a "R".

N: Punto muerto

- Cambie a esta velocidad cuando estacione temporalmente.
- Con la marcha en "P", pise el pedal de freno y empuje la palanca de cambios hacia delante hasta la posición de primera resistencia, la marcha cambiará a "N".
- Con la marcha en "D", pise el pedal del freno, empuje la palanca de cambios hacia adelante hasta el primer punto de resistencia, la marcha cambiará a "N".
- Con la marcha en "R", pise el pedal de freno, empuje la palanca de cambios hacia atrás hasta el primer punto de resistencia, la marcha se cambiará a "N".



Advertencia

Cuando el vehículo se encuentra en marcha, no se coloque en la marcha "N" para deslizar, de lo contrario, puede ocurrir accidentes fácilmente.

D: Marcha adelante

- Cambie a esta marcha durante la conducción normal.
- Pise el pedal del freno y tire de la palanca de cambios hacia atrás para cambiar de las marchas "P", "N", "R" a la marcha "D".

Modo de conducción

Los modos de conducción se pueden cambiar a través del sistema de audio:

- Modo ECO (ahorro de energía): En este modo, la potencia se retrasa ligeramente y el consumo de combustible es más económico.
- Modo COMFORT (confort): En este modo, la respuesta de potencia y el consumo de combustible están más equilibrados.
- Modo SPORT (Deporte): En este modo, la respuesta de potencia es rápida y el consumo de combustible es mayor.

Selección del modo de conducción

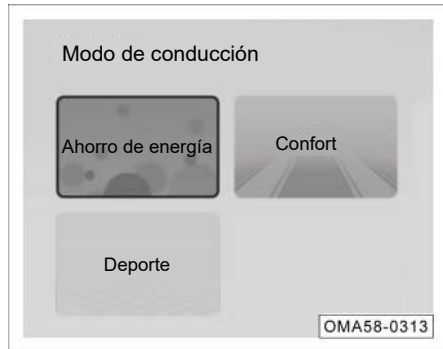

1. Con la alimentación del vehículo en posición "ON", verifique el modo de conducción actual o seleccione el modo de conducción correspondiente a través del botón  del panel de control de conducción en la barra de herramientas en la parte inferior del sistema de audio.

Aviso

Haga clic en el botón Atrás en la interfaz del sistema de audio o quédese durante unos 5 segundos sin ninguna operación para ocultar la ventana emergente de modo.



2. Con la alimentación del vehículo en posición "ON", seleccione para cambiar el modo de conducción a través del área de escena inteligente de la interfaz principal del sistema de audio.



3. Con la alimentación del vehículo en posición "ON", seleccione para cambiar el modo de conducción a través del menú de la aplicación del sistema de audio "Modo de conducción".

6. Guía de conducción



- Establezca los parámetros del modo de conducción actual a través del menú de la aplicación del sistema de audio "Modo de conducción → Configuración del modo actual".

¡ Aviso

- Hay un botón de reinicio para cada contenido del modo de conducción, que puede restaurar la configuración predeterminada de fábrica del modo con una tecla.
- Si desea memorizar el modo de conducción actual, debe activarlo a través del sistema de audio "Configuración → Chasis y potencia → Memoria del modo de conducción actual", y el modo de conducción actual se establecerá de manera predeterminada la próxima vez que inicie el vehículo.

6.2 Sistema de frenado

6.2.1 Frenado de servicio

Bajo ciertas condiciones de manejo y condiciones climáticas, al pisar por primera vez o pisar ligeramente el pedal del freno, es posible que escuche chirriar u otros ruidos, o accidentalmente durante un frenado ligero o moderado, especialmente a los vehículos nuevos (frenos nuevos), este es un fenómeno normal y no significa que el sistema de frenos se encuentra defectuoso y lo que no afecta la seguridad y el rendimiento de los frenos.

👁 Atención

- Si presenta un sonido de roce agudo entre el metal y metal, es posible que el revestimiento de fricción de freno esté cerca del límite de desgaste, y debe llevar a la tienda autorizada de GAC Motor para una inspección lo antes posible.
- Si el vehículo presenta vibraciones continuas o traqueteo del volante durante el frenado, debe ir a la tienda autorizada de GAC Motor para una inspección lo antes posible.

i Aviso

- No apoye los pies en el pedal del freno cuando conduzca el vehículo, de lo contrario, la temperatura de los frenos aumentará de manera anormal, el forro y disco de freno se desgastarán excesivamente y aumentarán la distancia de frenado.
- El uso continuo del freno hará que el freno se sobrecaliente y cause una pérdida temporal del rendimiento de frenado.
- En condiciones normales de conducción, debido el desgaste del forro de fricción, hay el polvo acumulado del freno en rueda, una pequeña cantidad de polvo es inevitable, no afectará el rendimiento de los frenos.
- Si el forro de fricción y el disco de freno no se usan o a baja frecuencia de uso, puede causar oxidación, el freno puede producir ruido durante el primer uso, lo cual es normal. Se recomienda seleccionar áreas seguras y condiciones de la carretera, y realizar frenadas múltiples para limpiar los forros de fricción y los discos de freno.

Servofreno

El servofreno se utiliza para aumentar la presión aplicada por el conductor sobre el pedal del freno, pero el servofreno solo funciona cuando el motor se encuentra en funcionamiento.

Si el servofreno no funciona normalmente debido a un mal funcionamiento o si el vehículo se encuentra remolcado, debe aumentar la fuerza al pisar el freno para compensar el efecto de refuerzo del servofreno.

i Advertencia

- **Nunca apague el motor y deje que el vehículo se deslice por la inersia, de lo contrario, podría causar fácilmente un accidente. La distancia de frenado se alarga considerablemente cuando el servofreno no funciona.**
- **Si el servofreno no funciona (por ejemplo, cuando se remolca el vehículo), se deberá pisar el pedal del freno con mucha más fuerza de lo normal al frenar.**

Efecto y distancia de frenado

El efecto y la distancia de frenado serán afectados principalmente por el entorno de conducción, las condiciones de la carretera y el estilo de conducción.

Los forros de fricción de freno desgastados no pueden proporcionar un frenado eficiente. El desgaste del forro de fricción de freno depende principalmente de las condiciones de uso y el estilo de conducción del vehículo. Si el vehículo se conduce con frecuencia en zonas urbanas, o para distancias cortas, o se utiliza como coche de carreras, se recomienda aumentar la frecuencia de comprobación del grosor del forro de freno durante el período de mantenimiento especificado en el "Manual de garantía y mantenimiento".

Después de vadear, lluvia fuerte o lavado del vehículo, el forro de fricción de freno puede humedecerse o congelarse (en invierno), lo que provoca una disminución del efecto de frenado. En este caso, el pedal del freno debe pisarse ligeramente para hacer que el freno se caliente y evaporar la humedad y recuperar el efecto original.

6. Guía de conducción

Advertencia

Los neumáticos nuevos y los forros de fricción nuevos que no han sido rodadas no cuentan con las mejores características de adherencia y fricción.

- Los neumáticos nuevos aún no cuentan con la mejor adherencia, por lo que debe conducir con cuidado durante los primeros 500 km para evitar accidentes.
- En los primeros 200 a 300 km, los forros de fricción de freno nuevo no cuentan con las mejores características de fricción y el efecto de frenado queda ligeramente reducido, por lo que se debe realizar el rodaje. Se puede compensar el efecto de frenado aumentando la fuerza al pisar el pedal del freno. También se deberá realizar el rodaje luego del reemplazo del forro nuevo de fricción de freno.
- No acerque demasiado a otros vehículos o enfrente situaciones que se requiere frenados de emergencia frecuentes al conducir. ¡Tenga especial cuidado al conducir con neumáticos nuevos y forros de fricción nuevos que no hayan sido rodadas, para evitar que ocurra lo anterior y causar accidentes!

Advertencia

Cuando el freno está húmedo o congelado, o el vehículo se encuentra en una carretera con sal, el frenado puede retrasarse, lo que resulta en una distancia de frenado más larga, así que tenga cuidado para evitar accidentes.

- Cuanto mayor sea la distancia de frenado y presencia de falla del sistema de frenado, son factores que aumentan la tasa de accidentes.
- Pise ligeramente el pedal y verifique el freno.
- Pise ligeramente el pedal para secar el freno o quitar el hielo o la sal antideslizante del freno.

Advertencia

¡El sobrecalentamiento del freno reducirá el efecto de frenado y aumentará la distancia del frenado!

- Tenga cuidado de no sobrecalentar el freno.
- La carga del freno aumenta cuando el vehículo marcha cuesta abajo, lo que puede recalentarse fácilmente.
- Se recomienda reducir la velocidad antes de que el vehículo descienda una larga distancia por una pendiente pronunciada para aprovechar al máximo el efecto de frenado del motor y reducir la carga de los frenos.
- No siga pisando el pedal para sobrecalentar el freno y aumentar la distancia de frenado. Se debe implementar el frenado discontinuo de acuerdo con el motivo y las condiciones de la carretera y del tráfico.

⚠ Advertencia

- El líquido de frenos debe cambiarse cada dos años. Si el líquido de frenos permanece en el sistema de frenos durante mucho tiempo, se puede generar resistencia de aire en la tubería del sistema durante el frenado, lo que deteriorará seriamente el efecto de frenado y reducirá la seguridad de conducción, e incluso puede causar que el sistema de frenos falle y causar un accidente!
- La instalación de un alerón delantero no estándar y el daño del mismo obstaculizarán el flujo de aire de refrigeración al freno, lo que provocará que el freno se sobrecaliente y deteriore el efecto de frenado.

6.2.2 Sistema de frenado de estacionamiento electrónico (EPB)

El conductor puede activar o desactivar el frenado de estacionamiento operando los botones del sistema de frenado de estacionamiento electrónico. Se puede usar la función de arranque asistido cuando se encuentra en una rampa. Después de que se pisa el pedal del acelerador al estacionar, el estacionamiento electrónico se liberará automáticamente para brindar al conductor una conveniente asistencia para la conducción.

ⓘ Aviso

- EPB elegirá una estrategia de fuerza de la sujeción diferente en diferentes rampas. EPB puede acomodar hasta un 30% de estacionamiento en rampa, si se estaciona en rampas mayores al 30% habrá un riesgo de derrape, cuando se derrape EPB volverá a sujetar el freno, lo cual es normal.
- Si el vehículo continúa derrapando después de que EPB realiza la sujeción de nuevo después del derrape al estacionar en rampas menores al 30%, frene usando el pedal de freno en este momento y conduzca el vehículo a una carretera plana hasta obtener una parada estable. Se recomienda acudir al distribuidor GAC Motor para realizar la inspección y reparación a tiempo.

Aplicación del frenado de estacionamiento estático

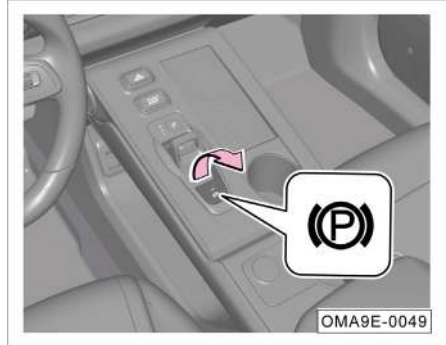

- Cuando el vehículo se encuentra parado, levante a lo largo de la dirección de -flecha- el botón del sistema de frenado de estacionamiento electrónico o presione el botón de cambio P, la luz indicadora del botón y la luz indicadora (P) en el instrumento combinado se encienda, lo que indica que el frenado de estacionamiento electrónico se ha activado.
- Cuando la palanca de cambios se cambia de una marcha a la marcha "P", el frenado de estacionamiento electrónico se activará automáticamente.

6. Guía de conducción

¡ Aviso

- El freno de estacionamiento electrónico también se puede aplicar cuando la alimentación del vehículo está en la posición "OFF".
- Se debe aplicar el frenado de estacionamiento electrónico después de que el vehículo se haya detenido.
- Se generará ruido de funcionamiento cuando se aplica el frenado de estacionamiento electrónico, lo cual es normal.
- Si hay un remolque o está estacionado en una rampa relativamente grande (más del 30 %), si el vehículo aún derrape después de que EPB realiza la sujeción de nuevo después del derrape, frene usando el pedal de freno en este momento y conduzca el vehículo a una carretera plana hasta obtener una parada estable.
- Después de la sujeción del EPB, puede garantizar que la rampa del 30% no se deslice durante 5 min. Si se produce un deslizamiento en 5 min, el EPB realizará otra sujeción.
- Se debe aplicar el frenado de estacionamiento electrónico al estacionar.

⚠ Advertencia

El freno de estacionamiento electrónico no debe usarse para reducir la velocidad del vehículo en situaciones no esenciales cuando el vehículo se encuentra en marcha debido a que el frenado de estacionamiento solo aplica fuerza de frenado a las ruedas traseras, lo que es fácil causar accidentes de tráfico.

Libere el freno de estacionamiento estático

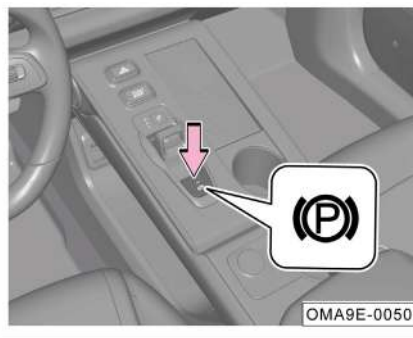

- La alimentación del vehículo está en la posición "ON" y la marcha no está en la marcha P, pise el pedal del freno, presione el botón de estacionamiento electrónico EPB, la luz indicadora del botón se apaga y la luz indicadora (P) del instrumento se apaga, lo que indica que se ha soltado el freno de estacionamiento electrónico.

- La alimentación del vehículo está en la posición "ON", cierre la puerta, abróchese el cinturón de seguridad, la marcha está en la marcha D o R, pise el pedal del acelerador y el EPB se liberará automáticamente, y la luz indicadora (P) del instrumento se apaga, lo que indica que se ha soltado el freno de estacionamiento electrónico.
- La alimentación del vehículo está en la posición "ON", cierre la puerta, abróchese el cinturón de seguridad, cambie la marcha de P a no P, el EPB se liberará automáticamente y la luz indicadora (P) en el instrumento se apaga, lo que indica que se ha soltado el freno de estacionamiento electrónico.

¡ Aviso

- Si no pisa el pedal del freno, presione el botón de estacionamiento electrónico EPB, el estacionamiento electrónico no se liberará y el instrumento combinado mostrará un mensaje de alarma, acompañándose de una alarma sonora.
- Se generará ruido de funcionamiento cuando se desactiva el frenado de estacionamiento electrónico, lo cual es normal.
- El sistema no puede liberar el frenado de estacionamiento electrónico cuando la batería del vehículo queda sin carga. Si las condiciones lo permiten, puede puentear el cable para un arranque de emergencia, y luego intente liberar el frenado de estacionamiento, comuníquese con la tienda autorizada de GAC Motor para su reparación.
- El sistema lo detectará automáticamente y se podrá escuchar el ruido de funcionamiento si el frenado de estacionamiento electrónico no se ha utilizado durante mucho tiempo.
- Presione el botón EPB durante mucho tiempo y presione el botón de arranque con un solo botón al mismo tiempo para desconectar la fuente de alimentación de todo el vehículo, que puede realizar la función de remolque en la posición "OFF".

Aplique el freno de emergencia dinámico

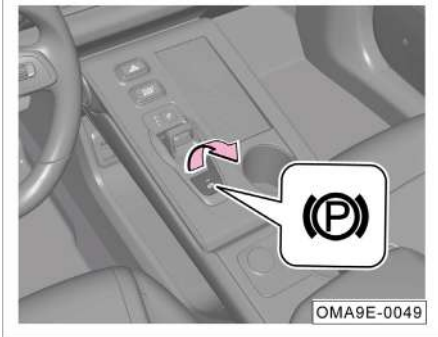

- Si el frenado de servicio falla mientras el vehículo está en marcha, intente seguir tirando del botón de estacionamiento electrónico EPB, suelte el botón de estacionamiento electrónico EPB o presione el pedal del acelerador, y el sistema saldrá del frenado de emergencia.

¡ Aviso

- Levante el botón del sistema de frenado de estacionamiento electrónico cuando el vehículo esté en marcha, la pantalla de instrumentos combinados indicará el mensaje de alarma y tiene la alarma de sonido zumbador.
- Cuando el vehículo esté desacelerando, suelte el interruptor de estacionamiento electrónico o pise el pedal del acelerador y el freno de estacionamiento volverá al estado liberado. Si continúa levantando el botón de estacionamiento electrónico EPB hasta que el vehículo se detenga, el freno de estacionamiento permanecerá activado.

👁 Atención

No utilice el frenado dinámico de emergencia cuando no sea necesario, lo que es fácil de provocar accidentes de tráfico, y la distancia de frenado es mayor que pisar el pedal del freno y se acortará la vida útil del sistema de frenado de estacionamiento.

6. Guía de conducción

Atención

Vuelva a accionar el freno de estacionamiento electrónico si ocurre el siguiente fenómeno, Si la falla persiste, diríjase a la tienda autorizada de GAC Motor para realizar la inspección y reparación.

- Si la luz indicadora (P) continúa parpadeando en rojo, significa que el frenado de estacionamiento electrónico se encuentra parcialmente activado/desactivado o que el sistema no funciona correctamente.
- Si la luz indicadora (P) se enciende en rojo cuando el frenado de estacionamiento electrónico no está activado, significa que el sistema se encuentra anormal.
- Si la luz indicadora (P) está encendida en amarillo, significa que se ha detectado una falla del sistema electrónico y que el efecto de estacionamiento electrónico se ha disminuido.

Estacionamiento automático (AUTO HOLD)

Activado y desactivado

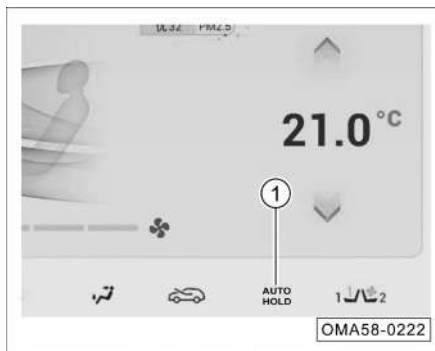

- Cuando se enciende el vehículo, la puerta del conductor está cerrada y el cinturón de seguridad del conductor está abrochado, haga clic en el botón programable ^{AUTO HOLD} ① en la barra de herramientas en la parte inferior del sistema de audio, la luz indicadora se encenderá y la función de estacionamiento automático se activará. Haga clic en el botón programable nuevamente, la luz indicadora se apagará y la función de estacionamiento automático se desactivará.

Activar

Permite la activación y desactivación automática del freno en las condiciones de parada y avance cuando esta función se encuentra activada. Cuando el conductor frena el vehículo, se estacionará solo, lo que puede evitar que el vehículo se deslice al arrancar.

Salir

El frenado de estacionamiento automático se desactiva y no se bloquea en las siguientes situaciones:

1. Pise el pedal del acelerador al arrancar.
2. Desconecte la alimentación del vehículo mientras el vehículo está conduciendo.
3. Libere manualmente el estacionamiento electrónico.
4. Presione el botón de estacionamiento automático al pisar el pedal del freno.

La función de estacionamiento automático activada en una o varias de las siguientes situaciones se apagará para garantizar la seguridad, y el frenado de estacionamiento se bloqueará:

1. Desconecte la fuente de alimentación de todo el vehículo.
2. Abra la puerta del conductor o desabroche el cinturón de seguridad cuando se encuentra detenido.
3. Presione el botón de aparcamiento automático para desactivar el aparcamiento automático.

 Atención
La función de estacionamiento automático debe estar apagada al ingresar a un dispositivo de lavado u otro mecanismo que transporta un vehículo a través de una cinta transportadora, de lo contrario el vehículo no puede moverse o desviarse de la pista.

6.3 Sistema de frenado electrónico de marcha

6.3.1 Sistema electrónico de estabilidad de la carrocería (ESP)

El sistema de estabilidad electrónica de la carrocería (ESP) puede reducir eficazmente el riesgo de deslizamiento lateral del vehículo.

El sistema ESP determina la intención de conducción del conductor basándose en las informaciones como el ángulo del volante y la velocidad del vehículo, y la compara continuamente con las condiciones reales de conducción del vehículo. Si el vehículo se desvía de la ruta de conducción normal (por ejemplo, si el vehículo derrapa), el ESP lo corrige aplicando fuerza de frenado a las ruedas correspondientes.

El ESP utiliza la fuerza de torsión generada por el frenado para restaurar el vehículo a un estado de conducción estable.

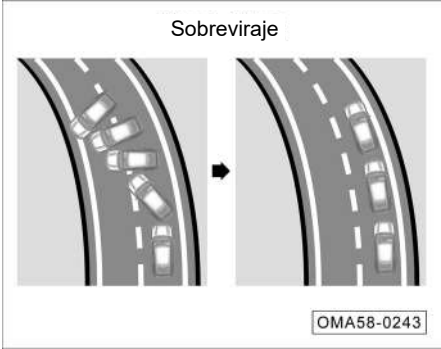

- Si la desviación del vehículo es excesiva (es decir, movimiento de la parte trasera), el sistema aplica principalmente el frenado a la rueda delantera exterior en la curva.

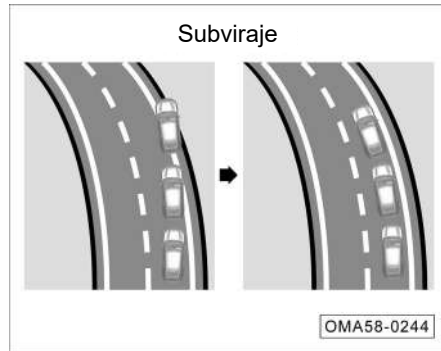

6. Guía de conducción

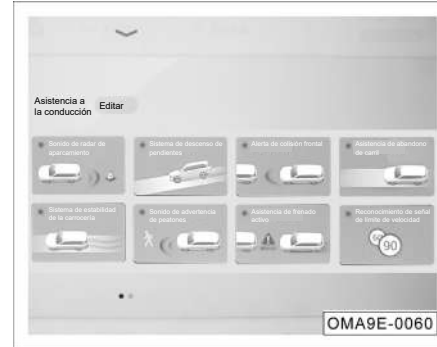

- Si el giro del vehículo es insuficiente (es decir, el radio de giro es demasiado grande), el sistema aplica los frenos principalmente a la rueda trasera interior de la curva.
- Cuando los vehículos sin el ESP se deslizan y se desvían de la ruta de conducción normal, los vehículos equipados con ESP pueden corregir la fuerza de frenado de acuerdo con el grado de deslizamiento lateral al conducir para evitar desviaciones de la ruta.

Activado y desactivado



El sistema ESP está activado de forma predeterminada al conducir el vehículo. Ingrese al sistema de audio, haga clic en el botón  de la barra de herramientas inferior para ingresar al panel de control de conducción, y haga clic en el botón programable "Sistema de estabilidad de carrocería" para apagar el ESP (solo apagar el TCS). En este momento, la luz indicadora  en el instrumento combinado se enciende y se muestra un mensaje de alarma.

El sistema electrónico de estabilidad ESP solo funciona cuando el vehículo está en marcha. Para mayor seguridad en la conducción, el sistema electrónico de estabilidad ESP debe estar activada. En circunstancias especiales, la función ESP puede eliminarse:

- El vehículo se encuentra con cadenas para la nieve.
- El vehículo circula sobre nieve profunda o carreteras blandas.
- El vehículo queda atascado en caminos embarrados y necesitan moverse hacia adelante y hacia atrás.

Atención

El trabajo inadecuado o las modificaciones al vehículo (por ejemplo, modificaciones al sistema de frenos o componentes del rendimiento de las ruedas y los neumáticos) pueden afectar el funcionamiento del sistema electrónico de estabilidad ESP.

Advertencia

- **Asegúrese de ajustar la velocidad de acuerdo con las condiciones climáticas, la carretera y el tráfico en cualquier momento. No utilice las funciones de seguridad limitadas proporcionadas por el sistema para arriesgar la seguridad de la conducción, y tenga cuidado con los accidentes.**
- **El ESP no puede exceder el límite físico de adherencia a la carretera y debe tener cuidado al conducir en carreteras resbaladizas o durante el remolque.**
- **El conductor debe ajustar su forma de conducción en cualquier momento de acuerdo con las condiciones de la carretera y el tráfico.**
- **El ESP no puede reducir los accidentes causados por métodos de conducción inadecuados, como una velocidad excesiva o mantener demasiado cerca al vehículo delante.**

Sistema de control de fuerza de tracción (TCS)

El sistema de control de tracción TCS, o el sistema de control de seguimiento, es un sistema de control antideslizamiento que determina si la rueda motriz patina según el número de revoluciones de la rueda motriz y el número de revoluciones de la rueda de transmisión y si la primera es mayor que la segunda, suprime la velocidad de giro de las ruedas motrices. Cuando el vehículo frena en una carretera resbaladiza, las ruedas patinarán e incluso perderán el control de la dirección. Del mismo modo, cuando el vehículo arranca o acelera rápidamente, la rueda motriz también puede patinar; en carreteras resbaladizas como el hielo y la nieve, también puede provocar la pérdida de control de dirección y ser peligroso. La función del sistema de control de tracción es controlar automáticamente la fuerza motriz cuando el vehículo acelera, de modo que el deslizamiento de los neumáticos esté dentro de un rango razonable, manteniendo así la estabilidad del vehículo.

6.3.2 Sistema de frenado antibloqueo (ABS)

El sistema de frenos antibloqueo (ABS) es un dispositivo de seguridad activa. Cuando el vehículo frena, si las ruedas delanteras se bloquean, el vehículo pierde su capacidad de dirección. Las maniobras de dirección que debe realizar el conductor para evitar obstáculos, peatones y curvas mientras frena no se pueden lograr. Si las ruedas traseras están bloqueadas, la estabilidad de frenado del vehículo se deteriorará. Bajo la influencia de una pequeña fuerza lateral (como el viento lateral), el vehículo ocurre el derrape de la parte trasera del vehículo o incluso dará la vuelta y otros fenómenos peligrosos. Además, cuando la rueda está bloqueada, la fuerte fricción local del neumático acortará en gran medida la vida útil del neumático.

El sistema de frenos antibloqueo (ABS) instalado en el vehículo se basa en el sistema de frenos original del vehículo y se agrega un dispositivo de control electrónico. Su función es: Durante el proceso de frenado del vehículo, la fuerza de frenado de las ruedas se ajusta automáticamente para evitar que las ruedas se bloqueen, a fin de obtener el mejor rendimiento de frenado y mejorar en gran medida la seguridad de conducción.

6. Guía de conducción

Ventajas del sistema ABS

- Aprovechar al máximo el rendimiento del freno y acortar el tiempo y la distancia de frenado.
- Prevenir de manera efectiva el deslizamiento lateral y el derrape de la parte trasera del vehículo durante el frenado de emergencia, con una buena estabilidad de conducción.
- Girar durante el frenado de emergencia con un buen control de la dirección.
- Evitar la fricción violenta entre el neumático y el suelo, reduciendo el desgaste del neumático.
- El sistema ABS consta de un sistema de control electrónico para evitar el bloqueo de las ruedas y un sistema de frenado general. El sistema de control electrónico antibloqueo consta de sensores, controladores y actuadores.

Autodiagnóstico del sistema de frenos antibloqueo ABS

- El controlador electrónico del sistema de frenos antibloqueo ABS tiene funciones de autodiagnóstico y a prueba de fallas. Cuando la alimentación del vehículo se coloca en la posición "ON", el sistema realizará una autocomprobación. Si el sistema no funciona con normalidad, la luz indicadora (🚗) del sistema de frenos antibloqueo (ABS) estará siempre encendida, el ABS se interrumpirá y se reanudará el frenado normal. Se recomienda acudir a la tienda autorizada de GAC Motor para el mantenimiento lo antes posible.

Atención

- El trabajo inadecuado o las modificaciones al vehículo (por ejemplo, modificaciones al sistema de frenos o componentes del rendimiento de las ruedas y los neumáticos) pueden afectar el funcionamiento del ABS.
- Los neumáticos deben ser de tamaño especificado. El ABS no puede funcionar con eficacia si el tamaño de los neumáticos es incorrecto, o si todos los neumáticos son de tamaños diferentes.

Advertencia

Asegúrese de ajustar la velocidad de acuerdo con las condiciones climáticas, la carretera y el tráfico en cualquier momento. No utilice las funciones de seguridad limitadas proporcionadas por el sistema para arriesgar la seguridad de la conducción, y tenga cuidado con los accidentes.

Sistema de distribución de fuerza de frenado a control electrónico (EBD)

La distribución de la fuerza de frenado a control electrónico (EBD) forma parte del ABS. Cuando el vehículo frena normalmente, el EBD equilibra la distribución de la fuerza de frenado entre las ruedas delanteras y traseras de acuerdo con la carga del vehículo.

Sistema de asistencia de frenado hidráulico (HBA)

El sistema de asistencia de frenado hidráulico HBA ayuda al conductor con el frenado de emergencia, dependiendo de qué tan rápido pise el conductor el pedal del freno para determinar si es necesario frenar por completo. Siempre que el conductor pise el pedal a fondo, el sistema aumenta automáticamente la fuerza de frenado hasta el umbral de activación del sistema antibloqueo de frenos (ABS). Si el conductor suelta el pedal del freno, el sistema vuelve a reducir la fuerza de frenado al valor especificado.

Advertencia

El sistema de asistencia de frenado hidráulico puede mejorar su seguridad de conducción, pero es imposible exceder las leyes de la cinemática. Regule la velocidad de conducción de acuerdo con las condiciones de la carretera y las normas de tráfico.

6.3.3 Sistema de control de asistencia cuesta arriba (HHC)

El sistema de control de asistencia cuesta arriba (HHC) es un sistema de seguridad activo basado en el sistema ESP con funciones de software ampliadas y se utiliza principalmente para ayudar a los conductores a arrancar sin problemas en pendientes pronunciadas.

Cuando el vehículo está parado, el sistema detecta si el vehículo está en una pendiente a través del sensor de aceleración longitudinal. Luego, cuando el vehículo arranca desde un estado estacionario en una pendiente (cuesta arriba hacia adelante o hacia atrás), el sistema entrará automáticamente en el estado de funcionamiento. Al arrancar, cuando el conductor suelta el pedal del freno de servicio, el sistema mantiene la presión de frenado anterior para garantizar que el vehículo aún esté detenido, reduciendo gradualmente la presión de frenado a medida que aumenta el par motor, de modo que el vehículo no patine en sentido contrario sin el freno de estacionamiento, mejorando en gran medida la capacidad del vehículo para arranque en rampas, estacionamiento con frecuencia, arranque y estacionamiento.

Al arrancar en una pendiente, el sistema evita que el vehículo retroceda cuando se suelta el pedal del freno y se pisa el pedal del acelerador, mejorando así la seguridad y la fiabilidad del vehículo al arrancar en una pendiente.

Condiciones de funcionamiento

- La palanca de cambios está en cualquier posición que no sea "P".
- El pedal del acelerador no está pisado.
- El vehículo está parado.
- El estacionamiento electrónico no se levanta.
- Partiendo de la premisa de que se cumplen las condiciones básicas anteriores, cuando el conductor pisa más el pedal del freno cuando el vehículo se detiene, se activa el sistema de control de asistencia cuesta arriba.

6.3.4 Sistema de control de asistencia cuesta abajo (HDC)

El sistema de control de asistencia cuesta abajo (HDC) es un subsistema del ESP. Durante el proceso de descenso, cuando el conductor no pisa el pedal del freno, el HDC usa ESP para aplicar activamente la fuerza de frenado para lograr el propósito de desacelerar cuesta abajo.

Activado y desactivado

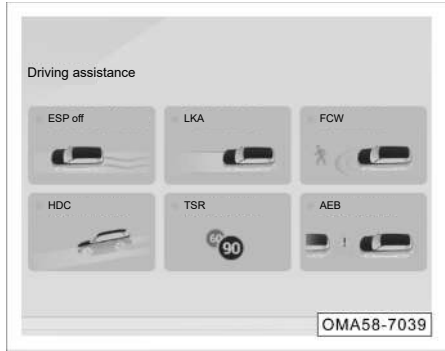

- La alimentación del vehículo está en la posición "ON", ingrese al sistema de audio, haga clic en el botón  del panel de control de conducción en la barra de herramientas inferior para ingresar al panel de control de conducción, haga clic en el botón programable "Sistema de descenso

6. Guía de conducción

de pendientes", el sistema de control de asistencia cuesta abajo (HDC) se activa, la luz indicadora  siempre está encendida o parpadea cuando el sistema está funcionando, y la pantalla de información del instrumento está acompañada por un mensaje de texto "HDC está funcionando". Si falla la asistencia cuesta abajo (HDC), suena el zumbador y la pantalla de información del instrumento va acompañada del texto de alarma "Compruebe HDC".

- Haga clic en el botón programable nuevamente, el HDC se apaga y la luz indicadora  se apaga.

Después de activar la función HDC, al conducir cuesta abajo, el vehículo viajará a una velocidad mínima de 8 km/h y mantendrá esta velocidad sin cambios.

Además, el conductor puede regular la velocidad pisando el pedal del acelerador o el pedal del freno. Si la velocidad, cuando el conductor suelta el pedal, es de 8~35km/h, la función HDC se activará nuevamente y mantendrá la velocidad actual para continuar la marcha cuesta abajo.

- HDC se apaga automáticamente cuando la velocidad supere los 60 km / h.
- Cuando el control HDC es activado, si las ruedas patinan excesivamente, ESP intervendrá automáticamente en el funcionamiento.

Aviso

- Cuando falla el HDC, la función se apaga, la pantalla del instrumento combinado mostrará la información de aviso gráfico y habrá una alarma sonora durante aproximadamente 5s. En este momento, el HDC no funcionará con normalidad, y no debe usar el sistema de manera forzosa para descender en pendientes pronunciadas. En su lugar, debe pisar el pedal del freno para reducir la velocidad y dirigirse a la tienda autorizada de GAC Motor para su inspección lo antes posible.
- En algunos entornos especiales, el HDC entrará en modo de protección térmica debido a una temperatura de frenado excesiva. Por ejemplo, cuando la temperatura ambiente es alta y el sistema es utilizada durante un tiempo prolongado, la temperatura del sistema de frenado seguirá aumentando debido a la fricción. La función HDC entrará en el modo de protección térmica cuando se alcanza el valor límite: La función se encuentra activada pero no funciona, el HDC perderá temporalmente su función y el vehículo presentará signos de aceleración. El HDC reanudará su función cuando la temperatura del sistema de frenado descienda a una temperatura de funcionamiento efectiva.

6.3.5 Sistema coordinado de recuperación de energía de frenado (CRBS)

El sistema coordinado de recuperación de energía de frenado (CRBS) combina el par de retroalimentación del motor de accionamiento y el par de frenado hidráulico para formar el par de frenado requerido por el conductor. Cuando el conductor pisa el pedal del freno, el par de retroalimentación del motor de accionamiento y el par de frenado hidráulico se controlan continuamente de forma cooperativa para satisfacer la solicitud de frenado del conductor.

6.4 Sistema de asistencia a la conducción

6.4.1 Sistema de control de crucero adaptativo

El sistema de control de crucero adaptativo se conoce como ACC, que puede ajustar automáticamente la distancia al vehículo que va delante durante el crucero.

El ACC detecta la distancia y la velocidad relativas entre el vehículo adelante y el vehículo en la misma ruta según el radar de ondas milimétricas instalado en la parte delantera del vehículo y la cámara frontal inteligente en el parabrisas delantero:

- Cuando hay un vehículo al frente, si el vehículo al frente se detiene, ACC controla el vehículo para seguir al vehículo al frente y detenerse automáticamente; Si el vehículo al frente arranca, el ACC controla el vehículo para que vuelva a arrancar automáticamente en un breve período de tiempo. Después de seguir y detenerse durante un período de tiempo, opere el botón  o pise el pedal del acelerador para seguir y arrancarse.
- Cuando hay un vehículo adelante y su velocidad es menor que la velocidad establecida por el conductor, ACC controla el vehículo para mantener una distancia segura con el vehículo de adelante y seguirlo.
- Cuando no hay ningún vehículo delante, ACC controla la velocidad para que conduzca a la velocidad establecida por el conductor.

i Aviso





Notas sobre el uso de sensores de radar y cámara frontal inteligente. => Ver la página 198

⚠ Advertencia

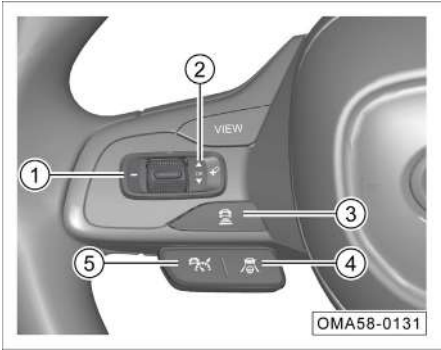
- **El ACC no es un sistema de seguridad, detector de obstáculos, advertencia de colisión o sistema anticolidión, sino que es un sistema de confort para el conductor, siempre se debe mantener el control y ser plenamente responsable del vehículo.**
- **El sistema ACC debe usarse con cuidado de acuerdo con la visibilidad, las condiciones climáticas, las condiciones de la carretera y el tráfico en el momento. El conductor siempre debe mantener el control y asumir plena responsabilidad del vehículo y mantener la distancia con otros vehículos.**
- **El sistema ACC no puede ser una opción alternativa de la atención del conductor y tomar decisiones éste. El conductor siempre debe ser responsable de asegurarse de que el vehículo se conduzca de forma segura a una velocidad apropiada y de mantener una distancia adecuada de otros vehículos.**

Botones de operación



- ①  : Botón de desaceleración
- ②  : Botón de reanudación/sincronización/ aceleración
- ③  : Ajuste de la distancia
- ④  : Desactivar, activar ICA/Cambiar a ICA
- ⑤  : Desactivar, activar ACC/Cambiar a ACC



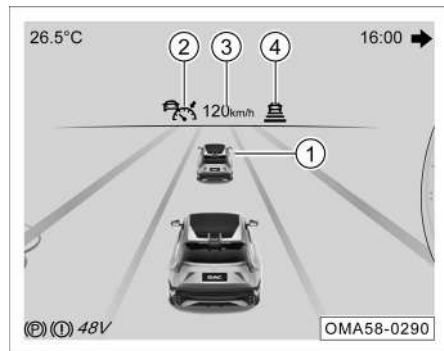

6. Guía de conducción

Descripción de la interfaz



① Indica vehículo detectado adelante.

② Luz indicadora de cruceo adaptativo:

- La luz indicadora  de cruceo adaptativo se enciende en azul para indicar que el ACC está funcionando y que hay un vehículo objetivo adelante. La luz indicadora  de cruceo adaptativo se enciende en gris para indicar que el ACC está listo y que hay un vehículo objetivo adelante.
- La luz indicadora  de cruceo adaptativo se enciende en azul para indicar que el ACC está funcionando y que no hay un vehículo objetivo adelante. La luz indicadora  de cruceo adaptativo se enciende en gris para indicar que el ACC está listo y que no hay un vehículo objetivo adelante.

-  La luz amarilla indica que el ACC está defectuoso, y debe ir a la tienda autorizada de GAC Motor para realizar el mantenimiento.

③ Indica la velocidad de cruceo establecida.

④ Distancia de cruceo establecida desde el vehículo de delante.

Cuando la capacidad de frenado del ACC no es suficiente para mantener a una distancia adecuada hasta vehículo adelante, el sistema emitirá una "Solicitud de control del conductor", el instrumento combinado mostrará un mensaje de alarma y se emitirá un sonido. En este momento, el conductor debe frenar según la solicitud del sistema pisar el pedal de freno para reducir la velocidad.

Activar ACC

- El ACC entrará automáticamente en estado listo cada vez que se cambie la alimentación del vehículo de la posición "OFF" a la posición "ON". Presione brevemente el botón , la luz indicadora correspondiente en el instrumento se enciende en azul y el vehículo ingresa al estado de control ACC.

Aviso

- La velocidad de cruceo mínima que se puede configurar es de 15 km/h.
- Cuando la marcha está en una marcha distinta a la adelante, no se puede ingresar al control ACC.

Advertencia

- El vehículo está en el estado de “motor en marcha”, la marcha está en la “D”, presione la tecla  del volante, el vehículo estacionario ingresará automáticamente al estado de conducción después de cumplir con las condiciones, y debe operarse con precaución.
- Después de que el vehículo ingresa al estado de control ACC desde un estado estacionado, la velocidad del vehículo puede aumentar repentinamente. Se debe garantizar la seguridad alrededor del vehículo para evitar accidentes innecesarios.

Salir de ACC

Las siguientes acciones pueden salir del control ACC:

- Abra la puerta del conductor.
- Desabroche el cinturón de seguridad del lado del conductor.
- Pise el pedal del freno.
- Está en una marcha que no es de avance.
- Presione brevemente el botón  (la luz indicadora correspondiente del instrumento combinado se vuelve color gris, se sale de ACC temporalmente, pero mantiene la velocidad establecida).
- Opere los botones del sistema EPB.
- Apague el sistema ESP.
- Cuando el sistema HDC se encuentra encendido.
- Cuando la función Autohold está activada.

Para salir del modo crucero adaptativo, y puede presionar el botón  para recuperar la función:

- Al pisar el pedal del freno.
- Está en una marcha que no es de avance.
- Presine el botón .
- Opere los botones del sistema EPB (es necesario liberar el sistema EPB).
- Apague el sistema ESP (necesita encender el ESP nuevamente).
- Cuando la función Autohold está activada (primero debe salir de Autohold).

6. Guía de conducción



Restaurar ACC

Cuando la luz indicadora correspondiente del instrumento combinado es de color gris, la función de cruceo adaptativo se puede restablecer mediante las siguientes operaciones:



- Presione brevemente el botón , la luz indicadora correspondiente del instrumento combinado se iluminará en azul y la velocidad del vehículo restablece al valor de memoria de la última configuración de cruceo y entrará en el estado de control de cruceo.
- Si no se ha configurado la velocidad de cruceo, el sistema establecerá la velocidad actual como velocidad de cruceo (si la velocidad actual es inferior a 15km/h, la velocidad se establecerá en 15km/h).

Aumentar la velocidad de cruceo

Si desea aumentar la velocidad del vehículo, haga lo siguiente:





- Pise el pedal del acelerador, aumente la velocidad hasta el valor objetivo y presione el botón  (mantenga presionado el pedal del acelerador) para que el vehículo circule a una velocidad establecida más alta.
- Presione brevemente el botón  y la velocidad del vehículo aumentará en 5 km/h cada vez que se presione.
- Mantenga presionado el botón , la velocidad de cruceo seguirá aumentando a escala de 5 km/h hasta que se suelte el botón.

Aviso

- La velocidad de cruceo máxima que se puede configurar es de 130 km/h.
- Cuando se pisa el pedal del acelerador para acelerar, el vehículo sale temporalmente del control de cruceo ACC y acelera según la intención del conductor. El vehículo reanuda el control de cruceo ACC y la velocidad de cruceo establecida cuando se suelte el pedal del acelerador.
- Cuando se pisa el pedal del acelerador y la velocidad del vehículo supera los 135 km/h, el vehículo saldrá automáticamente del control de cruceo ACC. Después de que el vehículo baje a 130 km/h, el control de cruceo ACC se puede reactivar presionando el botón  o  nuevamente.

Reducir la velocidad de crucero

Si desea disminuir la velocidad del vehículo, haga lo siguiente:

- Presione brevemente el botón , la velocidad del vehículo disminuirá a escala de 5km/h cada vez que presione.
- Mantenga presionado el botón , la velocidad de crucero seguirá disminuyendo a escala de 5 km/h, hasta que se suelte el botón o hasta que la velocidad de crucero llegue a 15 km/h.
- Durante el crucero, pise ligeramente el pedal del freno (salir de ACC), siga frenando a la velocidad objetivo y presione brevemente el botón  para navegar a la velocidad actual.
- Durante el crucero, presione el botón  del volante (salida de ACC), deslice o pise ligeramente el freno hasta la velocidad objetivo y presione el botón  para navegar a la velocidad objetivo





Ajuste de distancia de seguimiento de ACC

Después de que la alimentación del vehículo se cambia a la posición "ON", la distancia predeterminada desde el vehículo adelante cuando el sistema está encendido es el cuarto nivel (el cuarto nivel tiene la distancia de seguimiento más larga).

Pulse brevemente el botón , puede cambiar los niveles de la distancia de seguimiento del vehículo de adelante y pulsar para cambiar un nivel a la vez, en el orden del ciclo "cuarta → tercera → segunda → primera → cuarta ... ". Al mismo tiempo, en la pantalla de los instrumentos combinados aparecerá el mismo número de barras que de niveles.

Activar ACC después de detener el seguimiento

En el proceso de seguimiento al vehículo adelante, cuando el vehículo adelante se detiene y el propio vehículo también se detiene. Durante un período de tiempo en el que el vehículo está parado, ACC presurizará activamente el ESP para mantener el vehículo detenido; Después de un período de tiempo, ACC mantendrá el vehículo detenido al encender el EPB. Cuando el vehículo adelante se está alejando, el ACC del vehículo se activa en tres situaciones:

1. Si la luz indicadora de crucero adaptativo  está azul, después de que el vehículo adelante se vaya, el ACC puede reanudar activamente y conducir el vehículo nuevamente.
2. Si la luz indicadora de crucero adaptativo gris  se enciende, EPB no está encendido y Autohold no está activado, el panel de instrumentos muestra "Cruce en espera", el conductor puede restaurar ACC y conducir el vehículo nuevamente pisando el pedal del acelerador o presionando el botón .
3. Si la luz indicadora de crucero adaptativo gris  se enciende, EPB está encendido, el conductor debe liberar el EPB primero y presionar el botón  después de liberar el EPB para restaurar el ACC y conducir el vehículo nuevamente.

6. Guía de conducción

Limitaciones del sistema

Como el ACC es limitado por leyes físicas y tiene ciertas limitaciones del sistema. En algunos entornos de conducción, el conductor puede sentir que la respuesta del ACC se retrasa o no controla el vehículo como se espera, por lo que el conductor debe estar listo para tomar el control del vehículo en cualquier momento.

Las siguientes condiciones pueden afectar la función del sensor del sistema de radar y el conductor debe estar especialmente alerta en estas situaciones:

1. Reducir la velocidad para detenerse. Si el vehículo adelante frena y se detiene en una emergencia, el ACC también desacelerará o solicitará una solicitud de toma de control, y el conductor debe dar una alarma de acuerdo con la solicitud de toma de control e intervenir activamente en el frenado para que el vehículo se detenga por completo.

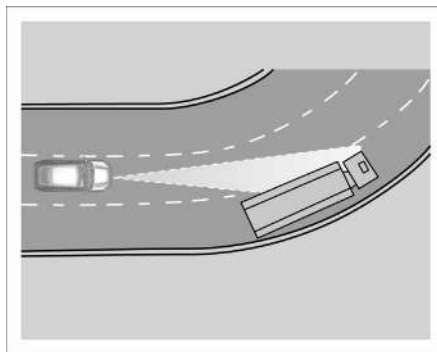

2. Conducir a través de la curva. Es posible que el sensor de radar no pueda capturar el vehículo adelante ni reaccionar al vehículo en el carril adyacente al conducir por una curva. En este caso, el ACC puede frenar el vehículo, reducir la velocidad del vehículo o no responder al vehículo de delante, pisar el pedal de freno o cancelar el ACC manualmente para salir del sistema ACC.

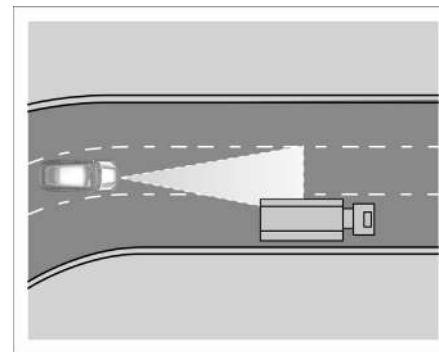

3. Salir de la curva. Al salir de una curva larga, debido a que el sistema calculará previamente el carril de conducción, el sensor de radar puede reaccionar al vehículo en el carril adyacente y frenar el vehículo. Este proceso de frenado se puede interrumpir presionando el pedal del acelerador.

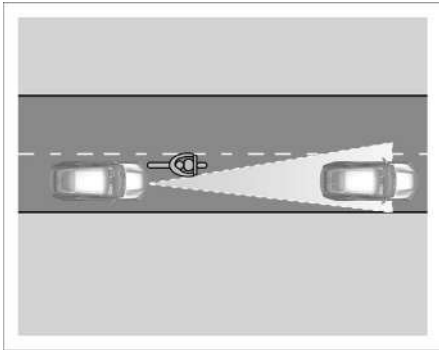

4. Vehículos estrechos y tráfico en forma de Z. El sensor solo se puede reconocer cuando un vehículo angosto adelante, o un vehículo adelante que conduce a la izquierda o a la derecha, ingresa al rango de detección del sensor de radar, y el sistema no puede reconocer vehículos que están fuera del rango de detección del sensor. Es difícil para el sistema ACC de detectar vehículos estrechos como motocicletas. Al mismo tiempo, es posible que el sistema ACC no detecte con precisión la distancia al vehículo de adelante de los vehículos modificados y vehículos de carga no estandares. No se recomienda configurar tales vehículos como el objetivo delantero.

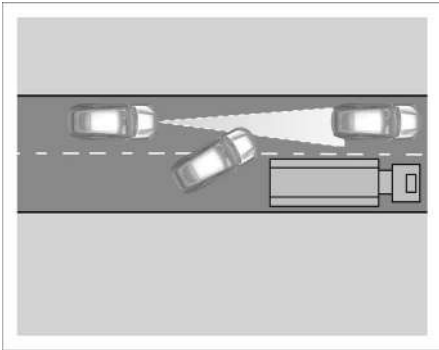

5. Cuando otros vehículos cambian de carril. Cuando un vehículo en un carril adyacente entra a su carril, si el vehículo no se encuentra en el rango de detección, el sensor de radar puede no detectar el vehículo, lo que resulta en una respuesta demorada del ACC.

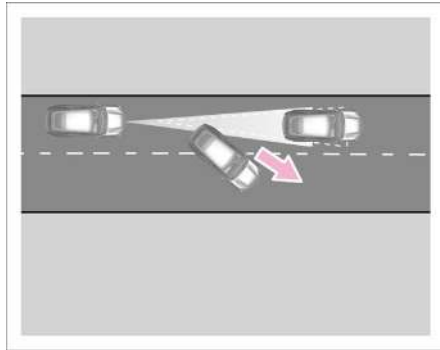

6. El vehículo objetivo que iba delante se corta repentinamente o aparece un vehículo detenido a corta distancia. La respuesta del sensor de radar y el actuador del freno será demorada, y la respuesta del freno no será oportuna.

7. Factores que pueden deteriorar el funcionamiento del sensor.

- La lluvia intensa, la neblina de agua, el hielo, la nieve o el lodo pueden deteriorar el funcionamiento del sensor de radar, lo que hace que el ACC se apague temporalmente y que el instrumento combinado muestre el siguiente mensaje de texto: "Las condiciones de trabajo del sistema de cruce no se cumplen" o "El radar frontal está bloqueado". En este momento, el sistema de control de cruce adaptativo y el sistema de mitigación de colisión frontal no pueden funcionar.

6. Guía de conducción

- En áreas de baja temperatura y mucho frío, debido a la diferencia de temperatura o escarcha, el parabrisas delantero está escarchado y empañado, lo que hace que el sensor de la cámara frontal inteligente se bloquee, y la pantalla del instrumento combinado mostrará los siguientes mensajes de texto: “Las condiciones de trabajo del sistema de cruce no se cumplen” o “El radar frontal está bloqueado”. En este momento, el sistema de control de cruce adaptativo y el sistema de mitigación de colisión frontal no pueden funcionar.
- 8. Sobrecalentamiento de los frenos. Si el freno se sobrecalienta debido a un frenado de emergencia o cuando el vehículo desciende por una pendiente pronunciada, el ACC se apagará temporalmente automáticamente y, al mismo tiempo, los instrumentos combinados mostrarán el siguiente mensaje de texto: “No se cumplen las condiciones de funcionamiento del sistema de cruce”. En este momento, el ACC no se puede reactivar. El ACC se puede reactivar cuando la temperatura del freno alcance a un nivel razonable.

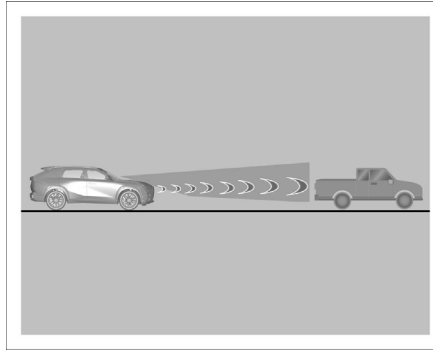

- 9. No es adecuado usar ACC en congestión de tráfico urbano y poca visibilidad (noche/contraluz/luvia/nieve/niebla densa, etc.). El sistema ACC no puede tomar medidas de frenado para personas o animales, vehículos angostos como bicicletas y motocicletas o vehículos de batería, remolques de montaje bajo, vehículos que se aproximan o estacionados, camiones/camionetas de baja velocidad o estacionados, y el conductor debe estar particularmente alerta, siempre listo para hacerse cargo del vehículo.



Advertencia

- La función ACC no puede cubrir todos los escenarios de conducción y las condiciones del tráfico, el clima y la carretera.
- La función ACC es solo una función de asistencia a la conducción complementaria. Incluso si lo usa, esta función no puede ser el reemplazo de su atención y decisión. Usted es responsable de mantener una distancia y velocidad seguras, debe intervenir de manera oportuna si ACC no logra mantener una velocidad adecuada o no mantiene una distancia adecuada con el vehículo de adelante.
- La alarma de ACC solo advierte de los vehículos que han detectado por los sensores de radar y cámaras frontales, por lo que es posible que no emita la alarma o que haya un cierto retraso de emitir una alarma. Nunca espere a que suene la alarma, aplique los frenos cuando la situación lo requiera.

Advertencia

- Por razones de seguridad, no use el ACC cuando conduzca en áreas urbanas, congestión del tráfico, carreteras con muchas curvas y carreteras de malas condiciones (como hielo, niebla, grava, lluvia intensa y propenso a esquiarse en el agua), donde existe riesgo de accidentes.
- ACC no es un sistema para evitar colisiones. Si el vehículo de adelante se acerca y su velocidad es mayor que la del vehículo de adelante, el efecto de frenado del ACC ya no puede garantizar su seguridad, y es posible que el conductor tenga que pisar el pedal del freno para reducir la velocidad para evitar el choque.
- No active el ACC al conducir en áreas sin carreteras o en caminos de tierra. El ACC solo se puede usar en caminos pavimentados y planos como asfalto y cemento.

Advertencia

ACC no responde o solo responde de forma limitada a:

- Existe una gran diferencia entre la velocidad del vehículo y la del vehículo de adelante.
- Al conducir en diferentes carriles, cambiar de carril o conducir en curvas con un radio más pequeño.
- Peatones, animales, bicicletas, triciclos, vehículos parados, etc. u obstáculos imprevistos.
- Condiciones de tráfico complejas.
- Viniendo del lado opuesto o cruzando.
- Remolques bajos, camiones o vehículos con características irregulares/no estándares.

Por lo tanto, tenga cuidado a la situación del tráfico y tome medidas correspondiente. No espere a que el sistema reconozca el objetivo o que el sistema frene, aplique el freno iniciativamente cuando la situación lo requiera.

Aviso

- No golpee el sensor de radar. Si el sensor está desalineado debido a golpes, incluso después del mantenimiento o la calibración, aún deteriorará el rendimiento del sistema e incluso hará que el sistema se apague.
- Si la superficie del sensor del radar o de la cámara frontal está sucia o cubierta por lluvia intensa, hielo, nieve, barro, etc., es posible que el ACC no funcione y la pantalla del instrumento indique "El radar delantero está bloqueado" y "La vista de la cámara delantera está bloqueada". Después de limpiar la suciedad en la superficie del sensor, la función se reiniciará y volverá a la normalidad.
- No pinte ni pegue decoraciones, como pegatinas, en el parachoques delantero a voluntad, de lo contrario, se puede reducir el rendimiento del radar delantero.
- ACC no responderá a personas, animales y vehículos que crucen lateralmente o se acerquen al vehículo en el mismo carril.

6. Guía de conducción

¡ Aviso

- Al pasar por intersecciones, reductores de velocidad, carreteras empinadas, pasos de cebra o cambios de carril, entradas y rampas de autopistas o secciones de construcción, debe salir del sistema ACC y utilizar la conducción totalmente manual para evitar que el vehículo acelere automáticamente a la velocidad establecida y que provoque accidentes de tráfico.
- El sistema ACC puede hacer que el vehículo salga automáticamente después de que el vehículo se detenga brevemente u obtenga la demanda del conductor (botón de control o pedal del acelerador). Durante este tiempo, el conductor debe asegurarse de que no haya obstáculos u otros participantes del tráfico, como peatones/ bicicletas, directamente frente al vehículo.
- Si el ACC no funciona normalmente, no continúe utilizándolo y dirijase a la tienda autorizada de GAC Motor para su mantenimiento.

¡ Aviso

- El ACC puede no responder en algunos casos. Por ejemplo, cuando un vehículo se acerca a un obstáculo estacionario, como un vehículo averiado o un vehículo esperando en un atasco, o cuando un vehículo que viaja en el mismo carril se acerca al vehículo, es posible que el sistema no responda.
- El ACC solo puede lograr una fuerza de frenado limitada y no puede realizar un frenado de emergencia.
- Tenga cuidado de no pisar involuntariamente el pedal del acelerador, de lo contrario, el ACC ya no frenará el vehículo. Si el conductor pisa el pedal del acelerador para repostar el pie puede causar un control excesivo de la velocidad y de la distancia.
- Se debe apagar el ACC cuando el vehículo está conduciendo bajo una lluvia intensa o nieve, ya que el sistema se dificulta o no puede reconocer el vehículo de adelante.

¡ Aviso

- Cuando ACC está activado, el estado de ACC que se muestra en el instrumento combinado puede sobrescribirse con otras funciones (por ejemplo, durante una llamada telefónica).
- Cuando se activa ACC, y cuando el sistema frena automáticamente el vehículo, se oír un sonido diferente al del frenado manual, o y el pedal del freno se activará automáticamente, lo cual es un fenómeno normal. Este sonido y la acción del pedal son causados por el funcionamiento del sistema de frenos, no hay necesidad de preocuparse.
- Por razones de seguridad, la velocidad de cruce almacenada se elimina cuando se apaga el vehículo.
- Puede aumentar la velocidad pisando el pedal del acelerador en cualquier momento. Después de soltar el pedal del acelerador, el sistema restablecerá la velocidad a la previamente programada.
- Al entrar en el túnel puede hacer que el radar o la cámara frontal inteligente entre en modo ciego y el ACC puede quedar apagado temporalmente.

Visualización de la distancia longitudinal del vehículo delantero

Con base en el radar instalado en la parte delantera del vehículo y la cámara frontal inteligente en el parabrisas, ACC detecta la distancia relativa entre el vehículo adelante y el vehículo en el mismo camino, y la muestra en la pantalla de instrumentos.

- Cuando hay un vehículo delantero, después de elegir mostrar la distancia longitudinal del vehículo delantero, el valor de la distancia longitudinal del vehículo delantero se puede mostrar en el instrumento combinado.
- Cuando no hay ningún vehículo delantero, el instrumento combinado no puede mostrar el valor de la distancia longitudinal del vehículo delantero.

Activación o desactivación

Cuando la alimentación del vehículo está en la posición "ON", la función de advertencia de colisión frontal y la asistencia de frenado activo se activan automáticamente.

Si necesita activar/desactivarlo manualmente, puede activar o desactivar la visualización de la distancia longitudinal del vehículo delantero en el sistema de audio "Configuración → Conducción inteligente ADiGO → Asistencia de seguridad activa ADiGO → Visualización de la distancia longitudinal del vehículo delantero".

Aviso

Los sensores de radar y las cámaras inteligentes orientadas hacia adelante tienen limitaciones de percepción y no pueden reconocer los vehículos que están fuera del rango de detección de los sensores.

Advertencia

- **Asegúrese de utilizar cuidadosamente el valor de la distancia longitudinal del vehículo delantero de acuerdo con la visibilidad, las condiciones meteorológicas, las condiciones de la carretera y del tráfico en ese momento. El conductor debe mantener el control del vehículo en todo momento y es totalmente responsable de la velocidad y la distancia de su vehículo con respecto a otros vehículos.**
- **El conductor no puede juzgar ni tomar decisiones basándose completamente en la visualización de la distancia longitudinal del vehículo delantero. El conductor siempre debe ser responsable de asegurarse de que el vehículo se conduzca de forma segura a una velocidad apropiada y de mantener una distancia adecuada de otros vehículos.**

6.4.2 Sistema de asistencia de cruceo integrado

El sistema de asistencia de cruceo integrado se abrevia como ICA. ICA puede ajustar automáticamente la distancia con respecto al vehículo de adelante mientras se conduce y mantener el vehículo en el medio del carril, y puede aplicar una velocidad de cruceo de 0~130 km/h.

ICA detecta la distancia y la velocidad relativas entre el vehículo en el camino por delante y el vehículo a través del radar de ondas milimétricas instalado en la parte delantera del vehículo y la cámara frontal inteligente en el parabrisas delantero, y detecta las marcas de carril en la superficie de la carretera a través de la cámara frontal inteligente.

ICA mejora la comodidad de conducción y proporciona una experiencia de conducción más relajada, como cuando se conduce largas distancias con tráfico fluido en la autopista.

Aviso

Notas sobre el uso de sensores de radar y cámara frontal inteligente. => [Ver la página 198](#)

6. Guía de conducción

Instrucciones de operación

Presione brevemente el botón  en el lado izquierdo del volante para encender ICA.



Después de encender el ICA, el ICA se puede abrir o activar según el modo de funcionamiento del ACC. El modo de cruce se puede cambiar cuando el ACC se encuentra apagado, encendido o activado. => Ver la página 157

El sistema tiene una función de memoria de modo de cruce. El modo de cruce será el mismo que la última vez que se apagó el vehículo después de arrancar el vehículo.

Cuando el sistema ICA tiene una falla específica que no afecta al ACC, el modo de cruce volverá automáticamente a cruce adaptativo. En este momento, el conductor ya no puede ingresar al asistente de cruce integrado, pero el cruce adaptativo aún se puede usar normalmente.

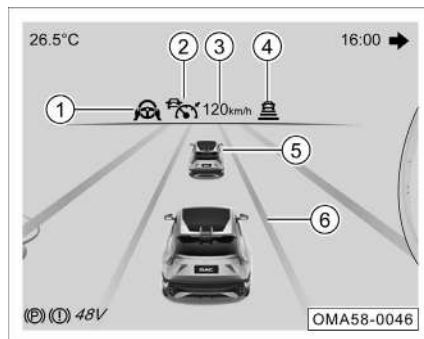
Descripción de la interfaz



- 1 Indica la luz indicadora de estado de control lateral
- El volante central se muestra en azul  cuando el control de asistencia a la dirección está activo y en gris  cuando está en reposo.
 - El icono de las dos manos en el volante está siempre encendido cuando se detecta la mano del conductor en el volante.
 - Durante la activación del sistema, el icono de dos manos parpadea después de detectar que las manos del conductor están fuera del volante durante unos 14 segundos.
 - El sistema también mostrará dinámicamente un aviso de texto "Por favor, gire el volante ligeramente" y emitirá un sonido de aviso correspondiente según la situación real del conductor que sostiene el volante.

- 2 Luz indicadora de cruce adaptativo
- 3 Indica la velocidad de cruce establecida
- 4 La distancia de cruce establecida entre el vehículo y el vehículo adelante
- 5 Vehículo detectado adelante
- 6 Indica la línea del carril

Aviso

Cuando el instrumento combinado es el tema orgánico, la pantalla interactiva de asistencia de cruce integrada se cambiará a una versión simplificada del contenido, que solo refleja el vehículo objetivo directamente al frente y la línea del carril propio.

Control lateral

Cuando la función ICA está activada, el control lateral se activa automáticamente cuando se detecta una marca de carril en ambos lados válida.

El control lateral mantiene el vehículo en el centro de las marcas de carril en ambos lados.

El control lateral se inhibirá cuando:

- La curvatura de la línea de carril es demasiado alta o falta.
- Condiciones de manejo intensas
- Luz de señal de giro encendida
- Luz de advertencia de peligros encendida
- El conductor gira el volante
- El conductor quita las manos del volante durante mucho tiempo y el sistema le indica que tome el control
- Salir de ACC => [Ver la página 159](#)

El sistema ICA solo puede usar capacidades limitadas del sistema de dirección del vehículo, por lo que no puede cubrir todas las condiciones de conducción. El conductor debe mantener ambas manos en el volante en todo momento para controlar, y prestar atención al conducir.

Cuando el sistema ICA interviene en el volante para el control de asistencia lateral, el conductor aún puede girar el volante para controlar el vehículo. Cuando el conductor siente que el par aplicado por el sistema es inadecuado, puede controlar el vehículo para que se conduzca de acuerdo con la intención del conductor en cualquier momento.

Aviso de toma de control



Cuando ICA detecta que las manos del conductor están fuera del volante durante mucho tiempo, el sistema emitirá un aviso de toma de control, y el instrumento combinado mostrará la figura anterior y sonará el zumbador.

Cuando el conductor recibe el aviso de toma de control, debe sujetar inmediatamente el volante. No es necesario de entrar en pánico, evite girar la dirección repentinamente. El sistema puede reconocer que el conductor está sosteniendo el volante y se cancela el aviso de toma de control cuando el sistema ICA monitorea el par aplicado al volante. ICA reactiva automáticamente la asistencia lateral.

6. Guía de conducción

Tenga en cuenta que después de que se emite el aviso de toma de control del volante y el conductor no toma el control a tiempo, se inhibirá la asistencia lateral de la función ICA.

El sistema puede detectar erróneamente el descontrol del volante por el conductor cuando éste lo tiene sujetado. En este caso, cuando el sistema emite un mensaje de toma de control del volante, el conductor solo necesita sujetar el volante ligeramente o agitarlo ligeramente, el sistema puede detectar el par en el volante y el mensaje de control se cancelará.



El sistema ICA solo puede utilizar la capacidad de frenado limitada del sistema de frenado de servicio. Cuando el sistema requiere que el conductor intervenga en el frenado, el instrumento combinado muestra la figura anterior y acompaña al sonido del zumbador.

Cuando el conductor recibe el aviso de toma de control, debe pisar inmediatamente el pedal para frenar correctamente.

Después de pisar el pedal del freno, el ICA saldrá del estado de activación. Si se elimina la situación de emergencia y es necesario reactivar el ICA, presione el botón de Restaurar ACC o Configurar ACC. => [Ver la página 157.](#)

Evitación inteligente

Cuando se activa la asistencia de cruceo integrada, el sistema de evitación inteligente controlará automáticamente el vehículo para alejarse y evitar cuando reconoce un riesgo lateral específico (como un vehículo grande en el carril adyacente). La función de evitación inteligente se puede activar o desactivar en el sistema de audio "Configuración → Conducción inteligente ADiGO → Asistencia de seguridad activa ADiGO → Evitación inteligente".

El sistema tiene una función de memoria de estado del interruptor. El estado del interruptor será el mismo que el estado cuando el vehículo se apagó la última vez una vez que se arranca el vehículo.

Cuando se activa la función de evitación inteligente, el color del icono del vehículo objetivo en el carril adyacente en el instrumento se vuelve amarillo y, al mismo tiempo, la ventana emergente de aviso de alarma muestra automáticamente un mensaje de texto de "Evitación inteligente".

Limitaciones

Las capacidades del sistema de dirección y del sistema de frenado que puede usar el sistema ICA son limitadas, por lo que el ICA no puede mantener una distancia adecuada entre vehículos en todas las condiciones de la carretera, ni puede mantener el vehículo en su carril en todas las condiciones de la carretera.

El sistema ICA puede detectar incorrectamente o no detectar las líneas del carril, y puede detectar incorrectamente o no detectar el vehículo objetivo adelante. En los siguientes casos, el sistema puede ser afectado, funcionar mal o no funcionar, incluso si la función se encuentra encendida e indica que está activada:

- Visión deficiente, como nieve, lluvia, niebla o rocío.
- El parabrisas está sucio, dañado, empañado o hay una obstrucción en el área de la cámara frontal inteligente.
- La luz solar directa hace que la temperatura alrededor de la cámara frontal inteligente sea demasiado alta.
- La luz solar directa, los faros de los vehículos que se aproximan y los reflejos del agua en la superficie de la carretera pueden provocar una visibilidad deficiente.
- Cambios drásticos en las condiciones de iluminación, como entrar o salir de túneles.

- Cuando es de noche o cuando la luz del túnel es débil, sin encender los faros.
- No hay líneas de carriles o es difícil distinguir el color de las líneas del color de la superficie de la carretera.
- Las líneas de los carriles no son legibles, por ejemplo, demasiado delgadas, gastadas, borrosas o cubiertas de tierra o nieve.
- El carril es demasiado ancho o demasiado estrecho.
- El número de carriles aumenta o disminuye o se ha complicado pasar las líneas de los carriles.
- Hay más de dos líneas de carril en los lados izquierdo y derecho del vehículo.
- Hay marcas u objetos similares a las líneas de los carriles en la carretera.
- Las barreras u otros objetos que proyectan sombras sobre las líneas de los carriles.
- Cambios de señalizaciones repentinas, como rampas o salidas de autopistas.
- Al conducir en carreteras empinadas o sinuosas.
- Cuando el vehículo de adelante está demasiado cerca o el vehículo de adelante bloquea las líneas del carril.
- El vehículo se sacude mucho.

- El control longitudinal del sistema ICA se basa en ACC. Para condiciones de trabajo más limitadas, consulte los capítulos correspondientes de ACC => [Ver la página 162](#).

El rendimiento del control auxiliar transversal del sistema puede ser afectado en las siguientes situaciones:

- Sobrecarga del vehículo.
- La presión de los neumáticos es anormal.
- Carretera desigual.
- Fuerte viento cruzado.
- El conductor modifica las partes relacionadas con el control del vehículo.
- Reemplazo de las partes relacionadas con el control del vehículo con partes que no coincidan por la fábrica original.
- Montaje inadecuado de piezas relacionadas con el control del vehículo.

6. Guía de conducción

Aviso

Cuando el sistema de asistencia de cruceo integrado controla el volante para obtener asistencia, el conductor aún puede girar el volante para controlar el vehículo. Cuando el conductor siente que el par de corrección aplicado por el sistema es inadecuado, puede controlar el vehículo para que se conduzca de acuerdo con la intención del conductor en cualquier momento.

Atención

- Si la asistencia de cruceo integrada se inhibe por alguna razón (como una salida corta de la línea del carril, etc.), se reanudará automáticamente cuando se cumplan las condiciones de trabajo.
- Cuando el conductor juzgue que el sistema de asistencia de cruceo integrado no está controlando el vehículo correctamente, sostenga el volante con firmeza para lograr el control adecuado y la función de asistencia de cruceo integrada puede ser interrumpida por el conductor que maneja el volante.
- La función de asistencia de cruceo integrada puede ser interrumpida por la operación del conductor, como pisar el pedal del freno, pisar rápidamente el pedal del acelerador, presionar el botón de la función de asistencia de cruceo integrada, desabrocharse el cinturón de seguridad, presionar la luz de emergencia, etc., la función de asistencia de cruceo integrada se interrumpe, mantenga las manos en el volante.

Advertencia

- **La asistencia de cruceo integrado es solo una función de asistencia a la conducción y no puede responder a todas las condiciones de la carretera, el tráfico y el clima, el conductor siempre es completamente responsable de la conducción, siempre debe estar al tanto de las condiciones de la carretera y tomar el control activo del vehículo.**
- **El conductor siempre debe sostener el volante y tomar el control activo del vehículo. El conductor debe intervenir de manera oportuna cuando el sistema de asistencia de cruceo integrado no proporciona la asistencia de dirección adecuada o la distancia adecuada entre vehículos.**
- **El conductor debe leer todos los capítulos sobre esta función en el manual para comprender las limitaciones del sistema de esta función antes de utilizar la asistencia de cruceo integrado. El conductor debe conocer estas limitaciones antes de utilizar esta función.**

Advertencia

- El uso inadecuado o negligencia del sistema de asistencia de cruceo integrado puede causar accidentes. El conductor siempre tiene la responsabilidad de tomar el control del vehículo, mantener la velocidad y la distancia adecuadas con los vehículos en el carril correctamente, incluso si tiene el sistema de asistencia de cruceo integrado activado.
- La asistencia de cruceo integrado no es un sistema para evitar colisiones. Cuando el sistema no toma el control adecuado, el conductor debe intervenir.
- No utilice la asistencia de cruceo integrado en tráfico urbano, intersecciones, carreteras mojadas y nevadas, mal tiempo, carreteras de montaña, carreteras onduladas, entradas y salidas de autopistas, etc. No utilice la asistencia de cruceo integrada con el vehículo acoplado a un remolque.

Advertencia

- El sistema de asistencia de cruceo integrado no siempre reconoce las líneas de carril. Debido al mal tiempo, mala iluminación, cambios drásticos en la luz al entrar y salir de los túneles, agua y nieve en la carretera, líneas de carril dañadas borrosas o no estándar, sombras proyectadas en la superficie de la carretera, marcas de los frenos, vehículos circundantes, instalaciones de mantenimiento, barandillas, cambios rápidos en las líneas de los carriles (como fusiones, bifurcaciones) etc., las líneas de señalización de los carriles pueden perderse o identificarse erróneamente. Por lo tanto, es posible que el sistema de asistencia de cruceo integrado no genere un par de asistencia transversal cuando sea necesario, o puede generar por error un par de asistencia innecesario.
- El sistema de asistencia de cruceo integrado solo puede usar capacidades limitadas del sistema de dirección del vehículo, por lo que no puede cubrir todas las condiciones de conducción. El conductor debe mantener ambas manos en el volante en todo momento para controlar, y prestar atención al conducir. Preste atención a sujetar el volante con la mano o reduzca la velocidad de manera apropiada al pasar las curvas a alta velocidad.

Advertencia

- El sistema de asistencia de cruceo integrado no puede frenar frente a peatones, animales, objetos extraños, remolques de plataforma baja o vehículos que se aproximan.
- El sistema de asistencia de cruceo integrado no cubre todas las condiciones de tráfico. En el caso de una curvatura excesivamente alta de la línea del carril antes de una curva cerrada, o una sección sin líneas de carril, la asistencia puede salir repentinamente, por lo que es importante mantener las manos en el volante y controlar activamente el vehículo.

6. Guía de conducción

6.4.3 Sistema de mitigación de colisión frontal

El sistema de mitigación de colisión frontal detecta la distancia y la velocidad relativas entre el objeto en el camino por delante y el vehículo en función del radar de ondas milimétricas instalado en la parte delantera del vehículo y la cámara frontal inteligente en el parabrisas, e integra los otros comportamientos operativos del conductor (como pisar el pedal del freno, pisar el pedal del acelerador, etc.), evalúa el grado de riesgo previo a la colisión y emite una alarma para recordarle rápidamente al conductor que tomar medidas cuando exista riesgo de colisión. Cuando se detecta el riesgo de colisión, el sistema frenará automáticamente el vehículo. Cuando el conductor está frenando, pero la fuerza de frenado no es suficiente para evitar una colisión, el sistema aumentará automáticamente la fuerza de frenado para evitar o mitigar la colisión.

Objetos detectables:



- Vehículo
- Vehículo de dos ruedas
- Peatonal

i Aviso

Ver las precauciones para el uso del sensor de cámara frontal inteligente y radar. => [Ver la página 198](#)

Alerta de colisión frontal

Basado en el radar de ondas milimétricas instalado en el parabrisas delantero y la cámara frontal inteligente en el parabrisas delantero, detecta objetos adelante y alerta al conductor de una colisión inminente.

Cuando el sistema de mitigación de colisión frontal emita una alarma, se darán las siguientes indicaciones:

1. Alarma de proximidad

Cuando se activa la alerta del sistema de mitigación de colisión frontal, la luz indicadora del sistema de advertencia de colisión frontal del instrumento  parpadea y el instrumento enviará una alarma sonora y una animación al mismo tiempo.

2. Frenado corto

El frenado corto se activa cuando el vehículo tiene un alto riesgo de colisión con un vehículo objetivo en movimiento para recordar mejor al conductor que debe aplicar el freno de inmediato.

Asistencia de frenado activo

Basado en el radar de ondas milimétricas instalado en el parachoques delantero y la cámara frontal inteligente en el parabrisas delantero para detectar objetos adelante, el vehículo se prepara para una colisión inminente para entrar en un estado de frenado de emergencia, brinda asistencia durante el frenado y activa la función de asistencia de frenado.

Nivel de frenado activo

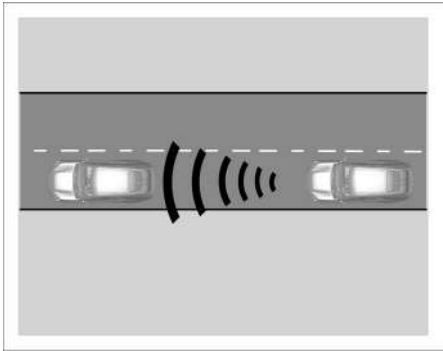

- Frenado de nivel I: Un frenado breve al acercarse al vehículo adelante.

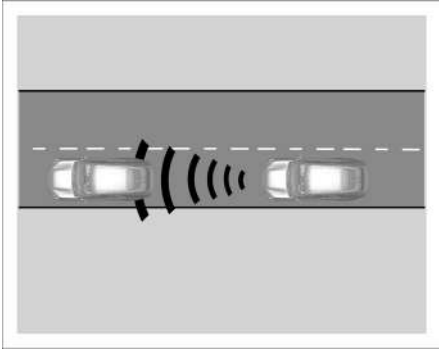

- Frenado de nivel II: Se aplica un ligero freno de emergencia automático al acercarse más.

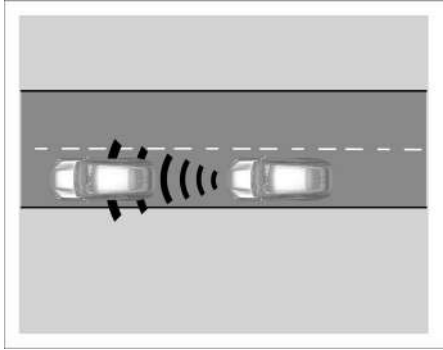

- Frenado de nivel III: Se realiza el frenado completo automáticamente cuando la colisión es difícil de evitar.

6. Guía de conducción

Activado y desactivado

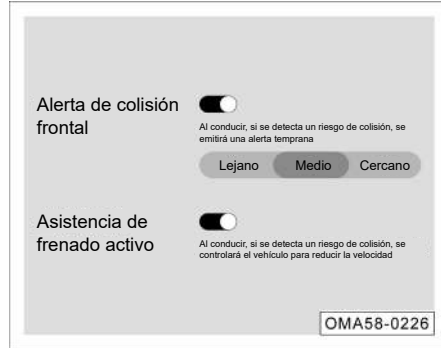

- Cuando la alimentación del vehículo está en la posición "ON", la función de advertencia de colisión frontal y la asistencia de frenado activo se activan automáticamente.
- A través del sistema de audio "Configuración → Conducción inteligente ADiGO → Asistencia de seguridad activa ADiGO → Advertencia de colisión frontal", presione brevemente el botón programable  a la derecha para activar o desactivar la "Advertencia de colisión frontal" y la "Asistencia activa de frenado".
- Cuando la advertencia de colisión frontal y la asistencia de frenado activo están desactivadas, la pantalla táctil multifunción mostrará una ventana de confirmación secundaria, haga clic en "Confirmar" o "Cancelar" para confirmar la operación del interruptor.

¡ Aviso

- Después de activar la advertencia de colisión frontal, la distancia de advertencia se puede configurar en "Lejos, Medios y Cerca". La distancia de advertencia de colisión frontal tiene una función de memoria, que recuerda la última distancia de advertencia establecida.
- Con la advertencia de colisión frontal y la asistencia de frenado activo desactivadas, el sistema ya no advertirá ni frenará en objetivos de vehículos y peatones.
- Después de que se desactiva la advertencia de colisión frontal o la asistencia de frenado activa, y la alimentación del vehículo se cambia de la posición "OFF" a la posición "ON" nuevamente, la advertencia de colisión frontal y la asistencia de frenado activa se activa automáticamente de manera predeterminada.

Limitaciones del sistema

Existen limitaciones físicas y limitaciones del sistema para el sistema de mitigación de colisión frontal, por ejemplo, las funciones de advertencia de colisión frontal y asistencia de frenado activo pueden activarse involuntariamente o retrasarse por la intervención del conductor en algunas situaciones. Por lo tanto, se debe mantener la atención en todo momento y tomar el control activamente cuando sea necesario.

Las siguientes condiciones pueden provocar un retraso en el funcionamiento o la falta de funcionamiento del sistema de mitigación de colisión frontal:

- Cuando la distancia al suelo del vehículo de delante es muy alta, como un semirremolque, etc.
- Cuando la parte trasera del vehículo de adelante es baja, como un remolque de plataforma baja.
- Cuando el vehículo de adelante tiene una forma irregular, como un tractor o sidocar.
- Cuando el brillo ambiental cambia repentinamente, como entradas y salidas de túneles.
- Cuando la parte trasera del vehículo de adelante es pequeña, como un camión vacío.
- Cuando el objeto detectable frontal repentinamente acelera, desacelera y gira.

- Cuando un objeto detectable adelante gira repentinamente frente al vehículo.
 - Cuando el vehículo adelante es una bicicleta con una forma especial, como una bicicleta para varias personas.
 - Cuando el vehículo conduce a velocidades extremadamente altas.
 - Cuando el vehículo conduce en una pendiente.
 - Conducir en curvas estrechas.
 - Pise a fondo el pedal del acelerador o el vehículo acelera rápidamente.
 - Cuando la función auxiliar se encuentra apagada o la función es anormal.
 - La función ESP es desactivada manualmente.
 - El vehículo ingresa al control ESP.
 - La superficie del área donde se encuentra la cámara frontal inteligente o la superficie del sensor de radar están sucias o cubiertas por objetos extraños.
 - Al retroceder el vehículo.
 - En condiciones de tráfico caótico.
 - Cuando la carrocería está remolcando otros vehículos.
 - Los peatones se paran en carreteras o en curvas.
 - Los peatones están total o parcialmente cubiertos por otros objetos, por ejemplo (trabajadores con escaleras/peatones con paraguas, etc.).
 - Peatones con disfraces o máscaras, por ejemplo, disfraces de carnaval.
 - Cuando la visibilidad es pobre, como puesta de sol, noche, hielo y nieve, lluvia intensa, niebla intensa, luz de fondo, etc.
- Las siguientes condiciones pueden hacer que el sistema funcione incluso cuando es poco probable que el vehículo se colisione:
- Cuando hay un patrón de un objeto detectable frente al vehículo.
 - Cuando su vehículo adelanta a un vehículo que cambia de carril o gira a la derecha o a la izquierda.
 - Cuando el vehículo está adelantando a un vehículo que está a punto de girar a la derecha/izquierda.
 - Cuando hay un objeto detectable en la entrada de la curva.
 - El vehículo cambia de carril al adelantar un objeto detectable.
 - El vehículo se aproxima a un objetivo detectable delante en carriles sinuosos o al cambiar de ruta.
 - Al pasar por debajo de un pórtico, valla publicitaria, señal de tráfico, etc.
 - Cuando haya objetos metálicos como tapas de alcantarillas y placas de acero delante del vehículo.
 - Al acercarse a postes, barandillas, árboles, etc.
 - Al pasar por encima de objetos como hierba, ramas, pancartas, etc., que puedan entrar en contacto con el vehículo.
 - Al conducir cerca de objetos que reflejan ondas de radio.

Advertencia

La asistencia de frenado activo: debe desactivarse en las siguientes situaciones:

- Cuando el vehículo es remolcado.
- El vehículo está en el banco de pruebas.
- El sensor de radar o sensor de cámara frontal inteligente no funcionan correctamente.
- Una fuerza externa (como una colisión) actúa sobre el sensor de radar.

6. Guía de conducción

Advertencia

- El sistema de mitigación de colisión frontal puede mejorar su seguridad al conducir, pero es imposible violar las leyes de la física. No aproveche las funciones convenientes proporcionadas por el sistema de mitigación de colisión frontal para arriesgarse a conducir. El conductor debe estar listo en cualquier momento para aplicar el frenado al vehículo, reducir la velocidad o evitar el obstáculo.
- El sistema de mitigación de colisión frontal solo tiene un efecto de advertencia y mitigación de colisiones en vehículos/peatones que han sido detectados por el radar y los sensores de la cámara frontal, por lo que puede no haber respuesta o un cierto retraso de la respuesta. No espere a que funcione el sistema de mitigación de colisión frontal, lo que requiere que el conductor aplique los frenos si es necesario.
- El sistema de mitigación de colisión frontal solo proporciona al conductor una advertencia para evitar una colisión y un frenado limitado para mitigar el daño de la colisión. Es imposible evitar de forma autónoma que el vehículo provoque un accidente o evitar lesiones a las personas. El conductor debe mantener el control del vehículo en todo momento y es totalmente responsable de la velocidad del vehículo y la distancia con respecto a otros vehículos.

Advertencia

- Cuando el sistema de mitigación de colisión frontal se encuentra activado, el conductor siempre debe mantener el control del vehículo mientras conduce y asumir la responsabilidad total de la velocidad y la distancia con otros vehículos.
- Nunca ignore las luces de advertencia y los avisos de la pantalla de los instrumentos, de lo contrario, puede causar accidentes de tráfico y lesiones graves.
- Por lo tanto, se debe prestar atención a las condiciones del tráfico y no depender demasiado de la función de función de asistencia de frenado activo. La función de función de asistencia de frenado activo es solo una asistencia a la conducción. El conductor es responsable de mantener una distancia adecuada con el vehículo adelante, y controlar la velocidad y el frenado de manera oportuna. Deberá estar preparado para frenar o girar cuando sea necesario.

Aviso

- Si se pisa el pedal del acelerador o se gira el volante, se interrumpirá el aviso de advertencia de colisión frontal y la intervención de frenado de la asistencia de frenado activo.
- En situaciones de manejo complejas (por ejemplo, cuando el vehículo conduce por una ruta tortuosa), la advertencia de colisión frontal y la asistencia de frenado activo pueden emitir advertencias e intervenciones de frenado innecesarias.
- Cuando se activa la asistencia de frenado activo, el vehículo se frenará y el pedal del freno puede sentir vibración o el pedal del freno se siente duro, lo cual es normal.
- Cuando es afectado por la interferencia del campo electromagnético, la causa del objetivo en sí o el entorno, la detección será interferida y el rendimiento disminuirá.

6.4.4 Reconocimiento de señales de límite de velocidad

El reconocimiento de señales de límite de velocidad se abrevia como TSR. TSR detecta la señal de límite de velocidad en el camino por delante a través de la cámara frontal inteligente instalada en el parabrisas delantero y, al mismo tiempo, integra los datos del sistema de audio de navegación para proporcionar al conductor información sobre el límite de velocidad y recuerda al conductor cuando se supera el valor límite de velocidad

Activado y desactivado

Reconocimiento de señal de límite de velocidad Durante la conducción, si el navegador o la cámara reconocen una señal de límite de velocidad, el conductor será alertado a través del instrumento

OMA58-0316

A través del sistema de audio “Configuración → Conducción inteligente ADiGO → Asistencia de seguridad activa ADiGO → Reconocimiento de señales de límite de velocidad”, se puede activar o desactivar la función de reconocimiento de señales de límite de velocidad.

Después de activar esta función, si la navegación o la cámara frontal inteligente reconoce la señal de límite de velocidad en la carretera, el valor de la señal de límite de velocidad se mostrará en los instrumentos combinados; Si la velocidad actual del vehículo en el instrumento excede un cierto umbral del valor del límite de velocidad, el icono del símbolo de límite superior de velocidad en el instrumento combinado continuará parpadeando.

i Aviso

El sistema tiene una función de memoria de estado del interruptor. El estado del interruptor será el mismo que el estado cuando el vehículo se apagó la última vez una vez que se arranca el vehículo.

Descripción de la interfaz de visualización

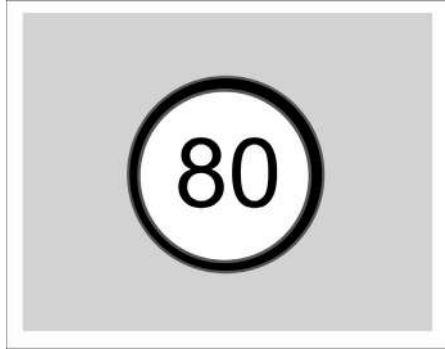

Indica que se reconoce el límite de velocidad general, incluidos, entre otros, la señal de límite de velocidad general, la señal de límite de velocidad combinada, la señal de límite de velocidad de carril, el límite de velocidad del ojo electrónico y el límite de velocidad de intervalo.

Cuando la velocidad real del vehículo es ligeramente superior al límite de velocidad indicado por el instrumento, la señal de límite de velocidad en el instrumento combinado seguirá parpadeando.

6. Guía de conducción

Limitaciones funcionales

Incluso si el reconocimiento de señales de límite de velocidad está activado y funcionando, es posible que detecte la señal de límite de velocidad incorrectamente o no la detecte en absoluto debido a factores y condiciones ambientales inevitables. El sistema puede ser afectado o no funcionar en las siguientes situaciones:

- La cámara frontal inteligente está bloqueada o interferida por una luz intensa.
- Los faros no se encienden o no iluminan completamente la señal de límite de velocidad en noche o en túneles con poca luz.
- Parte o la totalidad de la señal de límite de velocidad está oculta.
- La señal de límite de velocidad está gastada, borrosa o sucia.
- La señal de límite de velocidad está colocada de manera irregular, como torcida e inclinada.
- Los vehículos y obstáculos en el carril lateral bloquean la señal de límite de velocidad.
- La carretera está temporalmente en construcción y se ha cambiado el atributo de límite de velocidad.
- Los datos de navegación no se actualizan en línea a tiempo o son inexactos.
- Las carreteras no están estandarizadas y otras señales de tráfico se identifican erróneamente como señales de límite de velocidad.

- El posicionamiento inexacto de la navegación hace que se emita de información de límite de velocidad en carreteras de otros vehículos.

Advertencia

- **La función de reconocimiento de señales de límite de velocidad solo puede reconocer señales relacionadas con la velocidad del vehículo, pero no puede reconocer otras señales en la carretera.**
- **El reconocimiento de señales de límite de velocidad solo puede identificar el límite de velocidad máximo en la carretera. No confíe en el reconocimiento de señales de límite de velocidad para determinar la velocidad de conducción adecuada. Siempre debe conducir dentro del rango de velocidad seguro de acuerdo con el límite de velocidad y las condiciones de la carretera.**
- **El reconocimiento de señales de límite de velocidad no funciona en todas las condiciones y el conductor siempre es el responsable final de conducir el vehículo de manera segura y de cumplir con las leyes y normas de tránsito vigentes.**

6.4.5 Crucero con límite de velocidad inteligente

El crucero con límite de velocidad inteligente se conoce como ISL-ACC. Cuando hay una señal de límite de velocidad en el camino por delante, ISL-ACC envía un aviso de sincronización de velocidad objetivo de crucero a través de la información de reconocimiento de señal de límite de velocidad (TSR), lo que solicita al conductor que elija si desea sincronizar la velocidad objetivo de crucero.

Activado y desactivado

A través del sistema de audio “Configuración → Conducción inteligente ADiGO → Asistencia de conducción ADiGO → Control de límite de velocidad inteligente”, se puede activar o desactivar la función de control de límite de velocidad inteligente.

Después de activar esta función, la función TSR se activa sincrónicamente; después de desactivar esta función, la función TSR permanece en el estado anterior.

¡ Aviso

El sistema tiene una función de memoria de estado del interruptor. El estado del interruptor será el mismo que el estado cuando el vehículo se apagó la última vez una vez que se arranca el vehículo.

Requisitos de activación de aviso de límite de velocidad de ISL-ACC

Para activar el aviso de límite de velocidad ISL-ACC, es necesario que se cumplan los siguientes requisitos:

- ISL-ACC está activado.
- El ACC está en funcionamiento.
- La velocidad objetivo actual de ACC - la velocidad de la señal de límite de velocidad TSR es mayor que la diferencia establecida por el sistema.
- El TSR reconoce la señal de límite de velocidad por primera vez o reconoce un cambio en la velocidad de la señal de límite de velocidad.

Después de activar el aviso de límite de velocidad de ISL-ACC, le indicará al conductor si debe sincronizar la velocidad de señal de límite de velocidad actual TSR dentro de los próximos 5 segundos.

Velocidad objetivo de cruceo sincronizada ISL-ACC



Cuando el instrumento aparece con el texto del "velocidad de cruceo establecida en", "icono de límite de velocidad actual" y "OK":

1. Cuando el conductor presiona brevemente el botón OK, significa que el conductor está de acuerdo con la sincronización de la señal de límite de velocidad, y la velocidad objetivo del ACC se establece en la velocidad actual en la señal de límite de velocidad.
2. Cuando el conductor no opera el botón OK 5 segundos después de que aparece el mensaje de aviso, significa que el conductor no acepta la sincronización de límite de velocidad y la velocidad objetivo de ACC permanece sin cambios.

6.4.6 Sistema de abandono de carril

El sistema de abandono de carril tiene como objetivo reducir la posibilidad de los accidentes provocados por el abandono inconsciente del carril.

El sistema de abandono de carril detecta las líneas de carril de la carretera a través de la cámara frontal inteligente instalada en el parabrisas delantero, analiza el comportamiento de conducción del conductor y el estado del movimiento del vehículo, y cuando el conductor está cansado, distraído o haciendo una llamada telefónica y que se desvía inconscientemente, emite una advertencia o interviene en el volante para ayudar a estabilizar la conducción. Por lo general, cuando las ruedas delanteras atraviesan las línea del carril, emite advertencias o interviene el volante.

El sistema monitorea el par en el volante cuando el conductor selecciona el modo de asistencia "Dirección", "Dirección y Advertencia" y alcanza las condiciones de operación del sistema de abandono de carril. Cuando el conductor quita las manos del volante durante mucho tiempo, el sistema alertará al conductor.

6. Guía de conducción

Activado y desactivado

A través del sistema de audio “Configuración → Conducción inteligente ADiGO → Asistencia de seguridad activa ADiGO → Sistema de abandono de carril”, haga clic en el botón programable  en el lado derecho de “Sistema de abandono de carril” para activar o desactivarlo

Cuando la función está activada, puede ver que el botón se enciende y la luz indicadora del sistema de abandono de carril  en el instrumento se enciende; cuando la función está desactivada, puede ver que el botón se apaga y la luz indicadora del sistema de cambio de carril en el instrumento se apaga.

El sistema tiene una función de memoria de estado del interruptor. El estado del interruptor será el mismo que el estado cuando el vehículo se apagó la última vez una vez que se arranca el vehículo.

Selección del modo de asistencia de abandono de carril

Cuando la alimentación del vehículo está en la posición “ON”, a través del sistema de audio “Configuración → Conducción inteligente ADiGO → Asistencia de seguridad activa ADiGO → Sistema de abandono de carril”, seleccione el modo de asistencia de abandono de carril.

1. Dirección
 - El sistema solo interviene en el volante para la asistencia de corrección cuando se selecciona “Dirección”.
2. Advertencia
 - El sistema solo emite una advertencia cuando se selecciona “Advertencia”.
3. Dirección y advertencia
 - El sistema no solo emitirá una advertencia, sino que también intervendrá en el volante para la asistencia de corrección cuando se selecciona “Dirección y advertencia”.

Aviso

El sistema tiene una función de memoria del modo de asistencia de abandono de carril. Después de que se enciende el vehículo, el modo de asistencia de abandono de carril será el mismo que la última vez que se apagó el vehículo.

Aviso de alarma

El mensaje de advertencia de salida de carril solo se activa cuando el modo de asistencia es “Advertencia” o “Dirección y advertencia”.

- Cuando la velocidad del vehículo es superior a 65 km/h y el sistema detecta al menos una línea de carril válida, la luz indicadora de estado  del instrumento combinado se iluminará en azul. Indica que el sistema puede emitir una alarma de abandono de carril en este momento. Cuando sólo se reconoce una línea de carril, el sistema sólo alertará en ese lado.

Cuando la luz indicadora  se encuentra en color azul, si el vehículo se desvía del carril en una de las siguientes situaciones, el sistema no emitirá una alarma.

- Desaceleración fuerte al pisar con fuerza el pedal del freno.
- La luz de intermitente en el lado correspondiente encendida.
- Las luces de emergencia encendida.
- Giro rápido del volante.
- Poco tiempo transcurrido desde la última alarma.
- Sigue pisando la línea o conduce sobre la línea del carril.

Cuando la luz indicadora  es azul, si no hay ninguna acción mencionada anteriormente y el vehículo se desvía del carril (por ejemplo, el

conductor se desvía accidentalmente del carril debido a la fatiga, la distracción o por hacer una llamada telefónica), el sistema emite una advertencia al conductor y muestra el aviso de línea de carril lateral correspondiente (rojo) a través del instrumento combinado, acompañado de un pitido.

Asistencia de dirección

El aviso de asistencia de corrección de abandono de carril solo se activa cuando el modo de asistencia es "Dirección" o "Dirección y advertencia".

Cuando el instrumento muestra que la velocidad es superior a 65 km/h y el sistema detecta al menos una línea de carril válida. La luz indicadora  del instrumento combinado se ilumina en azul. Indica que el sistema puede intervenir en el volante para ayudar en la corrección. Cuando solo se detecta un lado del carril, el sistema solo corrige ese lado.

Cuando la luz indicadora  es azul, si el vehículo se desvía del carril en una de las siguientes situaciones, el sistema no interferirá con el volante en la corrección.

- Desaceleración fuerte al pisar con fuerza el pedal del freno.
- La luz de intermitente en el lado correspondiente encendida.
- Las luces de emergencia encendida.
- Giro rápido del volante.

- Poco tiempo transcurrido desde la última alarma.
- Sigue pisando la línea o conduce sobre la línea del carril.
- El sistema le indica al conductor que tome el control debido a que el conductor suelta sus manos durante mucho tiempo.

Cuando el sistema interviene en el volante para asistencia de el conductor puede sentir el par ejercido por el sistema en el volante, y los instrumentos combinados muestran una indicación de línea de carril correspondiente (azul).

Aviso de toma de control



Cuando el sistema de abandono de carril detecta que las manos del conductor están fuera del volante durante mucho tiempo, el sistema emitirá un aviso de toma de control y el instrumento combinado mostrará la imagen antedicho y estará acompañado por un sonido de alarma. Este aviso solo existe cuando el conductor selecciona "Dirección", "Dirección y Advertencia".

Cuando el conductor recibe el aviso de toma de control, debe sujetar inmediatamente el volante. No es necesario de entrar en pánico, evite girar el volante repentinamente. El sistema de abandono de carril puede reconocer que el conductor está sosteniendo el volante y se cancela el aviso de toma de control cuando el sistema de asistencia de carril monitorea el par aplicado al volante. El sistema de abandono de carril se reactiva automáticamente.

6. Guía de conducción

¡ Aviso

El sistema puede detectar erróneamente el descontrol del volante por el conductor cuando éste lo tiene sujetado. En este caso, cuando el sistema emite un mensaje de toma de control del volante, el conductor solo necesita sujetar el volante ligeramente o agitarlo ligeramente, el sistema puede detectar el par en el volante y el mensaje de control se cancelará.

Otros avisos

Cuando el sistema detecta que la cámara frontal inteligente está ciega, aparecerá el mensaje "Vista de la cámara frontal bloqueada" en los instrumentos combinados.

Normalmente, esto se debe a un cristal sucio del parabrisas frontal o la luz solar directa sobre la cámara frontal inteligente. El sistema de abandono de carril no está dañado por eso y no requiere reparación.

El conductor puede intentar rociar agua en el parabrisas delantero.

Cuando el sistema detecta una falla, aparecerá el mensaje "Compruebe el sistema de abandono de carril" en el instrumento combinado y la luz indicadora  se encenderá en amarillo.

Diríjase a la tienda autoridad de GAC Motor para realizar el mantenimiento lo antes posible.

Limitaciones funcionales

Puede detectar marcas de carril incorrectamente o no detectarlas incluso si el sistema de abandono de carril está encendido y funcionando, debido a factores y condiciones ambientales inevitables. El sistema puede ser afectado o no funcionar en las siguientes situaciones:

- Visión deficiente, como nieve, lluvia, niebla o rocío.
- El parabrisas está sucio, empañado o hay una obstrucción frente a la cámara frontal inteligente en el parabrisas.
- La luz solar directa hace que la temperatura alrededor de la cámara frontal inteligente sea demasiado alta.
- El resplandor es causado por la luz solar directa, los vehículos que se aproximan y los reflejos del agua de la carretera.
- Cambios repentinos en la luminosidad exterior, como entrar y salir de un túnel.
- Cuando es de noche o cuando la luz del túnel es débil, sin encender los faros.
- No hay líneas de carriles o es difícil distinguir el color de las líneas del color de la superficie de la carretera.

- Las líneas de los carriles no son legibles, por ejemplo, demasiado delgadas, gastadas, borrosas o cubiertas de tierra o nieve.
- El carril es demasiado ancho o demasiado estrecho.
- El número de carriles aumenta o disminuye o se ha complicado pasar las líneas de los carriles.
- Hay más de dos líneas de carril en los lados izquierdo y derecho del vehículo.
- Hay marcas u objetos similares a las líneas de los carriles en la carretera.
- Las barreras u otros objetos que proyectan sombras sobre las líneas de los carriles.
- Cambios de señalizaciones repentinas, como rampas o salidas de autopistas.
- Al conducir en carreteras empinadas o sinuosas.
- Cuando el vehículo de adelante está demasiado cerca o el vehículo de adelante bloquea las líneas del carril.
- El vehículo se sacude mucho.

El rendimiento del sistema al intervenir en el volante para la asistencia de corrección puede ser afectado en las siguientes situaciones:

- Sobrecarga del vehículo.
- La presión de los neumáticos es anormal.
- Carretera desigual.
- Fuerte viento cruzado.
- El conductor modifica las partes relacionadas con el control del vehículo.
- Reemplazo de las partes relacionadas con el control del vehículo con partes que no coincidan por la fábrica original.
- Montaje inadecuado de piezas relacionadas con el control del vehículo.

Aviso

El conductor aún puede girar el volante para controlar el vehículo cuando el sistema de abandono de carril interviene en el volante para la asistencia de corrección. Cuando el conductor siente que el par de corrección aplicado por el sistema es inadecuado, puede controlar el vehículo para que se conduzca de acuerdo con la intención del conductor en cualquier momento.

Atención

- Cuando el sistema de abandono de carril detecta una salida imprevista del carril, emitirá una advertencia o intervendrá en el volante para ayudar en la corrección. No entre en pánico ni gire la dirección repentinamente.
- Cuando el sistema de abandono de carril detecta que las manos del conductor están fuera del volante durante un período prolongado de tiempo, emitirá una advertencia, así que no se asuste, no se desvíe innecesariamente ni sacuda el volante innecesariamente. El conductor puede conducir normalmente manteniendo sus manos firmemente en el volante.
- Cuando selecciona el modo de asistencia de abandono de carril como "Advertencia", el sistema no emitirá avisos de intervención de dirección ni de toma de control, y cuando seleccione el modo como "Dirección", el sistema no emitirá avisos de advertencia.

Advertencia

- **El sistema de abandono de carril es solo un sistema auxiliar y no puede controlar activamente el vehículo para cambiar de carril o mantenerlo. Es responsabilidad del conductor prestar siempre atención a las condiciones de la carretera y tomar el control activo del vehículo, asegúrese de sostener siempre el volante y tomar el control activo del vehículo.**
- **El uso inadecuado o negligente del sistema de asistencia de abandono de carril puede provocar un accidente. Nunca confíe en el sistema de abandono de carril ni intente conducir de manera peligrosa con el sistema de abandono de carril.**

6. Guía de conducción

Advertencia

- El sistema de abandono de carril no siempre reconoce las líneas y los bordes de los carriles. El sistema puede perderse o identificarse erróneamente de las líneas debido al mal tiempo, la mala iluminación nocturna, el agua y la nieve en el área de la carretera, las líneas borrosas y sombras proyectadas en la carretera, etc.
- Como resultado, pueden ocurrir función perdida o errónea, por lo que el conductor debe concentrarse en observar las condiciones de la carretera y el tráfico y conducir con cuidado.

Advertencia

- Evite los golpes fuertes, la humedad y el calor en la cámara frontal inteligente y queda prohibido el desmontaje y montaje de las piezas por usted mismo. No coloque objetos que reflejen la luz en el tablero de instrumentos, ya que estos objetos no solo deslumbran fácilmente al conductor, sino que también pueden reflejar la luz en la vista de cámara frontal inteligente del sistema y afectar el funcionamiento de función normal.
- No coloree el vidrio del parabrisas delantero del vehículo ni agregue revestimientos que no cumplan con las especificaciones. Cualquier elemento adicional que afecte la visión de la cámara frontal inteligente puede afectar el funcionamiento normal del mismo.
- Preste atención al parachoques o la carrocería para evitar colisiones o modificaciones, de lo contrario, puede afectar el funcionamiento normal del sistema de abandono de carril.

Advertencia

- Cuando el sistema no puede detectar líneas de carril, juzga que el conductor se desvió deliberadamente del carril (como detectar una rotación más rápida del volante) o que la velocidad del vehículo es inferior a 65 km / h, el sistema no emite una advertencia ni interviene en la dirección aunque el vehículo se desvía o sale del carril.
- El sistema solo puede usar una capacidad de dirección limitada, por lo que no se garantiza que devuelva el vehículo a su carril en todas las circunstancias.
- El sonido dentro del vehículo o el ruido fuera del vehículo pueden hacer que no puede escuchar el timbre de advertencia, por lo que no hay garantía de que se le recordará la advertencia emitida por el sistema de abandono de carril bajo ninguna circunstancia.

6.4.7 Luz de carretera inteligente

El sistema de luz de carretera inteligente detecta el tráfico y los factores ambientales en tiempo real a través de un sensor de la cámara frontal inteligente en el borde superior del parabrisas delantero, y cambia automáticamente entre luz de cruce y luz de carretera. Por ejemplo, el conductor puede activar la función de luz de carretera inteligente al conducir en una carretera con iluminación insuficiente por la noche. Cuando el sistema determina que la luz de carretera está encendida, la luz de carretera se enciende automáticamente; el sistema reconoce que el vehículo que pasa o el vehículo delante está muy cerca, la luz de carretera se cambia automáticamente a la de cruce.



Activado de las luces de carretera inteligente



1. Cuando la alimentación del vehículo está en la posición "ON", a través del sistema de audio "Configuración → Accesorios de carrocería → Luces exteriores → Luz de carretera inteligente", haga clic en el botón programable  en el lado derecho de "Luz de carretera inteligente" para activarlo.

i Aviso

Esta configuración tiene una función de memoria. El estado de activado y desactivado será el mismo que el estado cuando el vehículo se apagó la última vez después de arrancar el vehículo.

2. Gire el interruptor de luz a la posición AUTO para activar las luces automáticas.
- Después de activar la función de luz de carretera inteligente, está en un estado de espera. Cuando no se cumplen las condiciones para encender la luz de carretera, o el conductor no enciende manualmente la luz de carretera, la luz indicadora  en el instrumento se muestra en blanco.
 - Cuando se activa la luz de carretera, si se cumplen las condiciones para encender la luz de carretera, el sistema cambiará automáticamente a la luz de carretera y el instrumento mostrará una luz indicadora  azul.

Apagado de la luz de carretera inteligente

Si se cumple una de las siguientes condiciones, apague la función de luz de carretera inteligente:

- Gire el interruptor de la luz a una posición que no sea .
- A través del sistema de audio "Configuración → Accesorios de carrocería → Luces exteriores → Luces de carretera inteligentes", haga clic en el botón programable  en el lado derecho de "Luces de carretera inteligentes" para desactivarlo.
- Apagado del vehículo.

6. Guía de conducción

Aviso

Las funciones intermitentes de luz de carretera y luz de carretera se pueden encender/apagar manualmente en cualquier momento.

Condiciones cuando inhibe la luz de carretera inteligente

La solicitud de luz de carretera se suprimirá y el sistema inteligente de luz de carretera solicitará que se apaguen las luces de carretera en las siguientes situaciones:

- El valor de la velocidad del vehículo es inferior a 15 km/h.
- Las luces antiniebla están encendidas o en tiempo lluvioso y con niebla.
- Los limpiaparabrisas se encienden en la posición HI durante un período de tiempo.
- El brillo ambiental es alto.
- Detecta luces de la calle, un vehículo en las proximidades o un vehículo que se aproxima.

En las siguientes situaciones, el sistema inteligente de luz de carretera inhibirá el cambio de luces de carretera y de cruce. En ausencia de las condiciones mencionadas anteriormente, el sistema sugerirá mantener el estado de iluminación actual:

- La aceleración transversal o la velocidad de ángulo es demasiado alta.
- Estado dinámico alto (ABS o ESP activado).

- El valor de la velocidad del vehículo es inferior a 35 km/h.
- Encendido de intermitentes de dirección.

Limitaciones funcionales

Cuando se utiliza la función luz de carretera inteligente, es posible que el cambio automático de luces de carretera y de cruce no se realice a tiempo o no funciona debido a las siguientes razones:

- La superficie del parabrisas frente a la cámara inteligente frontal está cubierta de hielo y nieve, suciedad, adhesivos y otros accesorios.
- Cuando existen objetos muy reflectantes en una calle con poca luz.
- Al encontrarse con peatones y bicicletas en carreteras o bordes de carreteras con luz solar insuficiente.
- Cuando las luces del vehículo que se aproxima están bloqueadas, por ejemplo, cuando están bloqueadas por barreras anticolidión, barandas centrales altas, barreras verdes, etc.
- Al seguir un vehículo delante, el brillo de las luces traseras del vehículo delante es tenue o no cumple con los estándares nacionales.
- Al encontrarse con un vehículo que se aproximaba medio cubierto en una curva cerrada/carretera de montaña/terreno pantanoso.
- Al conducir en pendientes o carreteras con baches.
- Al conducir bajo lluvia intensa, nieve y niebla.

- La cámara frontal inteligente está dañada o se interrumpe el suministro de energía.

Advertencia

Las luces de carretera inteligente es una función de asistencia a la conducción, puede facilitar el uso de las luces en condiciones adecuadas. Cuando las condiciones del tráfico y las condiciones ambientales lo requieran, el conductor siempre es responsable de cambiar manualmente las luces de carretera y las de cruce.

- **Es posible que las luces de carretera inteligentes no reconozcan correctamente todos los entornos de conducción y es posible que no funcionen correctamente en algunos casos.**
- **Si la cámara frontal inteligente está bloqueada por suciedad, pegatinas, hielo y nieve, etc., es posible que la luz de carretera inteligente no se encuentre disponible.**

⚠ Advertencia

- Si se modifica el sistema de iluminación del vehículo (por ejemplo, se modifican los faros), también puede provocar que el rendimiento de las luces de carretera inteligente se degrade o que la función no se encuentre disponible.
- Al encontrarse con vehículos no motorizados, como bicicletas y bicicletas eléctricas, o al encontrarse con peatones, el sistema inteligente de luces de carretera debe apagarse a tiempo para evitar que la otra parte se deslumbre.

6.4.8 Sistema de monitoreo de punto ciego*

El sistema de monitoreo de punto ciego detecta los vehículos en el punto ciego a la vista y en el área detrás de la zona ciega mediante un radar de punto ciego montado en la parte trasera del vehículo. Cuando se detecta que un vehículo se acerca rápidamente, el sistema alerta al conductor mediante una señal visual en el espejo retrovisor exterior.

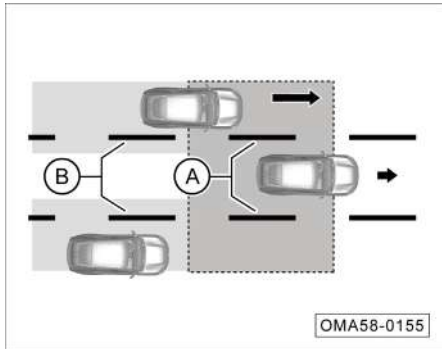

- A: Zona ciega a la vista en el carril adyacente.
- B: Área detrás del punto ciego.

Activado y desactivado

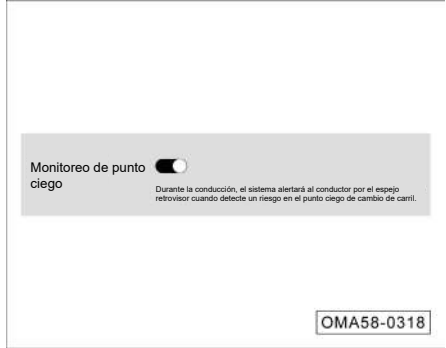

Después de que la fuente de alimentación del vehículo esté en la posición "ON" o el vehículo arranque, la función se puede activar o desactivar a través del sistema de audio "Configuración → Conducción inteligente ADiGO → Asistencia de seguridad activa ADiGO → Monitoreo de punto ciego" haciendo clic en el botón en el lado derecho de "Monitoreo de punto ciego".

Si el sistema se enciende normalmente, la luz indicadora del espejo retrovisor exterior se enciende brevemente y la luz indicadora de estado de la función en los instrumentos combinados se pone en verde. Si se detecta una falla en el sistema, la luz indicadora del instrumento combinado se volverá en amarilla, y la pantalla de instrumentos combinados muestra la información de la solicitud de falla. Si el sistema está apagado y la luz indicadora está apagada.

6. Guía de conducción

i Aviso

El sistema tiene una función de memoria para el estado del interruptor y la selección de modo, de modo que cuando el vehículo se pone en marcha, el estado del interruptor y la selección de modo serán los mismos que la última vez que se apagó el vehículo.

Método de alarma



El sistema de monitoreo de punto ciego avisa al conductor mediante la luz indicadora  amarilla en el espejo retrovisor exterior, que ajusta automáticamente su brillo en función de las condiciones de iluminación externas.

Cuando existe un riesgo de punto ciego, se puede activar la dirección lateral sensible para emitir un sonido de alarma como recordatorio adicional.

i Aviso

Cuando se enciende el vehículo o se enciende el sistema, la luz indicadora  en el espejo retrovisor exterior se encenderá durante unos 2 segundos, lo que indica que la función está normalmente encendida.

Condiciones de funcionamiento

En el proceso de conducción (velocidad > 15km / h), en los siguientes tres casos:

- Otro vehículo entra en la zona ciega en el campo de visión desde atrás o a un lado.
- Un vehículo se acerca rápidamente por detrás en un carril adyacente.
- El vehículo entra en la zona ciega del frente, y estos vehículos se mantienen más que un período de tiempo en la zona ciega.

En los tres casos, el sistema emitirá una alarma y se encenderá la luz indicadora del espejo retrovisor lateral correspondiente. Si el intermitente del mismo lado se enciende en ese momento, la luz indicadora pasa a parpadear, alertando del riesgo de cambiar de carril.

i Aviso

Cuando el vehículo adelanta rápidamente, la alarma no se activa para los vehículos que permanecen en la zona ciega en el campo de visión durante un corto período de tiempo.

i Aviso

Cuando no hay un vehículo en la zona ciega, el sistema también puede emitir una alerta. Los siguientes casos pueden tener una alarma incorrecta:

- Barandilla de carretera.
- Muro de hormigón de la carretera.
- Área de construcción.
- Giro brusco alrededor del edificio.
- Arbustos y árboles.

La alarma incorrecta es temporal y se puede corregir automáticamente.

Sensor del radar

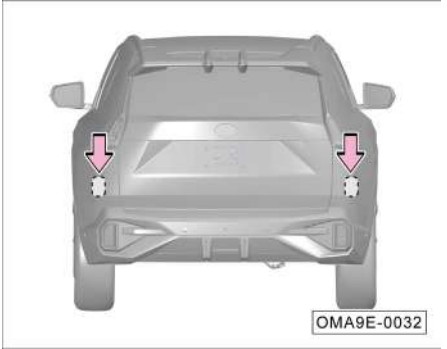

La posición de montaje del sensor de radar en el sistema de monitoreo de zona ciega se muestra en la figura anterior.

i Aviso

Asegúrese de que el área alrededor del sensor de parachoques trasero no esté cubierto por hielo y otros objetos.

6. Guía de conducción

i Aviso

Si el sensor está perturbado, el rendimiento del sistema disminuirá, y el instrumento combinado mostrará "El radar de zona ciega está bloqueada" y emitirá la alarma. Si cumple alguna de las siguientes condiciones, el sistema regresará automáticamente al estado operativo normal:

- Se detecta dos vehículos en los lados izquierdo y derecho.
- Apague la alimentación del vehículo y reinicie.

Si el sensor sigue interferido después de reiniciar el vehículo, el sistema le avisará de nuevo de la interferencia del sensor y emitirá una alarma. Si el instrumento combinado muestra "Compruebe el sistema de asistencia lateral", indique que el sistema ha fallado, vaya a la tienda autorizada de GAC Motor para el mantenimiento.

⚠ Advertencia

El sistema de monitoreo de puntos ciegos es un sistema de asistencia a la conducción, que no puede reemplazar al conductor para monitorear las condiciones externas del tráfico, ni reemplazar al conductor para tomar decisiones. En el proceso de conducción, el conductor aún debe prestar atención a los vehículos que vienen detrás y conducir con precaución.

En algunos casos específicos, el sistema de monitoreo de puntos ciegos puede no funcionar correctamente o no funciona: Como:

- **El objetivo de detección es demasiado pequeño, como bicicletas, vehículo de equilibrio eléctrico, etc.**
- **Cuando el objetivo está inmóvil.**
- **El ambiente climático exterior es demasiado malo, como la lluvia, la nieve y el otro clima.**
- **Cuando se circula por carreteras como curvas y rampas.**

6.4.9 Sistema de tráfico cruzado trasero*

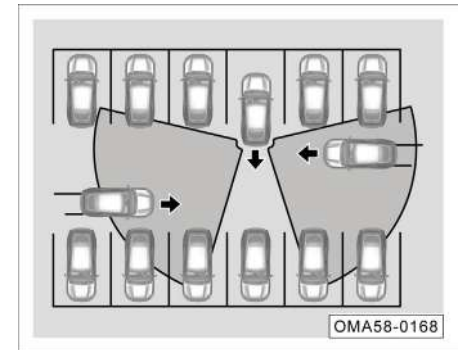



La función de asistencia de cruce de vehículo trasero detecta las zonas ciegas a ambos lados de la parte trasera del vehículo mediante un radar de punto ciego montado en la parte trasera del vehículo. Cuando el vehículo está dando marcha atrás, el sistema alerta al conductor cuando se detecta un vehículo que se aproxima rápidamente a través de la señal visual del espejo retrovisor exterior, el sonido de alarma del instrumento y la imagen panorámica.

⚠ Advertencia

- **El sistema de advertencia de cruce trasero es un sistema de asistencia al conductor y no sustituye al conductor en la supervisión de las condiciones externas del tráfico o en la toma de decisiones.**
- **Para garantizar la seguridad, el conductor no debe confiar exclusivamente en el radar de vigilancia de zona ciega y debe mantener un uso adecuado de los retrovisores interiores y exteriores de ambos lados del vehículo.**

Activado y desactivado

Después de que la fuente de alimentación del vehículo esté en la posición "ON", la función se puede activar o desactivar a través del sistema de audio "Configuración → Conducción inteligente ADiGO → Asistencia de seguridad activa ADiGO → Asistencia de cruce de vehículos traseros" haciendo clic en el botón  en el lado derecho de "Asistencia de cruce de vehículos traseros".

Al arrancar el vehículo o cuando el usuario activa la función, la luz indicadora  del espejo retrovisor se enciende durante 2 segundos para indicar que el sistema está normalmente activado.

i Aviso

El sistema tiene una función de memoria de estado del interruptor. El estado del interruptor será el mismo que el estado cuando el vehículo se apagó la última vez una vez que se arranca el vehículo.

Método de alarma

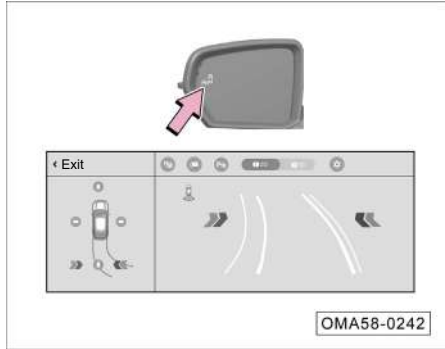

- Recordatorio visual: A través de la luz indicadora  amarilla en el espejo de vista trasera exterior, al mismo tiempo en la imagen panorámica, la flecha roja parpadea en el lado del vehículo que se aproxima, recuerda al conductor, y la luz indicadora puede ajustar automáticamente el brillo de acuerdo con las condiciones de la luz externa.
- Recordatorio auditivo: Al mismo tiempo, habrá un sonido de alarma como recordatorio adicional.

6. Guía de conducción

Condiciones de funcionamiento

La activación de la función necesita cumplir con las siguientes condiciones:

- El vehículo está en marcha atrás y la marcha está en R.
- La velocidad del vehículo es inferior a 10 km/h.
- El interruptor de función está activado y la función no está defectuosa.

Cuando el radar detecta que el vehículo está dando marcha atrás y que un vehículo se aproxima rápidamente en la zona a ambos lados de la parte trasera y existe un posible riesgo de colisión con el vehículo, se emite una alerta por:

- La luz indicadora \mathcal{Q}_{VR} del espejo retrovisor exterior del lado de peligro parpadea.
- En la imagen panorámica, una barra de luz roja parpadea en el lado peligroso de la parte trasera del vehículo.
- El sistema emitirá un sonido de alarma como recordatorio complementario.

¡ Aviso

- La función de asistencia de cruce de vehículos traseros solo tiene un papal auxiliar y el conductor debe permanecer alerta y mantener el control del vehículo en todo momento.
- Esta función no puede detectar el objeto después de otro vehículo u obstáculo.
- Esta función puede activarse accidentalmente y el conductor debe asegurarse de que la carga en el vehículo no se vea afectada.
- Cuando se active la alarma sonora de esta función, se suprimirá la alarma del radar de marcha atrás. Una vez que finalice la alarma, se restablecerá la alarma del radar de marcha atrás.
- En algunos casos, esta función no puede emitir una alarma de manera oportuna.

¡ Aviso

El sistema también puede emitir una alarma cuando no hay ningún vehículo en la zona de detección y puede producirse una falsa alarma en los siguientes casos:

- Barandilla de carretera.
- Muro de hormigón de la carretera.
- Área de construcción.
- Arbustos y árboles.
- Cuando estaciona, está cerca del vehículo trasero.
- Vehículos de mayor tamaño a la parte trasera del vehículo.

La alarma incorrecta r es temporal y se puede corregir automáticamente.

6.4.10 Sistema de advertencia de apertura de puerta*

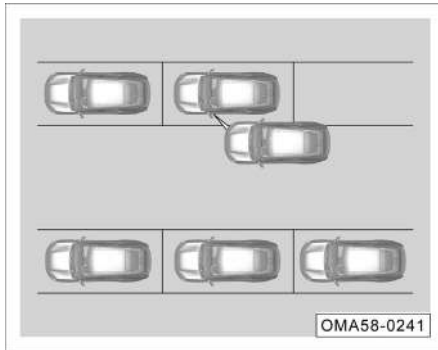

La función de advertencia de apertura de puerta detecta el carril adyacente cuando el vehículo se detiene a través del radar de la zona ciega instalada en la parte posterior del vehículo. Cuando se detecta que un vehículo/bicicleta/peatón se acerca rápidamente y la apertura de puerta del vehículo está en peligro, el sistema avisará al conductor a través de la señal visual del espejo retrovisor exterior y el sonido de la alarma.

Advertencia

- **El sistema de advertencia de apertura de puerta es un sistema de asistencia a la conducción, que no puede reemplazar al conductor para monitorear las condiciones externas del tráfico, ni reemplazar al conductor para tomar decisiones.**
- **Para garantizar la seguridad, el conductor no debe confiar exclusivamente en el radar de vigilancia de zona ciega y debe mantener un uso adecuado de los retrovisores interiores y exteriores de ambos lados del vehículo.**

Activado y desactivado

Después de que la fuente de alimentación del vehículo esté en la posición "ON", la función se puede activar o desactivar a través del sistema de audio "Configuración → Conducción inteligente ADiGO → Asistencia de seguridad activa ADiGO → Advertencia de puerta abierta" haciendo clic en el botón  en el lado derecho de "Advertencia de puerta abierta".

Aviso

El sistema tiene una función de memoria de estado del interruptor. El estado del sistema será el mismo que el estado cuando el vehículo se apagó la última vez una vez que se arranca el vehículo.

6. Guía de conducción

Método de alarma



El sistema de advertencia de apertura de puerta le recuerda al conductor a través de la luz indicadora  amarilla en el espejo retrovisor exterior, y la luz indicadora puede ajustar automáticamente el brillo de acuerdo con las condiciones de la luz externa.

Condiciones de funcionamiento

La activación de la función necesita cumplir con las siguientes condiciones:

- El vehículo está en estado de estacionamiento.
- La alimentación está en la posición "ON", o cambia de "ON" al modo "ACC", "OFF" dentro de 3min.
- El interruptor de función está activado y la función no está defectuosa.

Cuando el radar detecta un vehículo detrás del carril adyacente y existe un riesgo de colisión si el conductor abre la puerta, en este punto, la luz de advertencia  amarilla en el espejo retrovisor exterior del lado peligroso parpadea.

¡ Aviso

- La función de advertencia de puerta abierta solo tiene un papel auxiliar y no puede sustituir la vigilancia de las condiciones del tráfico por parte del conductor. El conductor debe permanecer alerta al entorno circundante en todo momento.
- Esta función no puede detectar el objeto después de otro vehículo u obstáculo.
- En algunos casos, esta función puede activarse accidentalmente.
- En algunos casos, esta función no puede emitir una alarma de manera oportuna.

i Aviso

El sistema también puede emitir una alarma cuando no hay vehículos en el área de detección. Situaciones en las que pueden producirse falsas alarmas:

- Barandilla de carretera
- Muro de hormigón de la carretera
- Área de construcción
- Arbustos y árboles
- Al estacionar, el vehículo está demasiado cerca de los vehículos izquierdo y derecho.
- Vehículos de mayor tamaño a la parte trasera del vehículo.

La alarma incorrecta es temporal y se puede corregir automáticamente.

6.4.11 Sistema de asistencia de aproximación trasera*

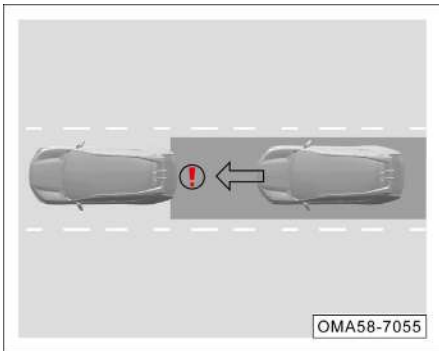

La función de asistencia de aproximación trasera monitorea el objetivo directamente detrás del vehículo en tiempo real a través del radar de punto ciego instalado en la parte trasera del vehículo. Cuando el conductor conduce el vehículo normalmente en la carretera y hay un objetivo en el carril trasero que se acerca rápidamente, el sistema envía un mensaje de alarma y envía una señal de advertencia de colisión trasera al vehículo trasero.

o Atención

La asistencia de aproximación trasera es sólo una función auxiliar y no puede sustituir la vigilancia del conductor sobre las condiciones externas del tráfico.

Activado y desactivado

Cuando la fuente de alimentación del vehículo esté en la posición "ON", ingrese al sistema de audio "Configuración → Asistencia de seguridad activa ADiGO → Asistencia de aproximación trasera" y podrá elegir activar o desactivar la función de asistencia de aproximación trasera.

i Aviso

El sistema tiene una función de memoria de estado del interruptor. El estado del sistema será el mismo que el estado cuando el vehículo se apagó la última vez una vez que se arranca el vehículo.

Método de alarma

La función de asistencia de aproximación trasera activa automáticamente las luces intermitentes dobles para que parpadeen rápidamente para alertar a los vehículos que se acercan rápidamente por detrás.

6. Guía de conducción

Condiciones de funcionamiento

La activación de la función necesita cumplir con las siguientes condiciones:

- El vehículo arranca y no está en marcha atrás.
- El interruptor de función está activado y la función no está defectuosa.

Cuando el radar detecta que hay un vehículo detrás del carril y la velocidad de aproximación es alta, la función activará para indicar al conductor del vehículo trasero que reduzca el riesgo de colisión trasera.

Atención

- La función no puede detectar objetos situados detrás de ella a través de otros vehículos u obstáculos.
- Cuando el vehículo trasero se mueve demasiado rápido, es posible que esta función no pueda emitir alarma en el tiempo.
- Esta función no activa la alarma cuando el conductor ya ha activado un interruptor de advertencia de peligro.

Alarma incorrecta

Cuando no hay un vehículo en el área de detección, el sistema también puede emitir una alarma. Se puede producir las alarmas incorrectas en los siguientes casos:

- En el estacionamiento.
- En carreteras irregulares.
- Áreas de construcción.
- Arbustos y árboles.

Atención

La alerta de error es temporal y se puede corregir automáticamente.

6.4.12 Sensores de radar y cámara frontal inteligente

Sensor de radar de onda milimétrica

El sensor de radar de ondas milimétricas queda instalado en el medio de la rejilla inferior del parachoques delantero para monitorear las condiciones del tráfico y detectar vehículos delante dentro de un cierto rango.

Se debe ajustar y calibrar el sensor de radar en las siguientes condiciones:

- Se ha desmontado y montado el soporte de posicionamiento de instalación del sensor de radar de ondas milimétricas;
- Se ha desmontado y montado el sensor de radar de ondas milimétricas;
- La convergencia de la rueda trasera o la alineación de las ruedas traseras se han ajustado durante la alineación de las cuatro ruedas;
- Después de una colisión del vehículo.

Aviso

- El ajuste y calibración del sensor de radar de ondas milimétricas requiere el uso de herramientas y equipos especiales específicos. Se recomienda dirigirse a la tienda autorizada de GAC Motor para trabajos relacionados si necesita ajustar y calibrar el sensor de radar de ondas milimétricas.
- Cuando el sensor de radar de onda del milímetro falla o está desajustado, puede afectar el sistema de control de cruceo adaptativo, el sistema de asistencia de cruceo integrado, el sistema de mitigación de colisión frontal.

Instrucciones especiales para sensores de radar de onda milimétrica

El sensor de radar de onda milimétrica está instalado frente al vehículo y no se permiten otros obstáculos dentro del rango de detección del sensor de radar de onda milimétrica. No instale otros obstáculos, como marcos de matrículas, cuando instale la matrícula delantera. De lo contrario, el rendimiento de detección del sensor de radar de onda milimétrica se verá afectado y es posible que el sistema de control de cruceo adaptativo, el sistema de asistencia de cruceo integrado y el sistema de mitigación de colisión frontal no puedan funcionar.

Atención

- Es posible que las funciones relacionadas con el sensor de radar de ondas milimétricas no funcionen y las funciones relacionadas con el instrumento estén desactivadas o no funcionen correctamente. indicaciones y funciones si el sensor de radar está sucio, bloqueado por el marco de la placa de matrícula, o cubierto por lluvia intensa, hielo, nieve, barro, etc., podrá recuperar la función normal después de limpiar la suciedad.
- Cuando hay un fuerte reflejo de la onda ultrasónica del radar de ondas milimétricas (por ejemplo: estacionamiento), las funciones relacionadas del sensor del radar de ondas milimétricas pueden verse afectadas.
- Delante y alrededor del radar de onda milimétrica, está prohibido cubrir con adhesivos, luces de asistencia al conductor, marcos de matrícula u otros objetos similares, de lo contrario, las funciones relacionadas del sensor de radar de onda milimétrica pueden verse afectadas.
- Se recomienda utilizar un cepillo para quitar la nieve de la superficie del sensor, y se recomienda utilizar un aerosol descongelante insoluble para quitar el hielo de la superficie del sensor.

Atención

- Las reparaciones en la parte delantera del vehículo pueden hacer que cambie la orientación del sensor del radar, lo que afectará las funciones relacionadas con el radar de onda milimétrica (Cruceo adaptativo/sistema de asistencia de cruceo integrado/ sistema de mitigación de colisión frontal). Por lo tanto, vaya a la tienda autorizada de GAC Motor a tiempo para la reparación.
- Si el sensor del radar de onda milimétrica está dañado o la dirección cambia, desactive las funciones relacionadas con el radar de onda milimétrica (Cruceo adaptativo/sistema de asistencia de cruceo integrado/ sistema de mitigación de colisión frontal y otras funciones) y vaya a la tienda autoridad de GAC Motor a tiempo para volver a calibrar el sensor del radar de onda milimétrica.
- La orientación del sensor de radar de onda milimétrica puede cambiar debido a la vibración, por ejemplo, el área cerca del radar en el parachoques delantero choca con el bordillo/cantero. El cambio de dirección del sensor puede afectar las funciones relacionadas con el radar o incluso apagar el sistema de manera anormal.

6. Guía de conducción

Cámara frontal inteligente

En la parte superior del parabrisas delantero se instala una cámara frontal inteligente para detectar el entorno circundante. La distancia máxima de reconocimiento de peatones sin obstrucciones puede alcanzar los 80 m (en circunstancias ideales, como la luz y otros factores ambientales), la altura mínima de detección de peatones de la cámara es de 0,8 m y el sensor de la cámara frontal debe calibrarse en los siguientes casos:

- Se ha desmontado y montado el parabrisas delantero o el soporte de la cámara.
- Se ha desmontado y montado el sensor de la cámara frontal inteligente.

Aviso

Si solo falla la cámara frontal inteligente, el sistema de control de cruceo adaptativo, el sistema de asistencia de cruceo integrada, el sistema de abandono de carril, el sistema de mitigación de colisión frontal, el sistema de luz de carretera inteligente fallarán.

Aviso

- La calibración del sensor de la cámara frontal inteligente requiere herramientas y equipos especiales específicos. Se recomienda dirigirse a la tienda autorizada de GAC Motor para trabajos relacionados si necesita ajustar y calibrar el sensor de radar de la cámara frontal inteligente.
- Cuando el sensor de la cámara frontal inteligente falla, está desajustado o bloqueado, puede afectar el uso normal de funciones como el sistema de control de cruceo adaptativo, el sistema de mitigación de colisión frontal, el sistema de abandono de carril, el sistema de asistencia de cruceo integrado, el sistema de luz de carretera inteligente, etc.

Atención

Las malas condiciones de iluminación, la noche, la contraluz, la lluvia torrencial, la neblina de agua, el hielo, la nieve o el lodo pueden afectar a la cámara frontal inteligente, provocando la interrupción o la reducción del rendimiento del sistema de mitigación de colisión frontal, el sistema de control de cruceo adaptativo, el sistema de asistencia de cruceo integrado, el sistema de asistencia de frenado activo, el sistema de abandono de carril, el sistema de luz de carretera inteligente; en casos severos, la función se desactivará por completo y el instrumento mostrará información de alarma de asistencia de conducción inteligente como "El radar frontal está bloqueado", "La vista de la cámara frontal está bloqueada", "Compruebe el sistema de asistencia de abandono de carril", "Compruebe el sistema de cruceo", "Compruebe el sistema de mitigación de colisión frontal" etc.

 Atención

El campo de visión de la cámara frontal inteligente puede verse afectado por obstrucciones como polvo, sedimentos, neblina de agua, hielo, nieve o lodo en el parabrisas. En estos casos, se desactivarán las funciones del sistema de abandono de carril, el sistema de mitigación de colisión frontal, el sistema de control de cruce adaptativo, el sistema de asistencia de cruce integrado, el sistema de luz de carretera inteligente. En este caso, limpie el área cerca de la cámara frontal inteligente en el parabrisas delantero, o encienda la función de descongelación y desempañado del aire acondicionado, y la función volverá a la normalidad después de limpiar las obstrucciones.

 Atención

- Si el factor de interferencia de la cámara frontal inteligente desaparece, la función del sistema de detección de peatones volverá a funcionar con normalidad.
- La puesta de sol o la poca luz en la noche pueden interferir con la detección de peatones. El campo de visión alrededor de la cámara frontal inteligente no debe estar bloqueado por pegatinas u objetos opacos, y es posible que la función de detección de peatones no funcione correctamente debido a esto.
- Antes de conducir el vehículo, confirme si el área de la cámara frontal inteligente está bloqueada.
- Mantenga una vista clara del sensor de la cámara frontal inteligente en el parabrisas.

6.4.13 Sistema de monitoreo de presión de los neumáticos

El sistema utiliza el sensor de presión de los neumáticos instalado en la llanta para controlar la información de presión y temperatura de los neumáticos, y envía la información de los neumáticos al receptor (BCM) a través de un transmisor inalámbrico. El receptor recibe, decodifica y analiza la señal inalámbrica recibida y la envía al instrumento a través del bus para mostrar la información actual de presión y temperatura de los neumáticos. Cuando el neumático tiene condiciones anormales como baja presión, alta presión, fugas de aire rápidas y alta temperatura, el receptor enviará una señal de alarma y la mostrará a través del instrumento.

Si el vehículo se ha dejado parado durante más de 7 días o se ha desconectado la batería, cuando la alimentación del vehículo está en la posición "ON", el valor de presión y el valor de temperatura que se muestran en el instrumento combinado son ambos "--", los valores actuales de presión y temperatura de los neumáticos se mostrarán en el instrumento combinado después de que la velocidad del vehículo supere los 25 km/h durante unos minutos.

6. Guía de conducción

Descripción de la alarma

- Si el valor de la presión de los neumáticos es superior a 330 kPa, la luz indicadora del sistema de monitoreo de presión de neumáticos se encenderá y la alarma de texto en la pantalla del instrumento combinado indicará que la presión de los neumáticos es alta; Cuando el valor de la presión de los neumáticos es inferior a 300 kPa, la falla se elimina y la luz de falla de presión de los neumáticos se apaga.
- Si el valor de la presión de los neumáticos es inferior al 75% del valor normal establecido, la luz indicadora del sistema de monitoreo de presión de neumáticos se encenderá y la alarma de texto en la pantalla del instrumento combinado indicará que la presión de los neumáticos es baja; Cuando la presión de los neumáticos (presión de las llantas en frío) se infla al valor normal establecido, la falla se elimina y la luz de falla de presión de los neumáticos se apaga.
- Si el valor de la presión de los neumáticos continúa disminuyendo en más de 30 kPa/min, la luz indicadora del sistema de monitoreo de presión de neumáticos se encenderá y la alarma de texto en la pantalla del instrumento combinado indicará que el neumático tiene fugas de aire; El vehículo se vuelve a encender, la falla se elimina y la luz de falla de presión de los neumáticos se apaga.
- Si el valor de la temperatura del neumático es superior a 85°C, la luz indicadora del sistema de monitoreo de presión de neumáticos se encenderá y la alarma de texto en la pantalla del instrumento combinado indicará que la temperatura del neumático es alta; Cuando la temperatura de los neumáticos baja a 80°C, la falla se elimina y la luz de falla de presión de los neumáticos se apaga.

Aviso

Si se reemplaza el neumático de refacción o se reemplaza un neumático nuevo en otro lugar, la alarma de baja presión no se borrará debido a la falta del sensor. No malinterprete que la presión de la llanta es anormal.

Atención

Si reemplaza el sensor de presión de los neumáticos en el neumático o cambia la posición del neumático, no necesita ir a la tienda autorizada de GAC Motor para volver a aprender y calibrar, siempre que se asegure de que el sensor de presión de los neumáticos se ha instalado correctamente de acuerdo con el modelo. El sistema de monitoreo de presión de neumáticos completará automáticamente una calibración de aprendizaje en los siguientes ciclos de conducción.

6.4.14 Pantalla HUD*

Instrucción HUD

La pantalla de visualización frontal o pantalla frontal se denomina HUD, y la imagen de HUD se proyecta en el parabrisas delantero a través del dispositivo HUD en el tablero de instrumentos para obtener imágenes. Si la imagen HUD es demasiado brillante o demasiado alta en su campo de visión, es posible que necesite más tiempo para ver la información que desea ver, asegúrese de que el brillo de la imagen HUD sea adecuado y esté en el campo de visión en que se siente cómodo.

La imagen HUD se oscurecerá o aclarará automáticamente para compensar los cambios en la luz exterior, y el brillo de la imagen HUD se puede ajustar manualmente si es necesario. Según el ángulo y la posición entre la luz del sol y el HUD, la imagen del HUD se iluminará temporalmente, lo cual es normal. Las gafas de sol polarizadas pueden hacer que las imágenes HUD sean más difíciles de ver.

Si la imagen HUD gira en el sentido de las agujas del reloj o en el sentido contrario a las agujas del reloj, se puede ajustar manualmente la inclinación HUD al ángulo correcto HUD. Después de que el ajuste sea exitoso, no es necesario ajustarlo más tarde.

Visualización de interfaz

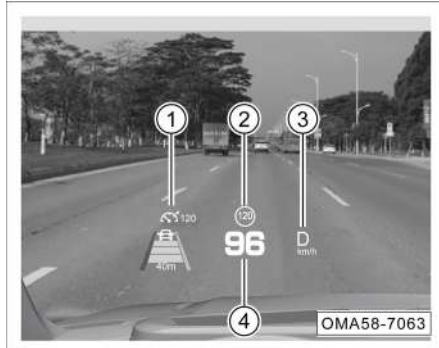

- ① Estado ADAS
- ② Función de señal de límite de velocidad
- ③ Marcha
- ④ Velocidad del vehículo



- ⑤ Icono de vehículo rojo: Función de advertencia de colisión frontal activada



- ⑥ Sistema de asistencia de cruceo integrado

6. Guía de conducción



⑦ Sistema de control de crucero adaptativo



⑧ Sistema de asistencia de frenado activo



⑨ Cinta roja de advertencia: Alarma de detección del punto ciego activado





- ⑩ Línea roja: Función de advertencia de abandono de carril activada

¡ Aviso

La interfaz de visualización HUD es solo para referencia, consulte el vehículo real.

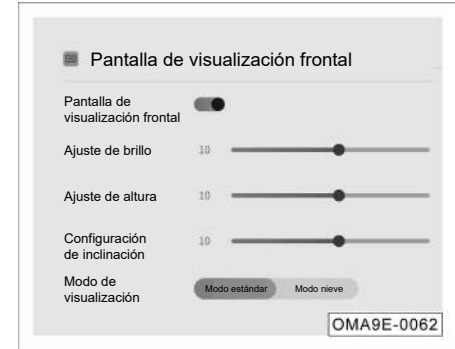
Configuración de HUD



A través de "Configuración → Pantalla de visualización frontal → Establecimiento de la pantalla" del sistema de audio, haga clic en el botón programable  en el lado derecho de la "Pantalla de visualización frontal" para activar/desactivar y realizar la configuración correspondiente.

6. Guía de conducción

i Aviso

- Por su seguridad, se recomienda configurar el HUD cuando el vehículo está estacionado.
- Al configurar la función de ajuste, la interfaz correspondiente se muestra en la pantalla HUD de forma sincrónica y desaparece después de unos 3 segundos sin operación.

Mantenimiento de HUD

- Limpie el interior del parabrisas para eliminar la suciedad o la película que pueda reducir el brillo o la claridad de la imagen HUD.
- Use el paño suave rociado con un limpiador de vidrio para limpiar la parte superior de la superficie superior, límpiela suavemente, luego déjela seca.

i Aviso

El vidrio del parabrisas delantero de los vehículos equipados con la función de visualización HUD está hecho especialmente. Si necesita reemplazar el vidrio del parabrisas delantero, debe reemplazarse el vidrio del parabrisas delantero correspondiente hecho especialmente, de lo contrario, se producirán problemas como imágenes fantasma de HUD.

Solución de fallas

Compruebe y confirme que:

- No hay ningún objeto que cubre el HUD.
- La configuración de brillo del HUD no será demasiado brillante ni demasiado oscura.
- El HUD se ajusta a la altura adecuada.
- Las gafas de sol polarizadas no están desgastadas.
- El parabrisas delantero y el HUD ambos no están limpios.

6.5 Sistema de asistencia de aparcamiento

6.5.1 Sistema de radar de marcha atrás

El sistema de radar de marcha atrás utiliza el sensor para enviar y recibir las ondas ultrasónicas reflejadas por el obstáculo para medir la distancia entre el vehículo y el obstáculo.

Activado y desactivado

- Cuando el vehículo suelta el freno de estacionamiento electrónico y coloca la palanca de cambios en la marcha "R", cuando la velocidad de marcha atrás es inferior a 10 km/h, el sistema de radar de marcha atrás funcionará.
- Cuando la velocidad del vehículo es superior a 12 km/h o la palanca de cambios está fuera de la marcha "R" y se aplica el freno de estacionamiento electrónico, el sistema de radar de estacionamiento dejará de funcionar.

Icono esquemático dinámico



El icono esquemático dinámico que aparece en la pantalla indica la distancia entre el vehículo actual y el obstáculo. La capa más externa del vehículo en la imagen es una línea verde, y gradualmente se convierte en una línea amarilla, una línea naranja y una línea roja hacia adentro. Cuando el obstáculo se acerca al vehículo, la línea de color cambiará gradualmente de la capa más externa a la capa interna.

El cambio de este icono esquemático dinámico se sincroniza con el cambio del sonido de la alarma de referencia de distancia.

6. Guía de conducción

Distancia de detección de obstáculos			Sonido de alarma
Sensor trasero izquierdo	Sensor trasero derecho	Sensor central trasero	
90~120cm	90~120 cm	90~150cm	Sin sonido de alarma
60~90 cm	60~90 cm	60~90 cm	Sonido de alarma intermitente lento
30~60 cm	30~60 cm	30~60 cm	Sonido de alarma intermitente rápido
Dentro de los 30cm	Dentro de los 30cm	Dentro de los 30cm	Sonido de alarma continuo

Sonido de alarma de referencia de distancia

El sonido de la alarma cambia según la distancia entre el obstáculo y los parachoques trasero, y el color que se muestra en la pantalla del sistema de audio también cambia como consecuencia. Si el vehículo se acerca a un obstáculo, el sistema emitirá una alarma sonora. Cuanto más cerca esté el vehículo del obstáculo, más rápido será el sonido de la alarma, el sistema emitirá una alarma continua cuando esté muy cerca del obstáculo. Si el vehículo continúa acercándose al obstáculo en este momento, el sistema ya no detectará el obstáculo.

Distribución del sensor de radar

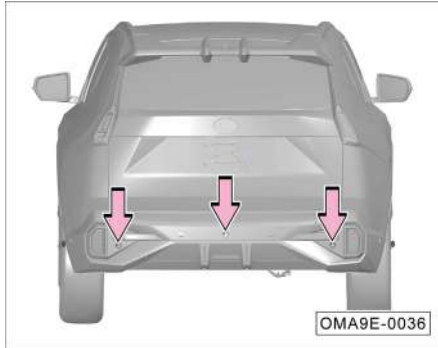

El sensor de radar queda instalado en la cubierta del parachoques trasero.

Atención

- Mantenga siempre limpia la superficie del sensor de radar y nunca cubra el sensor.
- Mantenga el radar limpio y evite que se congele para garantizar el funcionamiento del sensor de radar.
- Se debe utilizar un paño suave húmedo para evitar rayar la superficie al limpiar la superficie del sensor de radar.

Advertencia

- **El sistema de radar de marcha atrás no puede sustituir la observación del conductor del entorno circundante. El conductor debe concentrarse durante la marcha atrás de forma segura según la situación real.**
- El sensor de radar tiene zona ciega al detectar obstáculos. El conductor debe prestar atención a la observación para evitar accidentes al dar marcha atrás.
- Es posible que el sensor de radar no pueda detectar barandillas, árboles o pendientes, lo que es normal al dar marcha atrás en un lugar estrecho o cuesta arriba.
- Cuando la velocidad de marcha atrás es rápida, la precisión de detección del sensor de radar se reduce. Se recomienda que la velocidad de marcha atrás no supere los 10 km/h. Cuando el sistema de radar de marcha atrás sigue emitiendo la alarma auditiva, indica que el vehículo está muy cerca del obstáculo en este momento, y la marcha atrás debe detenerse inmediatamente para evitar accidentes.

6. Guía de conducción

⚠ Advertencia

- Se debe usar un limpiador de alta presión y aplicar suavemente a corto tiempo al radar, y la distancia entre la boquilla y el sensor debe ser de al menos 30 cm.
- La sensibilidad del sensor disminuirá si existen gotas de agua adheridas a la superficie del sensor de radar. Limpie las gotas de agua adheridas al sensor para recuperar la sensibilidad.
- La superficie de algunos elementos no puede reflejar la señal del sensor de radar, lo que hace que el sensor de radar no detecte dichos elementos o personas que usan ese tipo de ropa.
- Las fuentes de ruido fuera del vehículo pueden interferir con el sensor de radar y hacer que no detecte objetos.
- El sensor de radar es un componente de precisión, no lo desmonte ni repare por usted mismo. La empresa no asumirá la garantía de calidad por los daños causados por desmontaje y montaje y reparación no autorizados.

6.5.2 Sistema de vista marcha atrás*

El sistema de visión de marcha atrás puede proporcionar una imagen de vídeo de gran angular de 130° y puede mostrar una amplia gama de imágenes traseras en la pantalla del sistema de audio, lo que permite al conductor captar diversas condiciones complejas de la carretera detrás del vehículo y mejorar la seguridad al dar marcha atrás.

Activado y desactivado

Cuando la alimentación de todo el vehículo está en la posición "ON" y la palanca de cambios cambia a la marcha "R", el sistema de vista de marcha atrás entra automáticamente en funcionamiento, la pantalla del sistema de audio comienza a mostrar la imagen detrás del vehículo y la línea de referencia de distancia se mostrará en la pantalla.

El sistema de vista de marcha atrás desactiva automáticamente el funcionamiento y el sistema de audio desactiva la imagen de marcha atrás al mover la palanca de cambios diferente a la marcha "R".

⚠ Advertencia

El sistema de vista trasera de marcha atrás no puede sustituir la observación del conductor del entorno circundante. El conductor debe concentrarse durante la marcha atrás de forma segura según la situación real.

Trayectoria dinámica

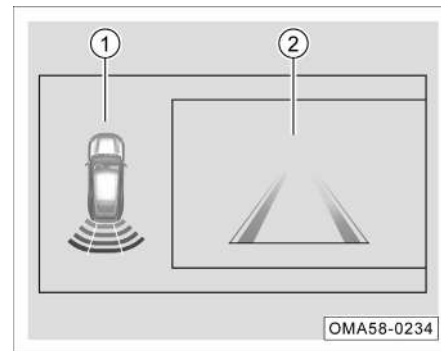

La pantalla muestra la trayectoria de las ruedas y la trayectoria de la carrocería del vehículo:

- ① Área de visualización del radar de marcha atrás
- ② Área de visualización de la imagen de marcha atrás

👁 Atención

La línea de trayectoria anterior es la distancia de referencia obtenida de la prueba en terreno plano y solo se usa como referencia para juzgar la distancia visual. La distancia anterior será inexacta si se encuentra en una pendiente.

ⓘ Aviso

- Las líneas verticales a ambos lados de la línea de referencia de la distancia pueden utilizarse como línea de referencia para juzgar el tamaño del espacio que necesita al dar marcha atrás o estacionar.
- La línea de referencia de distancia se ajustará continuamente al girar el volante.

Cámara trasera

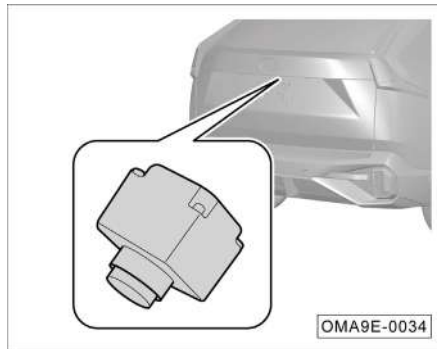

La cámara trasera queda instalada al lado de la luz de matrícula.

⚠ Advertencia

- **Existe una cierta zona ciega de la cámara trasera, por lo que es posible que la cámara no pueda detectar a los niños pequeños o las mascotas pequeñas, debe prestar especial atención a ellos que se encuentran cerca al dar marcha atrás.**
- **Es posible que la cámara trasera no reconozca los objetos altos, como las bridas de las paredes.**

👁 Atención

- Mantenga siempre limpia la superficie de la cámara trasera. Use un paño suave húmedo cuando limpie la cámara trasera para evitar rayar la cámara.
- No utilice un limpiador de alta presión para limpiar la cámara de visión trasera por mucho tiempo y mantenga una distancia de al menos 30 cm de la cámara durante la limpieza.
- No cubra la cámara trasera.

6. Guía de conducción

6.5.3 Sistema de aparcamiento panorámico*

El sistema de aparcamiento panorámico puede proporcionar al conductor información sobre el entorno circundante del vehículo a través de imágenes en tiempo real, reducir los puntos ciegos de conducción y predecir la trayectoria del vehículo en función de parámetros como el ángulo del volante y el tamaño del vehículo, y superponerlo en la imagen panorámica, para que el conductor pueda comprender completamente la dirección del vehículo y juzgar si es seguro dar marcha atrás.

El sistema de aparcamiento panorámico consta de cuatro cámaras, la pantalla de visualización del sistema de audio y la APP "Imagen de aparcamiento" que se ejecuta en el sistema de audio. Recopila las imágenes delantera, trasera, izquierda y derecha del vehículo y mediante el algoritmo de procesamiento de imágenes, puede empalmar en una imagen de vista aérea de 360° del entorno alrededor del vehículo, que se muestra en el sistema de audio.

Activado y desactivado

1. El sistema de estacionamiento panorámico se puede activar y desactivar a través de la palanca de cambios. Cuando la alimentación del vehículo está en la posición "ON":
 - Cuando se cambia la marcha a "R", el sistema de aparcamiento panorámico enciende automáticamente el ángulo de visión trasera 2D de pantalla completa.
 - Cuando la marcha se cambia fuera de la marcha "R" y el conductor no tiene operaciones relevantes, el sistema de aparcamiento panorámico predeterminado se mostrará durante unos 30 segundos y luego saldrá automáticamente.
2. El sistema de aparcamiento panorámico se puede activar y desactivar presionando el botón. Cuando la alimentación del vehículo está en la posición "ON":
 - Haga clic en el icono  de la barra de menú del sistema de audio para ingresar a la interfaz del menú de la aplicación, haga clic en el icono "Imagen de aparcamiento" y se encenderá el sistema de aparcamiento panorámico; Haga clic en el botón programable "x" en la interfaz panorámica para salir del sistema.
3. Activado y desactivado con la "palanca de dirección hacia la izquierda/derecha". Cuando la alimentación del vehículo está en la posición "ON":
 - Mueva la "palanca de dirección izquierda/

derecha" a la posición de "dirección izquierda" o "dirección derecha" y el sistema de aparcamiento panorámico se encenderá; Mueva la "palanca de dirección izquierda/derecha" a la posición "media", y el sistema de aparcamiento panorámico se saldrá automáticamente.

- Esta función puede configurar "Activar" o "Desactivar" en el elemento "Configuración" de la interfaz panorámica.
- 4. Activado y desactivado automático cuando el "radar detecta obstáculos". Cuando la alimentación del vehículo está en la posición "ON":
 - Cuando el radar delantero detecta un obstáculo, el sistema de aparcamiento panorámico se activará automáticamente; cuando el radar detecte que el obstáculo desaparece, el sistema se desactivará automáticamente.
 - Esta función puede configurar "Activar" o "Desactivar" en el elemento "Configuración" de la interfaz panorámica.
 - Esta función solo está disponible en los modelos equipados con radar delantero.

Descripción de la interfaz

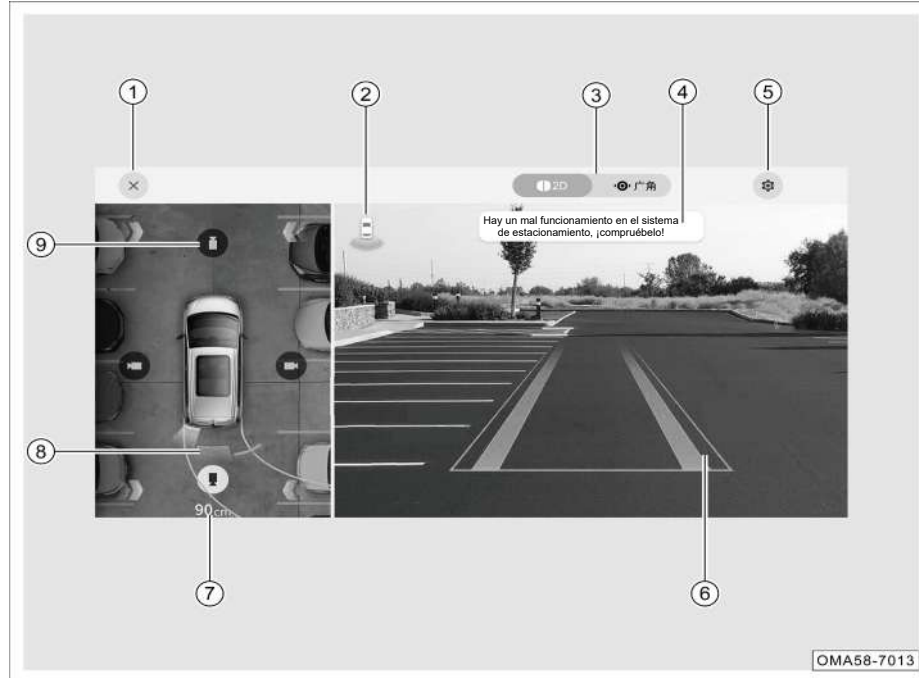

- ① Salir
- ② Dirección de vista actual
- ③ Botón programable de cambio de vista 2D/gran angular
- ④ Ventana emergente de mensaje
- ⑤ Configuración
- ⑥ Línea de trayectoria
- ⑦ Visualización de distancia de radar
- ⑧ Área de detección de radar
- ⑨ Botón programable de cambio de dirección de vista

6. Guía de conducción

i Aviso

Para modelos con diferentes configuraciones, la interfaz y los botones de función de la pantalla de aparcamiento panorámico pueden ser diferentes y prevalecerá el vehículo real.

Configuración del sistema de aparcamiento panorámico

1. Línea de trayectoria

- Después de encender el interruptor de línea de trayectoria, la línea de trayectoria se muestra en la vista superior y en la vista 2D, y cuando se apaga el interruptor de línea de trayectoria, la línea de trayectoria no se muestra en la vista superior ni en la vista 2D.
- Esta función puede configurar "Activar" o "Desactivar" en el elemento "Configuración" de la interfaz panorámica.

2. Salida de marcha P

- Si el interruptor de salida de marcha P es "Inmediatamente", la interfaz de pantalla panorámica se saldrá inmediatamente después de que se cambie a la marcha P; Si el interruptor de salida de marcha P es "30 segundos después", la interfaz de pantalla panorámica se saldrá 30 segundos después de que se cambie a la marcha P;
- Esta función se puede configurar en "Activar" o "Desactivar" en el elemento "Configuración" de la interfaz panorámica (habrá diferencias en múltiples condiciones de visualización panorámica, prevalecerá el vehículo real).

3. Activación de panorama por intermitente

- El intermitente activa el encendido del interruptor de panorama, cuando la velocidad del vehículo no supera los 20 km/h o el vehículo está parado, se enciende el interruptor del intermitente izquierdo/derecho para mostrar la vista panorámica 2D izquierda/ derecha y se sale de la vista panorámica después de que el intermitente regrese a su posición original.
- Esta función puede configurar "Activar" o "Desactivar" en el elemento "Configuración" de la interfaz panorámica.

i Aviso

- Cuando el sistema de aparcamiento panorámico está encendido, el sistema de audio empieza a mostrar las imágenes tomadas alrededor del vehículo, y en la imagen se mostrarán algunas líneas auxiliares e información de alerta de radar.
- Si la velocidad es superior a 20 km/h cuando el vehículo avanza hacia adelante el sistema se desactivará automáticamente.
- Cuando el vehículo está en una marcha que no es "R" y el tiempo de activación del sistema es superior a 30 s, el sistema se apagará automáticamente.
- El sistema no se podrá usar normalmente si el sistema de audio no está completamente encendido.

i Aviso

- Cuando la palanca de cambios está en la posición "R", el área de visualización de imágenes se establece de manera predeterminada en una vista única de vista trasera en 2D.
- Cuando la palanca de cambios está en una posición que no sea "R", el área de visualización de imágenes se establece de forma predeterminada en una vista única de vista frontal 2D.
- El modo de visualización 2D tiene una función de memoria (excepto la vista trasera 2D predeterminada en marcha R), y la vista gran angular no se memoriza. Si la última operación antes de salir del sistema de aparcamiento panorámico es el modo 2D, la próxima vez que ingrese al sistema de aparcamiento panorámico, se mostrará la visualización 2D por defecto.
- La función de advertencia de paso por atrás solo está disponible para los modelos equipados con vigilancia del punto ciego.
- La ventana emergente del mensaje solo se muestra cuando hay un mensaje y no se muestra en otros momentos.

i Aviso

- Cuando se detecta un espacio de estacionamiento en segundo plano bajo la interfaz de vista panorámica, el icono de aparcamiento parpadeará, en este momento, puede hacer clic en el icono para cambiar a la interfaz de aparcamiento*.
- Cuando el interruptor de tono de alarma de radar está encendido, se puede emitir la alarma de tono de radar; cuando esté atenuado, no se emitirá la alarma de tono de radar*.
- En la interfaz de gran angular, puede ver diferentes campos de visión de la cámara "gran angular delantero", "gran angular trasero", "rueda delantera", "rueda trasera".
- La interfaz de la pantalla de aparcamiento panorámico también es diferente dependiendo de la configuración del modelo de vehículo, prevalecerá el vehículo real.

6. Guía de conducción

i Aviso

- Cuando se enciende el intermitente izquierdo, el área de visualización de imágenes cambia a vista única de vista izquierda 2D, cuando se enciende el intermitente derecho, el área de visualización de imágenes cambia a vista única de vista derecha 2D.
- El ángulo de visión se puede cambiar manualmente a través de el botón programable "dirección de vista", y la vista correspondiente se mostrará en el área de visualización de la imagen.

Distribución de cámaras

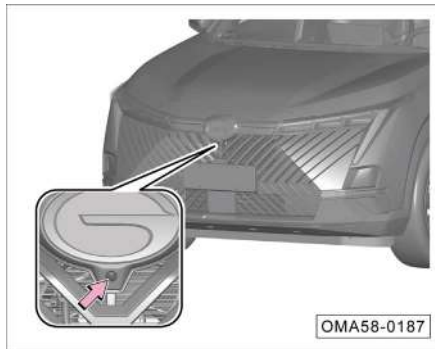

La cámara frontal queda instalada debajo del logotipo delantero.

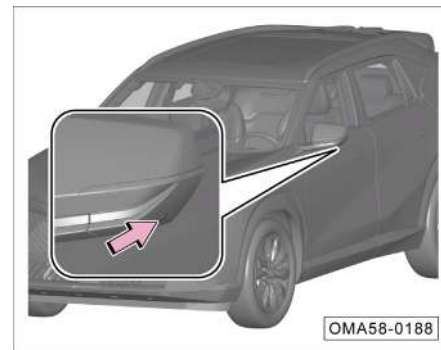

Las cámaras izquierda/derecha quedan instaladas respectivamente de los retrovisores exteriores izquierdo/derecho.

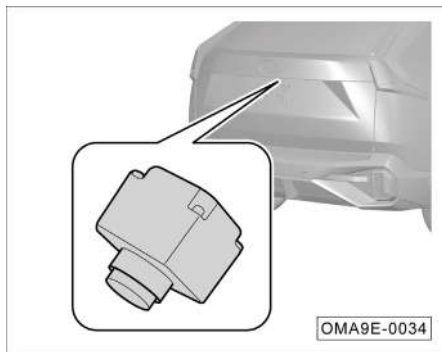

La cámara trasera queda instalada al lado de la luz de matrícula.

i Aviso

Para asegurarse de que la cámara funciona correctamente:

- Mantenga la superficie de la cámara limpia y libre de materias extrañas como hielo, nieve, agua y polvo.
- Cuando encuentre materias extrañas en la superficie de la cámara, límpiela con un paño suave o límpiela con agua (baja presión de agua), y mantenga una distancia de al menos 30 cm de la cámara cuando la limpie.
- No utilice un limpiador de alta presión para limpiar la cámara directamente y no utilice objetos abrasivos o afilados para limpiar la cámara.

o Atención

Limitaciones funcionales:

- Cuando la cámara no funciona correctamente, las funciones que dependen de la cámara para proporcionar información de identificación serán limitadas, y el rango de reconocimiento de la cámara es limitado y es imposible identificar objetivos más allá del límite de reconocimiento.
- Cuando el entorno externo es malo y el campo de visión de la cámara no está claro, afectará la capacidad de reconocimiento de la cámara.

6. Guía de conducción

Atención

Las siguientes condiciones harán que la cámara no reconozca el objetivo, el retraso en el reconocimiento o el error de reconocimiento:

- Malas condiciones de iluminación (tenua, poca luz) o poca visibilidad (debido a fuertes lluvias, nieve, niebla, etc.).
- La cámara está orientada hacia la fuente de luz directa o la intensidad de la luz es insuficiente.
- Cambios rápidos de luz (por ejemplo, al entrar y salir de un túnel).
- Interferencia con el funcionamiento de la cámara debido a las condiciones meteorológicas (lluvia intensa, nieve, niebla, temperaturas extremas de calor o frío).
- La superficie de la cámara está cubierta por materias extrañas como hielo, nieve, escarcha, lluvia, niebla, agua y polvo.
- El vehículo se golpea o tiembla debido a caminos irregulares.
- La vista de la cámara está bloqueada.

Los ejemplos, advertencias y limitaciones anteriores no son exhaustivos de todas las situaciones que pueden afectar el correcto funcionamiento del sensor de la cámara.

Advertencia

- **La cámara es solo para uso auxiliar. La cámara no puede funcionar completamente en todas las situaciones de conducción o bajo condiciones de tráfico, clima y carretera. Cuando el vehículo se encuentra en un entorno complicado o en malas condiciones, debe conducir con cuidado y ser siempre responsable de la seguridad de conducción.**
- **No se pueden agregar marcos de matrícula u otros objetos a las placas delanteras y traseras para evitar interferencias con sensores como cámaras y radares.**
- **Está prohibido reemplazar, modificar o agregar cámaras sin autorización, y solo use las cámaras originales o aprobadas de GAC Motor; De lo contrario, es posible que las funciones relevantes no se utilicen con normalidad y GAC Motor no será responsable de las pérdidas directas o indirectas causadas por ello.**

6.6 Sistema de tono de advertencia para peatones

El sistema de tono de advertencia para peatones puede ayudar a otros usuarios del camino, incluidos peatones, ciclistas, etc., especialmente personas ciegas y con discapacidad visual, a detectar de manera más fácil la aproximación del vehículo para evitar accidentes.

Cuando el vehículo circule con el motor parado, emitirá un sonido que cambia en función de la velocidad de conducción para avisar a las personas cercanas de que el vehículo se acerca. Cuando la velocidad del vehículo excede aproximadamente los 25 km/h, el tono se detendrá.

Atención

El sistema de tono de advertencia para peatones es un sistema auxiliar y no puede reemplazar el juicio del conductor. Debe prestar atención a verificar el entorno circundante al conducir, no puede confiar completamente en la función de aviso del tono de advertencia para evitar accidentes.

Condiciones de funcionamiento del sistema de tono de advertencia para peatones

Después de arrancar el vehículo (cuando el vehículo está en modo eléctrico y el motor no arranca), en los instrumentos combinados se muestra la luz indicadora "READY", el sistema de tono de advertencia para peatones controla el tono según la marcha y la velocidad del vehículo:

- Cuando la marcha está en "P", el sistema de tono de advertencia para peatones no suena.
- Cuando la marcha está en la marcha "D" y la velocidad del vehículo es superior a 0 km/h e inferior a 25 km/h, el sistema de tono de advertencia para peatones cambia con la velocidad del vehículo y emite el tono de advertencia frontal; cuando la velocidad del vehículo es superior a 25 km/h, el sistema de tono de advertencia para peatones deja de sonar.
- Cuando el vehículo está en marcha atrás y la marcha está en "R", el sistema de tono de advertencia para peatones emitirá el tono de advertencia de marcha atrás.

6. Guía de conducción

6.7 Sistema de dirección asistida eléctrica (EPS)

La dirección asistida eléctrica (EPS) es un sistema de dirección asistida que depende directamente de un motor eléctrico para proporcionar un par motor auxiliar y consta principalmente de un sensor de ángulo de torque integrado, un motor eléctrico, una unidad de control de la dirección eléctrica (ECU) y un mecanismo de reducción.

La unidad de control de dirección eléctrica ECU detecta la entrada de par del conductor, la velocidad del vehículo, la revolución del motor y otras señales de estado del vehículo, y controla la salida de par de asistencia del motor en tiempo real para proporcionar la mejor asistencia de dirección, asegurando la baja velocidad, portabilidad de la dirección y estabilidad de la dirección a alta velocidad, y mejoran la comodidad de conducción y la seguridad del vehículo.

Luz indicadora del sistema de dirección asistida eléctrica (EPS)

Cuando la alimentación del vehículo está en la posición "ON", la luz indicadora  está encendida, y la luz indicadora se apaga después de que el sistema completa la autocomprobación, lo que indica que el sistema de dirección asistida eléctrica funciona normalmente.

Si la luz indicadora  se enciende después de arrancar el vehículo o durante la conducción, indica que el sistema de dirección eléctrica está defectuoso y, al mismo tiempo, habrá una alarma "Compruebe EPS" en la pantalla del instrumento combinado. En este caso, se deberá estacionar el vehículo en un lugar seguro, intente apagar el vehículo y volver a arrancar. Si la luz indicadora no se apaga o se enciende nuevamente mientras conduce, deténgase y comuníquese con la tienda autorizada de GAC Motor para realizar el mantenimiento.

Modo de dirección

El modo de dirección tiene un modo "ligero, confort, deportivo", el modo ligero es más ligero, el modo de confort es moderado y el modo deportivo es más pesado. El sistema está predeterminado en el modo "ligero". Configure el modo de dirección a través del sistema de audio "Menú de aplicación-Modo de conducción-Configuración del modo actual-Fuerza de mano de dirección del volante" cuando suelte el volante en el lugar.

Atención

Al conducir, está prohibido configurar el modo de dirección para evitar accidentes.

6.8 Habilidades de conducción

6.8.1 Comprobación de seguridad de conducción

Comprobación diaria

- Compruebe la presión de los neumáticos, presencia de cortes, protuberancias, daños o desgaste excesivo.
- Compruebe si faltan los tornillos de las ruedas o si están sueltos.
- Compruebe que los faros, las luces de freno, las luces traseras, los intermitentes y otras luces funcionen normalmente; Compruebe la dirección de la iluminación de los faros.
- Compruebe si el cinturón de seguridad no esté desgastado o dañado; compruebe si el cinturón de seguridad se pueda abrochar firmemente después de usar el cinturón de seguridad.
- Compruebe si el pedal tiene suficiente recorrido libre.
- Compruebe si el nivel de refrigerante, el nivel de aceite del motor, el nivel del líquido de frenos y el líquido del limpiaparabrisas son normales.
- Compruebe si los terminales de la batería están corroídos o sueltos y si la carcasa está agrietada, expandida o deformada.
- Compruebe si hay fugas de combustible, aceite, agua u otros líquidos debajo del vehículo. Es normal que gotee agua después de usar el aire acondicionado.

Después de arrancar/durante la conducción

- Observe si los instrumentos combinados están funcionando normalmente, si hay luces indicadoras o mensajes de alarma, etc.
- Compruebe si cada control (como interruptor combinado de las luces, el interruptor combinado de limpiaparabrisas, descongelación, etc.) funciona correctamente.
- En una carretera segura, compruebe y asegúrese de que el vehículo no gire hacia ningún lado al frenar.
- Para otros fenómenos anormales, compruebe si hay piezas sueltas y fugas, y si hay presencia de ruidos anormales.

6.8.2 Conducción durante el rodaje

El vehículo debe rodarse en la etapa inicial de uso antes de que se pueda poner en uso normal con el fin de garantizar la vida útil del vehículo. Cuando su vehículo esté en el período de rodaje, siga las siguientes instrucciones:

- El recorrido para el rodaje es de 1500 km.
- Elija una carretera de buena condición y conduzca con una carga y un límite de velocidad reducidos.
- No arranque con el acelerador a fondo ni acelere rápidamente.
- Evite el frenado de emergencia durante los primeros 300 km.
- Implemente estrictamente los procedimientos de operación y mantenga la temperatura de operación normal del motor. No cambie el aceite antes del mantenimiento regular.
- Realice el mantenimiento diario del vehículo con cuidado, compruebe y apriete los pernos y tuercas externos con frecuencia, preste atención a los cambios de sonido y temperatura de cada conjunto en funcionamiento y realice los ajustes oportunos.

6. Guía de conducción

Rodaje del motor

Se debe realizar el rodaje del motor nuevo en los primeros 1500km. No realice las siguientes operaciones dentro de los 1000 km del kilometraje del vehículo:

- No se debe exceder el 3/4 de la velocidad máxima del vehículo.
- Nunca conduzca a máxima aceleración.
- Evite el funcionamiento del motor a alta velocidad.
- No arrastre ni remolque.

Recorrido del vehículo entre 1000 km ~ 1500 km, la velocidad del motor y la velocidad del vehículo se pueden aumentar gradualmente hasta el rango máximo permitido.

La resistencia a la fricción interna del motor al comienzo del rodaje es mucho mayor que después del rodaje, y todas las partes móviles del motor pueden alcanzar el mejor estado después del rodaje.

Después del rodaje completo no solo puede prolongar la vida útil, sino también reducir el consumo de combustible.

Rodaje de los neumáticos y los forros de fricción de freno

Cuando un automóvil nuevo circula dentro de los 500 km, debe conducir a una velocidad moderada para el rodaje apropiado de los neumáticos nuevos.

Cuando un vehículo nuevo circula dentro de 200km~300km, el forro de fricción de freno no ha alcanzado el estado de fricción óptimo y debe conducirse a baja velocidad y evitar el frenado de emergencia tanto como sea posible.

Advertencia

- **Los neumáticos nuevos y los forros de fricción que no han sido rodadas no cuentan con las mejores características de adherencia y fricción. Por lo tanto, debe conducir con cuidado en los primeros 500 km, realizar el rodaje correcto de los neumáticos y tener cuidado de no causar accidentes.**
- **El nuevo forro de fricción de freno después de la sustitución también debe rodarse de acuerdo con los requisitos anteriores.**
- **Al conducir, mantenga una distancia adecuada con otros vehículos y tenga cuidado de evitar el frenado de emergencia. En este momento, los neumáticos nuevos y los forros de fricción de freno no están funcionando correctamente. Es fácil de causar accidentes de tráfico al realizar el frenado de emergencia.**

Advertencia

- **El efecto de frenado disminuirá si los frenos están húmedos o helados, o si el vehículo circula por carreteras con sal.**
- **Se recomienda reducir la velocidad antes de que el vehículo descienda una larga distancia por una pendiente pronunciada para aprovechar al máximo el efecto de frenado del motor y reducir la carga de los frenos.**
- **El freno debe aplicarse de acuerdo con las condiciones de la carretera y el tráfico. No pise el pedal del freno innecesariamente, ya que el freno se sobrecalentará debido a la fricción, lo que provocará una distancia de frenado excesiva y un desgaste excesivo de ellos.**
- **No apague el vehículo y deje que el vehículo se deslice, dado que el servofreno no funciona, la distancia de frenado se extenderá mucho, lo que es muy fácil de provocar accidentes.**

6.8.3 Aspectos esenciales de la conducción

Uso del modo de conducción de bajo consumo

Cuando se utiliza el modo de conducción de bajo consumo, el par motor que corresponde a la cantidad de pisado del pedal del acelerador se produce con mayor suavidad que en las condiciones normales. Además, se minimizará el funcionamiento del sistema de aire acondicionado (calefacción/refrigeración), lo que mejorará la economía del combustible.

Operación del interruptor de arranque

Si el interruptor de arranque no se presiona de manera breve y firme, es posible que su modo no puede cambiar o que el vehículo no pueda arrancar.

En algunos casos, el sistema de energía híbrida puede no arrancar si se intenta volver a arrancar el sistema de energía híbrida inmediatamente después de haber apagado el interruptor de arranque. Después de apagar el interruptor de arranque, espere unos segundos antes de volver a arrancar el sistema de energía híbrida.

Atención

Si el vehículo es difícil de arrancar, póngase en contacto con una tienda autorizada de GAC Motor para inspeccionar el vehículo lo antes posible.

Operación del pedal del acelerador/pedal del freno

- Conduzca su vehículo de manera tranquila y segura. Evite aceleración y desaceleración bruscas. La aceleración y desaceleración gradual permite utilizar de manera más eficiente el motor sin consumir la potencia del motor.
- Evite las aceleraciones repetidas. Las aceleraciones repetidas consumirán la energía de la batería y aumentará el consumo del combustible. Suelte ligeramente el pedal del acelerador durante la conducción, puede restaurar la energía de la batería.
- Al frenar, asegúrese de pisar el pedal del freno de forma oportuna y ligera. Se puede regenerar más energía eléctrica al desacelerar.
- En los atascos, las aceleraciones y desaceleraciones repetidas y las largas esperas en los semáforos pueden reducir la economía del combustible. Escuche las noticias de tráfico antes de partir y evite los atascos de lo posible. Cuando conduce en los atascos, suelte ligeramente el pedal del freno para permitir que el vehículo avance lentamente, evitando al mismo tiempo el uso excesivo del pedal del acelerador. Esto ayudará a controlar el consumo excesivo de la gasolina.
- Al conducir por carreteras troncales, el vehículo debe controlarse y conducirse a una

velocidad constante. Antes de estacionarse en una plaza de peaje o otro lugar similar, deje suficiente tiempo para soltar el pedal del acelerador y pise gradualmente el pedal del freno. Se puede regenerar más energía eléctrica al desacelerar.

Aire acondicionado

Se debe usar el aire acondicionado solo cuando sea necesario. Esto ayudará a reducir el consumo excesivo de la gasolina.

Cuando la temperatura ambiente es alta en verano, utilice el modo de aire de circulación interna. Esto ayuda a reducir la carga del sistema de aire acondicionado y disminuir el consumo del combustible.

En invierno, se consumirá el combustible debido a que el motor no se detiene automáticamente hasta que se caliente y aumente la temperatura dentro del vehículo. Además, se puede mejorar el consumo del combustible a través de evitar el uso excesivo del calentador.

6. Guía de conducción

Precauciones para diferentes condiciones de la carretera o entornos

- Al conducir en una carretera con fuertes vientos cruzados y ráfagas, debe reducir la velocidad con anticipación y controlar bien la velocidad y el volante.
- Evite conducir sobre objetos afilados u otros obstáculos de la carretera, de lo contrario, puede causar daños graves, como la explosión de neumáticos.
- Reduzca la velocidad del vehículo y conduzca a baja velocidad al encontrarse en carreteras con baches o carreteras irregulares, de lo contrario, el chasis podría rayarse y el vehículo podría resultar dañado.
- Reduzca la velocidad con anticipación al conducir cuesta abajo para evitar el frenado de emergencia, lo que puede hacer que el sistema de frenos se sobrecaliente o se desgaste demasiado rápido.
- Cuando conduzca en una carretera suave, tenga cuidado al acelerar o frenar. La aceleración rápida o el frenado de emergencia pueden hacer que las ruedas patinen.
- La conducción en carreteras heladas y nevadas debe ser a velocidad baja y constante para evitar una aceleración repentina o un frenado de emergencia; las ruedas pueden equiparse con cadenas para la nieve según sea necesario.
- Dado que el motor arranca y se detiene

automáticamente cuando está a bajas temperaturas, no se necesita precalentar el motor. Además, la conducción frecuente en distancias cortas provocará que el motor se caliente repetidamente, lo que aumentará el consumo del combustible.

Precauciones para conducir en tramos de agua estancada

- Se debe comprobar la profundidad del agua acumulada antes de entrar en el tramo de agua estancada y la altura del agua acumulada no debe superar el borde inferior de la carrocería.
- Si desea atravesar el agua, apague el aire acondicionado antes de que arranque el vehículo, reduzca la velocidad y luego pise ligeramente el pedal del acelerador sin soltar los pies y pase por el tramo de agua a una velocidad constante y lenta.
- Nunca estacione el vehículo en el agua, ni retroceda el vehículo y apague el vehículo en el agua.
- Debe pisar ligeramente el pedal del freno varias veces después de atravesar con éxito el área estancada para evaporar el agua del disco de freno y restablecer el rendimiento de frenado normal lo antes posible.

i Aviso

El forro de fricción de freno y el disco de freno se empaparán en agua después de limpiar o conducir el vehículo en carreteras de aguas profundas, el efecto de frenado se reducirá en gran medida cuando se aplica el freno; la distancia de frenado será más larga de lo normal y el vehículo puede inclinarse hacia un lado y el freno no podrá detener el vehículo firmemente. En este momento, debe conducir a baja velocidad y pisar el pedal del freno ligeramente para eliminar las gotas de agua restantes en el freno. El efecto de frenado vuelve a la normalidad.

Conceptos básicos de conducción en invierno

1. Compruebe si el refrigerante es bueno y cuenta con efecto anticongelante:
 - Utilice el mismo refrigerante que el modelo original para llenar el sistema según la temperatura ambiente.
 - El uso de refrigerante inadecuado dañará el motor.
2. Compruebe el estado de la batería y el cable:

- El clima frío reducirá la energía de la batería, por lo tanto, se debe mantener la carga suficiente para arrancar en invierno.
3. Evite la congelación de la cerradura de la puerta por hielo y nieve:
 - Rocíe un poco de agente anticongelante o glicerina en el orificio de la cerradura de la puerta para evitar la congelación.
 4. Utilice detergente que contenga anticongelante:
 - Estos productos están disponibles en las tiendas autorizadas de GAC Motor.
 - La proporción de mezcla de agua y anticongelante debe determinarse de acuerdo con las instrucciones del fabricante.
 5. Evite la acumulación de hielo y nieve debajo del guardabarros:
 - El hielo y la nieve acumulada debajo de los guardabarros puede causar dificultades en la dirección. Al conducir en un invierno muy frío, siempre debe detenerse y comprobar si hay hielo y nieve debajo del guardabarros.
 6. Se recomienda llevar algunos elementos de emergencia necesarios según las diferentes condiciones de conducción:
 - Es preferible llevar en el vehículo cadenas antideslizantes, raspadores de ventanillas, bolsa de arena o sal, dispositivos de destello de señales, pala pequeña, cables de conexión, etc.
 7. En el invierno frío (especialmente en el norte), evite el arranque frecuente del motor y el apagado rápido después de un tiempo de arranque corto. Se producirá fácilmente agua condensada dentro del motor si el motor está a menudo en un estado de alternancia de frío y calor, y el agua condensada se adhiere al aceite, lo que provocará la emulsificación del aceite. Esto desaparecerá cuando el motor esté encendido y calentado; al mismo tiempo, realice el cambios de aceite según el “Manual de garantía”.
 8. Cuando arranca el vehículo bajo la condición de la baja temperatura ambiente, la luz indicadora “READY” puede parpadear durante más tiempo. Mantenga el vehículo estacionario hasta que la luz indicadora “READY” se encienda de manera constante, lo que significa que el vehículo se puede mover.

Atención

- No pise el pedal del acelerador y el pedal del freno al mismo tiempo durante la conducción, de lo contrario, puede limitar la salida del sistema de energía híbrida.
- No utilice el pedal del acelerador ni se detenga en una pendiente con los pedales del acelerador y del freno pisados al mismo tiempo.

6. Guía de conducción

Advertencia

- Cuando el vehículo esté estacionado y la luz indicadora “READY” se enciende, mantenga el pie pisado en el pedal del freno. Así puede evitar el deslizamiento del vehículo.
- Cuando el vehículo es impulsado únicamente por el motor de accionamiento, el conductor debe prestar especial atención a los peatones en el camino. Debido a que no hay sonido cuando el motor funciona, los peatones pueden juzgar incorrectamente el movimiento del vehículo. Incluso si su vehículo está equipado con el sistema de tono de advertencia para peatones, debe conducir con precaución, porque es posible que los peatones en las cercanías no puedan tener en cuenta cuando el entorno circundante es ruidoso.
- No desactive el sistema de energía híbrida durante la conducción normal. Si se desactiva el sistema de energía híbrida durante la conducción, no se perderá el control de la dirección y de los frenos, pero se perderá la asistencia de energía a la dirección. Esto dificultará la dirección, por tanto, debe aparcarse el vehículo a un lado de la carretera lo antes posible bajo la condición de asegurarse de la seguridad.

Advertencia

- No conduzca su vehículo fuera de la carretera pavimentada. Este vehículo no está diseñado para la conducción todoterreno. Si es inevitable conducir fuera de la carretera pavimentada, conduzca siempre con precaución.
- No conduzca el vehículo pasando por ríos u otras aguas. De lo contrario, podría provocar un cortocircuito en los componentes eléctricos/electrónicos, dañar el sistema de energía híbrida o provocar otros daños graves al vehículo.
- Los frenados de emergencia, las aceleraciones bruscas y las maniobras de dirección pueden provocar el deslizamiento de los neumáticos y reducir la maniobrabilidad del vehículo.
- Las aceleraciones bruscas, los frenados del motor debidas a los cambios de marcha o los cambios de velocidad del motor pueden causar el deslizamiento de vehículo.

Advertencia

- Después de pasar por un charco, pise ligeramente el pedal del freno para asegurarse de que los frenos funcionan en buen estado. Los forros de freno mojados pueden provocar que los frenos no pueden funcionar de manera anormal. Si los frenos están mojados y no funcionan normalmente en un solo lado, el control de la dirección puede verse afectado.
- No haga patinar excesivamente las ruedas si alguna de ellas está en el aire o si el vehículo está atascado en arenas, lodos, etc. De lo contrario, podría dañar los componentes del sistema de tren motriz o provocar que el vehículo se mueva hacia adelante o hacia atrás, provocando así un accidente.

Advertencia

- **No permita que el vehículo retroceda cuando está en la marcha de avance, ni avance cuando la palanca de cambios está en R. De lo contrario, podría provocar un accidente o daño al vehículo.**
- **No ponga la palanca de cambios en P con el vehículo en movimiento. Si no se hace así, se puede dañar la transmisión y se puede perder el control del vehículo.**
- **No ponga la palanca de cambios en R con el vehículo en movimiento hacia adelante. Si no se hace así, se puede dañar la transmisión y se puede perder el control del vehículo.**

Advertencia

- **No ponga la palanca de cambios en la marcha adelante mientras el vehículo se mueve hacia atrás. Si no se hace así, se puede dañar la transmisión y se puede perder el control del vehículo.**
- **Al mover la palanca de cambios a la marcha N mientras el vehículo se mueve, se desactivará el sistema de energía híbrida. Cuando se selecciona la marcha N, el frenado del motor no funcionará.**
- **No cambie de la marcha cuando se pisa el pedal del acelerador. Si se cambia la palanca de cambios a una marcha distinta de P o N, lo que puede provocar que el vehículo acelere de forma repentina y brusca, así puede provocar un accidente y causar lesiones graves o incluso muerte.**

6.8.4 Uso eficiente del vehículo

- Asegúrese de que el freno de estacionamiento se haya liberado por completo y que la luz indicadora del freno de estacionamiento se haya apagado antes de conducir.
- Mantenga suficiente presión en los neumáticos. Una presión insuficiente hará que los neumáticos se desgasten demasiado rápido y un consumo excesivo del combustible.
- El posicionamiento de las ruedas debe ser preciso; de lo contrario, los neumáticos se desgastarán demasiado rápido, aumentará la carga del motor y desperdiciará combustible.
- No sobrecargue el vehículo. Los elementos innecesarios deben retirarse del vehículo. Las cargas con sobrepeso aumentan la carga del motor, lo que provocan el consumo excesivo del combustible.
- Acelere lenta y suavemente para evitar una aceleración repentina.
- Trate de evitar carreteras con atascos, tráfico y desperdicio de combustible.
- Conduzca respetando los semáforos o mantenga una distancia segura de otros vehículos para evitar el frenado innecesario o el frenado de emergencia, lo que puede ahorrar combustible y reducir el desgaste del sistema de frenado.

6. Guía de conducción

- No apoye el pie sobre el pedal del freno cuando el vehículo se encuentra en marcha, lo que provocará un desgaste prematuro, sobrecalentamiento y desperdicio de combustible.
- Se debe elegir una buena carretera cuando el vehículo se encuentra en marcha, se debe controlar la velocidad del vehículo si se conduce por caminos irregulares para evitar colisiones o rayones.
- Se debe limpiar a tiempo el chasis si éste se encuentra manchado con demasiada suciedad, etc., no solo para reducir el propio peso del vehículo, sino también para evitar la corrosión.
- Se debe realizar el mantenimiento regular para mantenerlo en sus mejores condiciones de funcionamiento, los filtros de aire, bujías, aceite y grasa sucios, etc. reducirán el rendimiento del motor y desperdiciar el combustible.
- Conduzca lentamente durante unos minutos y luego acelere después de que el motor se caliente después de arrancar a baja temperatura.
- No abra la ventanilla cuando conduzca a alta velocidad.
- Use el aire acondicionado, etc. de manera razonable.
- Apague el vehículo cuando requiere estacionar durante mucho tiempo para evitar el desperdicio de combustible cuando el motor esté a ralentí durante mucho tiempo.

6.8.5 Prevención de incendios

Preste atención a los siguientes elementos durante el uso para evitar incendios de vehículos:

1. Queda prohibido almacenar materiales inflamables y explosivos en el vehículo:
 - En el verano caluroso, la temperatura interna de un vehículo estacionado bajo el sol puede llegar a los 70 °C. Es muy fácil provocar un incendio, o incluso explosión si hay encendedores, detergentes, perfumes y otros artículos inflamables y explosivos almacenados en el vehículo.
 - Después de que la persona abandona el vehículo, la batería de litio o el banco de energía que pueden provocar un incendio se almacenan en el vehículo, lo que también puede provocar un incendio.
2. Asegúrese de que las colillas estén completamente apagadas después de fumar:
 - Puede provocar un incendio si la colilla del cigarrillo no se apaga completamente.
3. Se recomienda dirigirse a la tienda autorizada de GAC Motor con regularidad para su inspección:
 - También se debe comprobar periódicamente todo el circuito del vehículo para ver si los conectores, el aislamiento y las posiciones fijas de los aparatos eléctricos y los mazos de cables son normales. Se deben solucionar a tiempo si se encuentran problemas.

4. Queda prohibido modificar el cableado del vehículo e instalar componentes eléctricos:
 - La instalación de otros aparatos eléctricos (como audio de alta potencia, faros de xenón, etc.) provocará una carga de línea excesiva y el mazo de cables se calentará fácilmente, lo que puede provocar incendios.
 - Queda estrictamente prohibido usar fusibles u otros cables metálicos que excedan las especificaciones nominales del aparato eléctrico para reemplazar del fusible original.
5. Precauciones durante la conducción:
 - Asegúrese de prestar atención a si hay o están involucradas sustancias inflamables debajo del vehículo, como heno, ramas secas, hojas, tallos de trigo, etc., durante la conducción y el estacionamiento del vehículo, especialmente en verano, debido a la temperatura del tubo de escape del motor y otros componentes después del funcionamiento del vehículo durante mucho tiempo. Si hay material inflamable debajo, es probable que se encienda y provoque un incendio.
 - No estacione el vehículo en un lugar donde haya una infestación grave de roedores, como un basurero, y no almacene objetos que atraigan a las ratas, como bocadillos, etc., ya que las ratas muerden el arnés de cableado del vehículo y puede causar un incendio.

6. Mantenga siempre un extintor de incendios portátil en el vehículo y tenga el conocimiento del método de uso:
 - Se debe equipar un extintor de incendios en el vehículo para garantizar la seguridad del vehículo, se debe inspeccionar y reemplazar el extintor regularmente; al mismo tiempo, es necesario estar familiarizado con el uso del extintor de incendios, para que estar preparado, a fin de evitar quedar indefenso en caso de accidente.

7. Uso y mantenimiento

7.1 Descripción de mantenimiento

Precauciones de seguridad

Para evitar peligros potenciales, lea este capítulo antes de comenzar a trabajar y asegúrese de tener las herramientas y técnicas necesarias.

- Asegúrese de estacionar el vehículo en un terreno nivelado, apagar el motor y aplicar el freno de estacionamiento.
- Al limpiar piezas y componentes, utilice agentes desengrasantes o limpiadores de piezas y componentes disponibles comercialmente en lugar de gasolina.
- Mantenga los cigarrillos encendidos, las chispas y las llamas abiertas lejos de las baterías y de todos los componentes relacionados con el sistema de combustible.
- Utilice gafas y ropa protectora cuando realice operaciones relacionadas con baterías o aire comprimido.

Advertencia

El mantenimiento incorrecto del vehículo o la conducción del vehículo antes de que se resuelva el problema pueden causar un accidente de tráfico que resulte en lesiones graves o la muerte.

Posibles peligros del vehículo

- Está prohibido tocar los componentes de alta tensión para evitar choque eléctrico y provocar lesiones de alta tensión.
- Monóxido de carbono: El monóxido de carbono en los gases de escape emitidos por el motor es un gas tóxico, asegúrese de arrancar el vehículo en un lugar bien ventilado.
- Quemaduras: El motor y el sistema de descarga de aire generan altas temperaturas durante el trabajo, que pueden causar fácilmente quemaduras, por lo que espere a que el motor y el sistema de escape se hayan enfriado antes de tocar las piezas correspondientes.

Atención

En este capítulo se enumeran algunas precauciones de seguridad importantes. No podemos enumerar todos los peligros que puede encontrar durante las operaciones de mantenimiento.

7.2 Mantenimiento interior

Limpeza y mantenimiento de instrumentos y piezas de plástico

Utilice un paño suave y limpio y agua limpia para limpiar la superficie del instrumento y las piezas de plástico.

Si no se puede limpiar, utilice los detergentes de plástico especial sin disolventes para limpiarlo.

Atención

Los detergentes de limpieza que contienen disolventes pueden dañar las piezas de plástico.

Advertencia

Está prohibido usar aerosoles de cabina y detergentes de limpieza que contengan disolventes para limpiar la superficie del tablero de instrumentos y los componentes del airbag. De lo contrario, podría aflojar la superficie, activar el airbag y causar lesiones graves a los pasajeros.

Limpeza y mantenimiento de alfombra

A menudo, use una aspiradora para quitar el polvo de la alfombra.

Lave con detergente regularmente para mantener limpia la alfombra.

Atención

Siga estrictamente las instrucciones de limpieza del agente para la limpieza.

Advertencia

- **Está prohibido agregar agua al limpiador de espuma y la alfombra debe mantenerse lo más seca posible.**
- **La batería de potencia está ubicada debajo del cojín del asiento trasero, al limpiar el vehículo, evite que el líquido se derrame sobre las partes de alta tensión como la batería de potencia.**

Limpeza y mantenimiento del cuero *

- Use una aspiradora para quitar el polvo.
- Limpie el cuero con un paño suave limpio y agua clara.
- Seque con otro paño suave y seco y pule.
- Si la limpieza anterior no es suficiente para limpiar las manchas, puede usar un jabón o detergente especial para cuero para limpiar.

Atención

Si usa un quitamanchas para cuero, límpiolo con un paño suave y seco lo antes posible.

Advertencia

No coloque el paño suave empapado en detergente sobre ninguna parte de la decoración interior durante mucho tiempo. Para no hacer que la resina o fibra de la decoración interior se desvanezca o se rompa.

Limpeza y mantenimiento de cinturones de seguridad

- Extraiga el cinturón de seguridad lentamente y manténgalo en el estado extraído.
- Utilice un cepillo suave y agua jabonosa neutra para eliminar la suciedad del cinturón de seguridad.
- Después de que el cinturón de seguridad esté completamente seco, retraígalos.

Atención

- Debe esperar hasta que el cinturón de seguridad esté completamente seco antes de retraerlo. De lo contrario, podría dañar el retractor del cinturón de seguridad.
- Revise periódicamente todos los cinturones de seguridad del vehículo para asegurarse de que estén limpios, para no obstaculizar el funcionamiento normal de ellos.

7. Uso y mantenimiento

Advertencia

- Si la correa del cinturón de seguridad, el dispositivo de conexión, el mecanismo de retractor o la hebilla del candado están dañados, debe ir a la tienda autorizada de GAC Motor para reemplazarlos lo antes posible.
- Los cinturones de seguridad deben reemplazarse después de la revisión del vehículo accidentado, independientemente de si están dañados o no.
- Evite que materiales extraños o líquidos entren en la hebilla del cinturón de seguridad, lo que hará que no funcionen normalmente.
- En cualquier caso, está prohibido desmontar y modificar los cinturones de seguridad sin permiso.
- Está prohibido utilizar detergentes de limpieza químicos para limpiar el cinturón de seguridad, a fin de evitar dañar su base y afectar su funcionamiento.

Limpeza y reemplazo del filtro

El vehículo está equipado con filtro de aire, filtro de aire acondicionado, filtro de aceite, filtro de combustible, etc. Los filtros juegan un papel en la filtración de gas o líquido. Si está demasiado sucio u obstruido, afectará el normal funcionamiento del sistema correspondiente, por lo que se recomienda acudir periódicamente a la tienda autorizada de GAC Motor para limpiar o reemplazar el filtro según el “Manual de garantía y mantenimiento”.

7.3 Mantenimiento exterior

Lavado de vehículos

El lavado del vehículo con frecuencia ayudará a proteger la apariencia del vehículo.

El lavado de vehículos debe realizarse en un lugar fresco, no bajo la luz solar directa. Si el vehículo se encuentra bajo el sol durante mucho tiempo, espere a que el carrocería se enfríe antes de limpiarlo.

Cuando utilice una lavadora automática de vehículos, asegúrese de seguir las instrucciones del operador para la operación.

Advertencia

La alimentación de todo el vehículo debe estar apagada antes de lavar el vehículo.

Atención

La pintura de la carrocería es lo suficientemente fuerte como para resistir el lavado de la lavadora automática de vehículos, pero se debe prestar atención al efecto en ella. La estructura de la lavadora, el agente de limpieza utilizado, el estado de filtrado del agua clara y el tipo de disolvente de cera que no cumple con los requisitos especificados pueden dañar la pintura.

Lavado de vehículos a mano

- Lave el vehículo con abundante agua para eliminar el polvo flotante.
- Prepare un balde de agua clara y mezclarlo con un agente limpiador especial para el lavado de vehículos.
- Utilice un paño suave, una esponja o un cepillo suave para fregar suavemente el vehículo y lave de arriba a abajo varias veces.
- Las ruedas, los umbrales de las puertas y otras partes deben lavarse al final, y debe reemplazarse la esponja o el paño suave al limpiar.
- Después de fregar, lave bien el vehículo con abundante agua.
- Después de limpiar, seque cuidadosamente la pintura del vehículo con una toalla suave o piel de antílope.

Atención

Cuando la carrocería tiene suciedad como el asfalto, debe limpiarse con un detergente especial y luego lavarse con agua clara para evitar dañar el acabado de la superficie de la carrocería. Mientras seca la carrocería, compruebe que no haya pintura descascarada ni arañazos. Si lo encuentra, vaya a la tienda autorizada de GAC Motor para su reparación.

Cuando utilice un lavador a vapor o un lavador de alta presión para limpiar el vehículo, tenga mucho cuidado. Asegúrese de limpiar de acuerdo con las instrucciones y requisitos del limpiador a vapor o limpiador de alta presión. Preste atención a la presión de trabajo, la temperatura y la distancia de pulverización:

- Cuando utilice un lavador a vapor o un lavador de alta presión para limpiar el vehículo, mantenga una distancia de rociado suficiente del vehículo y la temperatura no debe exceder los 60°C.
- Nunca use un limpiador de alta presión para limpiar el sensor de radar o la cámara de estacionamiento durante mucho tiempo; cuando limpie el sensor de radar o la cámara de estacionamiento, mantenga la distancia de pulverización por encima de 30 cm.

7. Uso y mantenimiento

Advertencia

- Cuando lave el vehículo a mano, preste atención a la seguridad personal y tenga cuidado con las partes angulares en la parte inferior del vehículo para evitar rayones.
- Al limpiar, preste especial atención a la parte inferior del vehículo y el interior de la cubierta de las ruedas, y no se lastime las manos ni los brazos con componentes afilados.
- Nunca arroje agua directamente en el compartimento delantero cuando lave el vehículo. De lo contrario, afectará la vida útil de varias piezas dentro.
- Está prohibido utilizar la pistola de agua a alta presión para lavar la caja de aparatos eléctricos.

Depilación

La depilación regular puede proteger la pintura de la carrocería y mantenerla limpia. Para proteger eficazmente la pintura de la carrocería, se recomienda usar cera dura de alta calidad una vez al año para proteger la pintura del ambiente externo y para resistir rayones mecánicos leves.

Asegúrese de secar el exterior del vehículo antes de encerar. Al encerar, use cera protectora de pintura de alta calidad. La cera de alta calidad generalmente tiene los siguientes dos tipos de productos:

- Cera para carrocería: Se utiliza para proteger la pintura de daños al medio externo como la exposición al sol y la contaminación del aire. Generalmente se utiliza en vehículos nuevos.
- Cera de pulido: Puede devolver el brillo a la pintura que ha sido oxidada o sin brillo. Se utiliza principalmente para restaurar el brillo de la pintura.

Limpieza y mantenimiento de piezas plásticas externas

Por lo general, se limpia con agua clara, un paño suave y un cepillo suave. Si no puede limpiarlo, puede utilizar el detergente de limpieza especial para piezas de plástico sin disolvente aprobado por nuestra empresa.

Atención

No use materiales de limpieza que contengan disolventes al limpiar piezas de plástico. De lo contrario, es fácil dañarlas.

Limpieza de ventanillas y espejos retrovisores de vehículos

Limpie el vidrio de las ventanillas y los espejos retrovisores con un limpiacristales a base de alcohol y luego seque la superficie del vidrio con un paño suave sin pelusa o piel de antílope.

Después de curar la superficie de la carrocería, la cera que queda en el vidrio debe eliminarse con un limpiador especial y un paño de limpieza. Para no rayar la escobilla del limpiaparabrisas.

Use un cepillo pequeño para quitar la nieve de las ventanillas y espejos retrovisores del vehículo.

Puede usar un spray de deshielo para quitar el hielo acumulado, Puede usar una pala de deshielo, pero debe tener especial cuidado para evitar dañar los componentes, y también debe raspar el hielo en la misma dirección durante el uso.

Atención

- Está prohibido rascar hacia adelante y hacia atrás.
- Está prohibido utilizar agua tibia o agua caliente para quitar el hielo y la nieve de las ventanillas y espejos retrovisores. De lo contrario, el vidrio podría reventar.
- Si hay residuos de goma, grasa y gel de sílice en el vidrio, debe eliminarse con un limpiador especial para ventanillas de vehículo o un limpiador de silicona.

Limpieza y mantenimiento de la cubierta del limpiaparabrisas

Trate de evitar que el vehículo se estacione debajo del árbol con frecuencia/durante mucho tiempo. Si encuentra hojas u otros desechos que caen sobre la superficie de la cubierta del limpiaparabrisas, límpielo a tiempo.

Limpieza de la escobilla del limpiaparabrisas

- Cambie la alimentación del vehículo a la posición "ON" y luego cambie a la posición "OFF".
- Mueva el interruptor de combinación de limpiaparabrisas a la marcha MIST dentro de 10 segundos, y el brazo del limpiaparabrisas se detendrá después de girar medio círculo.
- Eleve el brazo del limpiaparabrisas y limpie con cuidado el polvo y la suciedad de la escobilla con un paño suave.
- Después de limpiar, vuelva a colocar suavemente el brazo del limpiaparabrisas en el parabrisas.
- Cambie la alimentación del vehículo a la posición "ON" y los limpiaparabrisas volverán automáticamente.

7. Uso y mantenimiento

Atención

- Tenga cuidado al bajar el brazo del limpiaparabrisas para evitar que se caiga y golpee el parabrisas.
- La superficie de la escobilla del limpiaparabrisas está recubierta con una capa de grafito, que puede suavizar el nivel de raspado sin generar ruido. Los detergentes de limpieza que contienen disolventes, las esponjas duras y los objetos afilados dañarán la capa de grafito. El daño de la capa de grafito aumentará el ruido de rayado del limpiaparabrisas, por lo que debe repararlo a tiempo.
- En invierno o en condiciones frías, asegúrese de comprobar si la escobilla del limpiaparabrisas está congelada con el parabrisas antes de usar el limpiaparabrisas. Si es así, realice el deshielo primero. De lo contrario, la escobilla y el motor del limpiaparabrisas serán dañados.

Mantenimiento de la banda de sellado

Proteja siempre adecuadamente las bandas de sellado de goma en puertas, ventanillas, etc., para mantener su flexibilidad y prolongar su vida útil. También puede mejorar el rendimiento de sellado, facilitar la apertura de las puertas y reducir el impacto de cerrarlas. No es fácil congelarse en invierno.

En el mantenimiento de las bandas de sellado, use un paño suave para eliminar el polvo y la suciedad en la superficie. Use un agente protector especial para recubrir las bandas de sellado de goma con regularidad.

Limpieza y mantenimiento de ruedas

La limpieza regular de las ruedas puede eliminar la sal antideslizante y los restos de desgaste del forro de fricción de los frenos en las ruedas se eliminan regularmente, lo que puede mantener el acabado de la superficie de las ruedas y prolongar la vida útil. Se recomienda hacer los siguientes con regularidad:

- Utilice detergente sin ácido para eliminar la sal antideslizante y los restos de desgaste del revestimiento de fricción de los frenos en las ruedas cada dos semanas.
- Ponga cera dura de alta calidad en ruedas de aleación cada tres meses.

Atención

- **Está prohibido tratar la superficie de las ruedas con abrillantadores para vehículos u otros abrasivos.**
- **Las ruedas con la capa de protección de la superficie dañada deben repararse a tiempo.**
- **El uso de un limpiador de alta presión puede causar daños permanentes visibles o invisibles a las ruedas, lo que puede causar graves bajas.**
- **Está prohibido usar la boquilla de racimo para rociar los neumáticos, de lo contrario dañará los neumáticos y provocará accidentes de tráfico.**

7.4 Comprobación y adición de líquidos

7.4.1 Combustible

A medida que la cantidad de combustible disminuye mientras el vehículo está en marcha, la escala del indicador de combustible disminuirá gradualmente. => [Ver la página 47](#)

Cuando el stock de combustible es demasiado bajo, la luz indicadora  parpadea en amarillo y el instrumento combinado dará un mensaje de alarma. En este momento, agregue combustible lo antes posible.

Agregar combustible



- Tire del tirador  de apertura de la tapa del depósito de combustible, la tapa del depósito de combustible saltará hacia fuera.



- Abra completamente la tapa del depósito de combustible, desenrosque lentamente el tapón de llenado de combustible en sentido antihorario en la dirección de la -flecha-, cuando esté completamente desenroscado, deje el tapón de llenado de combustible en su lugar por un tiempo para liberar la presión de vapor de combustible dentro del depósito de combustible, y luego retírelo.

7. Uso y mantenimiento



- Cuelgue la tapa de llenado de combustible en el interior de la tapa cubierta del tanque de combustible y comience a agregar combustible.
- Después de llenar el combustible, apriete la tapa de llenado de combustible en el sentido de las agujas del reloj hasta que escuche el sonido "clic", lo que indica que está apretada completamente.

i Aviso

Número marcado de combustible: por favor consulte la etiqueta de combustible en la tapa del llenado de combustible.

i Aviso

Este modelo cumple con los estándares de emisiones de China VI. El sistema de suministro de combustible de China VI está diseñado con un sistema de recuperación de vapor cerrado. Al llenar el combustible, el interruptor de la pistola de combustible puede activarse porque la temperatura ambiente es alta o el flujo de combustible es demasiado rápido. La situación de "salto" cuando el tanque no esté lleno es un fenómeno normal, y la velocidad debe reducirse en este momento.

o Atención

- El uso de un número marcado de combustible demasiado bajo o combustible no conforme puede dañar el motor o no cumplir los requisitos de rendimiento.
- Cuando la pantalla de combustible sea inferior a 1/4, reposte a tiempo para evitar que el vehículo se averíe debido a un suministro insuficiente de combustible en las secciones cuesta arriba y cuesta abajo.

o Atención

Al repostar, debe insertar la pistola de combustible en la parte más profunda de la tubería de combustible. Cuando la pistola de combustible salta por primera vez, se recomienda no continuar repostando para evitar el desbordamiento de combustible debido a un reabastecimiento excesivo.

o Advertencia

- **Al repostar, apague siempre el vehículo y tenga cuidado de que no haya llamas o fuegos abiertos alrededor.**
- **No permita que el combustible entre en contacto con la piel o la ropa.**
- **Por favor, llene el vehículo con combustible de acuerdo con el número marcado de combustible del vehículo. Si llena inadvertidamente el vehículo con combustible que no coincide con las regulaciones, no arranque el vehículo y póngase en contacto con un distribuidor autorizado de GAC Motor inmediatamente para el tratamiento.**

7.4.2 Aceite del motor

Función de aceite del motor

El aceite del motor tiene las funciones de lubricación, sellado, enfriamiento, anticorrosión y limpieza.

Especificaciones del aceite del motor

Cuando el vehículo sale de fábrica, el motor se ha llenado con aceite de alta calidad. Excepto en climas extremadamente fríos, el aceite se puede usar en clima durante todo el año.

Al comprar aceite del motor, compruebe si las especificaciones del paquete de aceite son adecuadas para el motor de este vehículo.

Aviso

- Clase del aceite: API SN.
- Viscosidad del aceite: SAE 0W-20.

Aviso

- Asegúrese de ir a la tienda autorizada de GAC Motor para reemplazar el aceite de motor en el ciclo especificado en el "Manual de garantía y mantenimiento".
- Si el vehículo se usa en condiciones severas, o con combustibles con alto contenido de azufre, o si está inactivo durante mucho tiempo (como un taxi), o si conduce en un área con mucho polvo, o si a menudo lleva un remolque, o si usa el vehículo en un zona fría, debe acortar el ciclo de mantenimiento, aumentar el número de mantenimiento.

Advertencia

Asegúrese de utilizar aceite de motor aprobado por nuestra empresa. Los daños en el motor causados por el uso de otras especificaciones de aceite no están cubiertos por la garantía de calidad.

Luz de advertencia de presión de aceite del motor

Al conducir, si la luz de alarma  está encendida, debe detener el vehículo en un lugar seguro y apagarlo. Después de que el motor se enfríe, verifique el nivel de aceite.

Si el nivel del aceite para motor es normal y la luz de advertencia todavía se enciende después de arrancar el vehículo, no continúe arrancando el vehículo y comuníquese con la tienda autorizada de GAC Motor oportunamente para recibir la revisión.

Advertencia

- **Ignorar las luces de advertencia y las instrucciones de advertencia relacionadas puede dañar el motor.**
- **La luz de advertencia de baja presión de aceite no puede indicar el nivel de aceite, y éste debe comprobarse periódicamente.**

7. Uso y mantenimiento

Comprobación del nivel de aceite

El nivel de aceite del motor debe comprobarse periódicamente. El vehículo debe estar estacionado en un suelo nivelado y el freno de estacionamiento debe estar aplicado. Apague el vehículo, una vez que se haya enfriado, abra el capó y compruebe el nivel de aceite.

i Aviso

El motor debe estar frío cuando se compruebe el nivel de aceite.

⚠ Advertencia

- **Tenga mucho cuidado al trabajar en el compartimento delantero.**
- **El compartimento delantero es un área de alto riesgo. Antes de abrir el capó, asegúrese de leer y seguir las instrucciones de advertencia correspondientes.**

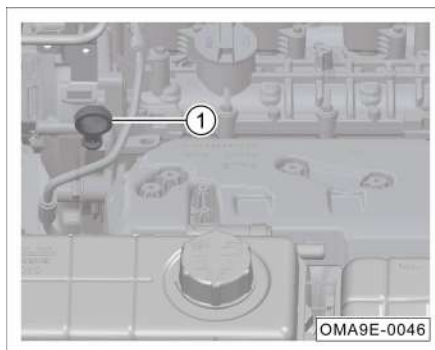

- Extraiga la varilla para medir el nivel de aceite.

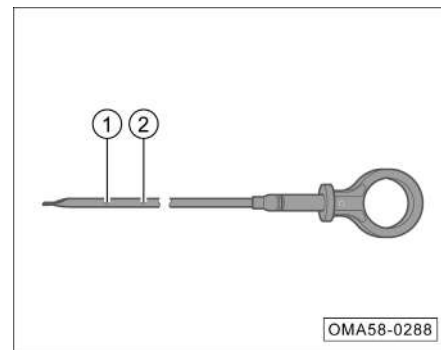

- Limpie las manchas de aceite en la varilla con un paño limpio y luego insértela por completo.
- Extraiga la varilla para medir el nivel de aceite nuevamente y lea el nivel de aceite medido: El nivel de aceite debe estar entre la marca de límite inferior de aceite ① y la marca de límite superior de aceite ②.
- Si hay muy poco aceite, agregue a tiempo. Muy poco aceite puede dañar el motor debido a una mala lubricación.

Agregar aceite

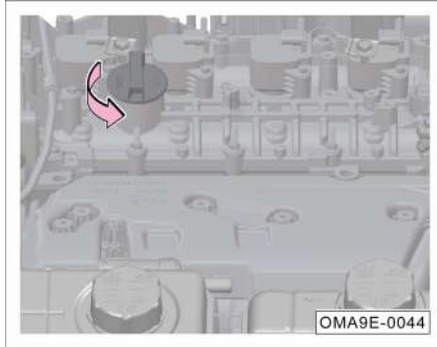

Después de comprobar el nivel de aceite, si necesita agregar aceite, siga los pasos a continuación:

- Desatornille la tapa de llenado de aceite en sentido antihorario.
- Llene el aceite en pequeñas cantidades varias veces y compruebe el nivel de aceite después de cada llenado.
- Cuando el nivel de aceite esté cerca de la marca de límite superior ② y el aceite sea suficiente, deje de agregar, instale la tapa de llenado de aceite y apriételo en sentido horario.

⚠ Advertencia

- **Tenga cuidado al llenar el aceite de motor. No derrame aceite de motor. Si la piel está manchada con aceite, debe lavarse por completo.**
- **Si hay demasiado aceite después del llenado, no arranque el vehículo, comuníquese con la tienda autorizada de GAC Motor lo antes posible para manipularlo, de lo contrario, el convertidor catalítico de tres vías puede dañarse.**
- **Una vez completado el llenado, se debe apretar la tapa de llenado de aceite para evitar que el aceite salpique al arrancar el motor, lo que podría provocar un incendio.**
- **El aceite del motor es una sustancia tóxica, debe almacenarse en el recipiente original, tenga cuidado con el contacto de los niños, para evitar intoxicaciones por ingestión.**
- **No se deben agregar otros lubricantes al aceite del motor, de lo contrario, el motor puede resultar dañado. Las fallas causadas por la adición de lubricantes no están cubiertas por la garantía.**

7.4.3 Refrigerante

Función del refrigerante

El refrigerante tiene las funciones de enfriamiento, anticongelante y anticorrosión.

Especificaciones del refrigerante

Cuando el vehículo sale de la fábrica, el sistema de enfriamiento se ha llenado con refrigerante. Además del clima extremadamente frío, el refrigerante se puede usar en clima durante todo el año.

ⓘ Aviso

- Especificación: Refrigerante DF-6, -35°C.
- Asegúrese de ir a la tienda autorizada de GAC Motor para reemplazar el refrigerante en el ciclo especificado en el "Manual de garantía y mantenimiento".
- Si el refrigerante se decolora, acorte el período de mantenimiento y vaya a una tienda autorizada por GAC Motor para reemplazarlo.

7. Uso y mantenimiento

El sistema de enfriamiento de este modelo incluye: Sistema de enfriamiento del motor, sistema de enfriamiento del acoplamiento electromecánico. Por lo tanto, durante la inspección diaria durante el uso del vehículo, debe prestar atención a verificar el refrigerante de los sistemas de enfriamiento al mismo tiempo.

Luz indicadora de temperatura demasiado alta del refrigerante del motor

Durante la conducción, siempre debe observar la luz indicadora de los instrumentos combinados.

Si la temperatura del refrigerante es demasiado alta, la luz indicadora en los instrumentos combinados se iluminará en rojo y un mensaje de alarma avisará al conductor; en este momento, el vehículo debe estacionarse en un lugar seguro y apagarse. Después de que el motor se enfríe, compruebe el nivel de refrigerante.

Si el nivel del refrigerante es normal y la luz indicadora todavía se enciende después de arrancar el vehículo, no continúe arrancando el vehículo y comuníquese con la tienda autorizada de GAC Motor oportunamente para recibir la revisión.

Comprobación de nivel de refrigerante

El nivel de refrigerante debe comprobarse periódicamente. El vehículo debe estar estacionado en un suelo nivelado y el freno de estacionamiento debe estar aplicado. Apague el vehículo, una vez que se haya enfriado, abra el capó y compruebe el nivel de refrigerante.

Advertencia

- **Tenga mucho cuidado al trabajar en el compartimento delantero.**
- **El compartimento delantero es un área de alto riesgo. Antes de abrir el capó, asegúrese de leer y seguir las instrucciones de advertencia correspondientes.**
- **Si ve vapor o refrigerante desbordando el compartimento delantero, no abra el capó para evitar quemaduras; espere hasta que no haya desbordamiento de vapor o refrigerante y el sistema se haya enfriado antes de abrirlo.**

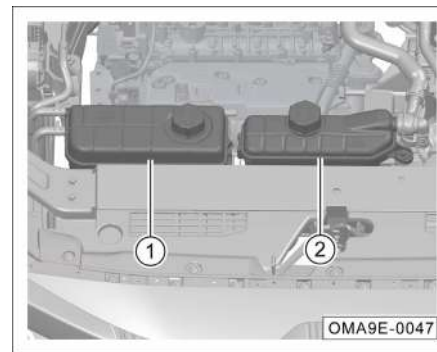

- ① Tanque de expansión del refrigerante del motor
- ② Tanque de expansión del refrigerante del sistema de acoplamiento electromecánico

Compruebe que el nivel de refrigerante en cada tanque de expansión esté entre la marca de límite superior "MAX" y la marca de límite inferior "MIN".

i Aviso

Cuando el sistema no se enfría, el nivel de refrigerante será alto y habrá errores al verificar el nivel de refrigerante.

ojo Atención

Cuando el nivel de refrigerante está por debajo de la marca de límite inferior "MIN", se debe agregar refrigerante. Si el refrigerante es demasiado poco, afectará el efecto de enfriamiento y causará daños al motor o al sistema de acoplamiento electromecánico.

Agregar refrigerante

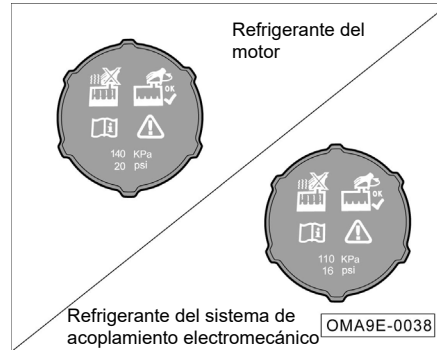

Después de comprobar el nivel del refrigerante, si necesita agregar refrigerante, siga los pasos a continuación:

- Envuelva la tapa del tanque de expansión con un paño grueso y desenrosque en sentido antihorario.
- Llene el refrigerante entre la marca de límite superior "MAX" y la marca de límite inferior "MIN".
- Apriete la tapa del tanque de expansión en sentido horario hasta el punto de bloqueo.

ojo Atención

- Cuando el sistema no está enfriado, el sistema de enfriamiento está a alta presión. No abra la tapa del tanque de expansión del refrigerante, de lo contrario, puede ser escaldado por una fuga de refrigerante.
- Sólo se puede agregar refrigerante después de que el sistema se haya enfriado, y el nivel de refrigerante agregado no debe exceder la marca "MAX", de lo contrario, el refrigerante puede desbordarse cuando se arranque el vehículo y el sistema de enfriamiento está a alta presión.
- Añada únicamente refrigerante nuevo.
- Evite mezclar materias extrañas (por ejemplo, arena o polvo) en el refrigerante.
- No utilice ningún aditivo para el refrigerante.

7. Uso y mantenimiento

⚠ Advertencia

- El refrigerante original no debe mezclarse con refrigerante que no haya sido aprobado por nuestra empresa.
- En caso de emergencia, si usa otro refrigerante o agrega agua pura, debe ir a la tienda autorizada de GAC Motor para limpiar el sistema de enfriamiento y reemplazarlo con refrigerante nuevo.
- Si descubre que el refrigerante se consume demasiado o demasiado rápido, puede haber un peligro de fugas en el sistema de enfriamiento, y debe acudir a la tienda autorizada de GAC Motor para su mantenimiento.
- El refrigerante debe almacenarse en el recipiente original, tenga cuidado con el contacto de los niños, para evitar intoxicaciones por ingestión.

7.4.4 Detergente de parabrisas y escobillas de los limpiaparabrisas

Llenar el detergente de parabrisas

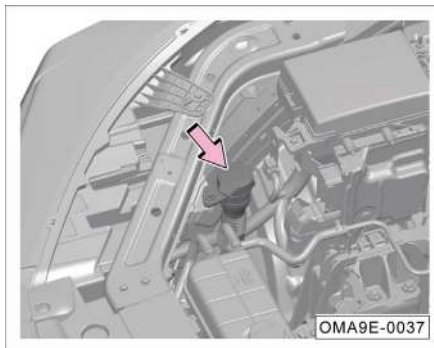

- Si se encuentra que el nivel del detergente es demasiado bajo, debe agregarse al tanque de almacenamiento de líquido a tiempo.

👁 Atención

- Nunca use agua jabonosa u otro anticongelante en lugar del líquido lavaparabrisas, ya que esto puede causar rayas en la pintura del vehículo.
- No mezcle el detergente de parabrisas con otros líquidos de lavado, de lo contrario, los componentes del detergente pueden descomponerse y bloquear la boquilla del lavador del limpiaparabrisas.

⚠ Advertencia

- Tenga mucho cuidado al trabajar en el compartimento delantero. Asegúrese de leer y seguir las instrucciones de advertencia relevantes antes de comenzar a trabajar.
- No utilice refrigerante ni ningún otro aditivo como detergente de parabrisas por error, de lo contrario, quedarán manchas de aceite en el parabrisas al limpiar, que afectarán la visión y provocarán accidentes muy fácilmente.
- Está prohibido usar el detergente de parabrisas con un contenido de etanol superior al 10%. En un ambiente de alta temperatura, este tipo de detergente de parabrisas corroerá las luces y hará que se las rompan. Se recomienda usar el detergente con metanol.

Reemplazo de escobillas de los parabrisas delantero

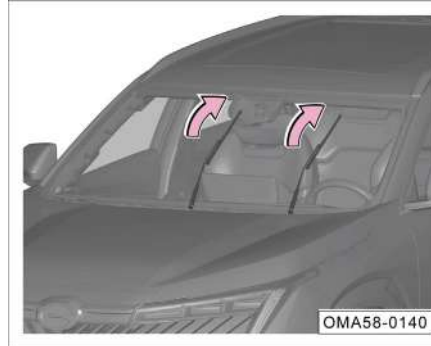

- Cambie la alimentación del vehículo a la posición "ON" y luego cambie a la posición "OFF".
- Mueva el interruptor de combinación de limpiaparabrisas a la marcha MIST dentro de 10 segundos, y el brazo del limpiaparabrisas se detendrá después de girar medio círculo.

ⓘ Aviso

Cuando el interruptor del limpiaparabrisas esté en la posición "OFF", haga clic en el botón programable del "Modo de mantenimiento del limpiaparabrisas" a través de "Configuración → Accesorios de carrocería → Otros accesorios" del sistema de audio, el brazo del limpiaparabrisas se detendrá después de media giro, haga clic en el botón programable a la derecha nuevamente para restablecer el brazo del limpiaparabrisas.

7. Uso y mantenimiento

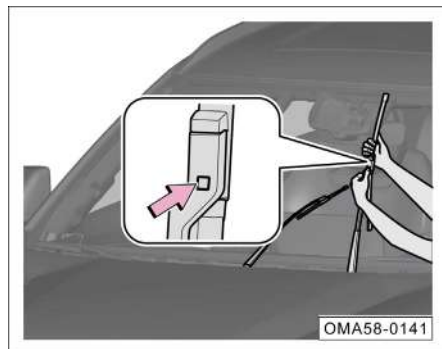

- Levante el brazo del limpiaparabrisas, presione el botón de bloqueo -flecha- y retire la escobilla.
- Baje el brazo del limpiaparabrisas lentamente.
- Vuelva a colocar la nueva escobilla en el brazo del limpiaparabrisas en orden inverso y cuando escuche el sonido "clic", la instalación estará completa.
- Vuelva a colocar con cuidado el brazo del limpiaparabrisas en el parabrisas.
- Cambie la alimentación del vehículo a la posición "ON" y el brazo del limpiaparabrisas volverá automáticamente.

Atención

- Levante el brazo del limpiaparabrisas solo después de que se haya ajustado al modo de mantenimiento del limpiaparabrisas.
- Nunca abra el capó delantero cuando los limpiaparabrisas estén levantados, ya que esto podría dañar el capó delantero y los brazos del limpiaparabrisas.
- Al levantar el brazo del limpiaparabrisas, sujételo con las manos, no sujete la escobilla blanda.
- Deben utilizarse escobillas de los limpiaparabrisas nuevas con las mismas longitudes y especificaciones.
- Tenga cuidado al bajar el brazo del limpiaparabrisas para evitar que se caiga y golpee el parabrisas.
- El estado de las escobillas de los limpiaparabrisas debe comprobarse periódicamente y las escobillas deben reemplazarse de acuerdo con lo indicado. Las escobillas dañadas deben reemplazarse a tiempo.
- Las escobillas de los limpiaparabrisas con desgaste excesivo o suciedad son fáciles de rayar el parabrisas y afectarán el campo visual cuando estén en uso, lo que reduce la seguridad de conducción.

7.4.5 Líquido de freno

Función de líquido de freno

El líquido de freno se utiliza para transmitir potencia en el sistema de frenado hidráulico del vehículo.

El líquido de freno es absorbente de agua y absorbe continuamente la humedad del aire circundante durante su uso. Si el líquido de freno permanece en el sistema durante demasiado tiempo y la cantidad de agua absorbida es demasiado alta, se producirá una resistencia del aire en la tubería del sistema durante el frenado, lo que reducirá el efecto de frenado y afectará la seguridad de conducción, incluso puede hacer que el sistema de frenado falle completamente y cause un accidente. Asegúrese de ir a la tienda autorizada de GAC Motor para comprobar el nivel del líquido de freno o reemplazar el refrigerante en el ciclo especificado en el "Manual de garantía y mantenimiento".

i Aviso

Especificaciones del líquido de freno: DOT4.

⚠ Advertencia

- El uso de líquido de freno usado o el que no sea adecuado para este vehículo reducirá en gran medida el efecto de frenado e incluso hará que falle el sistema de frenado. La empresa no asume ninguna responsabilidad (incluida la garantía de calidad) por las fallas del vehículo y los daños causados por ellos.
- Se debe utilizar líquido de freno que cumpla con las normas y se debe utilizar líquido de freno nuevo.

Luz indicadora del sistema de frenado

Cuando el vehículo está en marcha, si la luz indicadora (D) se pone roja y los instrumentos combinados muestran el mensaje "Agregue líquido de freno", debe detenerse en un lugar seguro inmediatamente y comprobar si el nivel del líquido de freno es normal.

Comprobación de nivel del líquido de freno

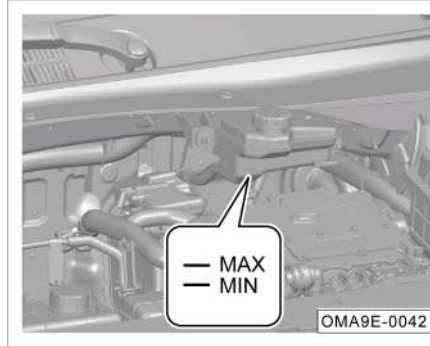

Después de que el motor se haya enfriado, compruebe que el nivel del líquido de frenos esté entre la marca de límite superior "MAX" y la marca de límite inferior "MIN".

Durante el uso del vehículo, el nivel del líquido de freno se reduce ligeramente debido al desgaste y al ajuste automático de los forros.

Si el nivel de líquido de freno desciende significativamente o por debajo de "MIN" en un período corto, indica que el sistema de frenado puede tener una fuga.

i Aviso

- Antes de abrir el capó, asegúrese de leer y seguir cuidadosamente las instrucciones de advertencia relevantes.
- Después de comprobar el nivel de líquido de freno, si el nivel de líquido es inferior a la marca inferior "MIN", debe agregar líquido de freno.
- Si después de agregar el líquido de freno, la luz de alarma del sistema de frenado no se apaga o se enciende nuevamente durante la conducción, puede haber una fuga en el sistema de frenado, lo que puede hacer que el nivel del líquido de freno baje demasiado rápidamente o que el sistema de frenado funcione mal. En este caso, no continúe conduciendo y comuníquese con la tienda autorizada de GAC Motor para realizar el mantenimiento.

7. Uso y mantenimiento

Agregar líquido de freno

Para garantizar el funcionamiento normal del sistema de frenado, se debe agregar líquido de freno que cumpla con las especificaciones:

- Desenrosque la tapa del tanque de almacenamiento de líquido de freno en sentido antihorario.
- Agregue nuevo líquido de freno para que el nivel de líquido llegue a la marca "MAX" y deje de agregar.
- Desenrosque la tapa del tanque de almacenamiento de líquido de freno en sentido horario.

Atención





- El líquido de freno tiene un efecto corrosivo sobre la superficie de pintura de la carrocería, por lo que el líquido de freno salpicado sobre la superficie de pintura debe limpiarse a tiempo.
- El uso de líquido de freno usado o el que no sea adecuado para este vehículo reducirá en gran medida el efecto de frenado debido a la incompatibilidad e incluso hará que falle el sistema de frenado.

Advertencia

- **El líquido de freno es una sustancia tóxica y debe empacarse en el envase original sellado y colocarse en un lugar seguro. Cuidado con el contacto con los niños, para evitar intoxicaciones por ingestión.**
- **El líquido de freno debe almacenarse de acuerdo con las normas de protección ambiental.**

7.4.6 Batería

Símbolos y descripción de advertencia de operación de la batería

	¡Deben usarse gafas protectoras durante la operación!
	¡El electrolito de la batería es una sustancia altamente corrosiva, por lo que debe usar guantes y gafas protectoras durante la operación!
	¡Están prohibidas las llamas abiertas, las chispas, las lámparas sin pantalla y fumar en el lugar de trabajo!
	¡Se produce una mezcla de gas extremadamente explosiva cuando se carga la batería!
	¡Los niños deben mantenerse alejados de los electrolitos y las baterías del vehículo!

Si no está familiarizado con el proceso de operación o no tiene herramientas especiales, no debe realizar ningún trabajo en el sistema eléctrico del vehículo, póngase en contacto con la tienda autorizada de GAC Motor.

Luz de advertencia del sistema de carga

Esta luz de advertencia se utiliza para indicar una falla del generador.

Cuando la fuente de alimentación del vehículo completo cambia a la posición "ON" y el vehículo no está arrancado, la luz de advertencia  se enciende; cuando el motor está arrancado, la luz de advertencia se apaga.

Cuando el vehículo está en marcha, si la luz de advertencia está encendida, indica que el sistema de carga falla, debe ir a la tienda autorizada de GAC Motor para la revisión lo antes posible.

Ubicación de la batería

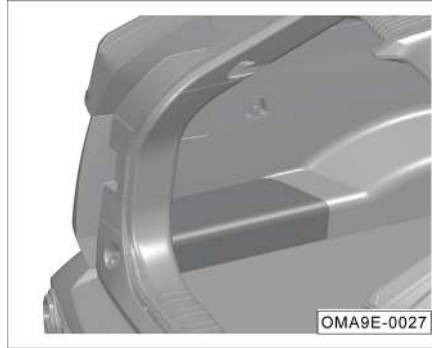

La batería está ubicada en el lado izquierdo del maletero, puede ver la batería después de abrir la tapa decorativa.

Comprobación de la batería

La batería debe comprobarse de acuerdo con el período especificado en el "Manual de garantía y mantenimiento".

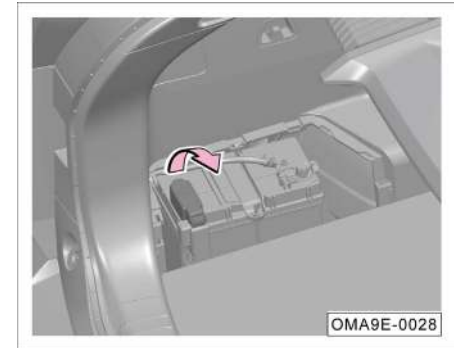

- Levante la tapa del polo positivo de la batería.
- Compruebe la conexión entre el conector de la batería y el cable, si hay corrosión o flojedad; compruebe el aspecto de la batería, si tiene grietas, hinchazón, etc. Si ocurre el fenómeno anterior, vaya a la tienda autorizada de GAC Motor para realizar el mantenimiento a tiempo.
- Si el vehículo está estacionado durante un largo tiempo, compruebe el estado de la batería con frecuencia.

7. Uso y mantenimiento

Aviso

- Si la carga de la batería no queda mucho o la batería está dañada, lo que causa dificultades para arrancar el vehículo, comuníquese con la tienda autorizada de GAC Motor para cargar o reemplazar la batería a tiempo.
- Si necesita reemplazar la batería, diríjase a la tienda autorizada de GAC Motor para reemplazarla; si usa la batería de modelo incorrecto, el vehículo puede quedar inutilizable debido a incompatibilidad o causar fallas en el sistema eléctrico.

Instrucciones de uso de la batería

Si la fuente de alimentación del vehículo completo está "ON" y el vehículo no está arrancado, la batería se descargará rápidamente cuando se utiliza el equipo eléctrico en el vehículo:

1. No utilice el equipo eléctrico en el vehículo durante mucho tiempo cuando la fuente de alimentación del vehículo está "ON" y el vehículo no esté arrancado.
2. Al salir del vehículo, asegúrese de que la puerta esté cerrada y todo el equipo eléctrico (como luces, etc.) esté apagado.

Atención

- Cuando el vehículo no se puede arrancar debido a la falta de energía de la batería, se puede intentar un arranque de emergencia => **Ver la página 281**. Si el vehículo aún no se puede arrancar, por favor contacte a la tienda autorizada de GAC Motor para el mantenimiento.
- Para evitar daños en el sistema eléctrico del vehículo, no conecte equipos de generación de energía como el panel solar ni el cargador de batería del vehículo a la toma de corriente.
- La batería contiene sustancias tóxicas como ácido sulfúrico y plomo, por lo que debe eliminarse adecuadamente y no debe tratarse como basura doméstica normal.

7.5 Filtro del aire acondicionado

Comprobación y limpieza de filtro del aire acondicionado

Compruebe o limpie regularmente el filtro del aire acondicionado de acuerdo con las disposiciones del "Manual de garantía y mantenimiento". Si el vehículo marcha en un ambiente polvoriento y el filtro del aire acondicionado está demasiado sucio, se recomienda reemplazarlo antes.

El filtro del aire acondicionado está ubicado dentro de la guantera en el lado del pasajero delantero. Al quitar el filtro del aire acondicionado, las piezas que deben quitarse son más complicadas. Para evitar daños innecesarios a los componentes, se recomienda acudir a la tienda autorizada de GAC Motor para revisar, limpiar o reemplazar el filtro del aire acondicionado.

7.6 Reemplazar bombillas

Instrucciones para reemplazar bombillas

Todas las luces del vehículo son luces LED, y las bombillas no se pueden desmontar ni reemplazar individualmente. Si las bombillas están dañadas o fallan, diríjase a la tienda autorizada de GAC Motor para realizar el mantenimiento a tiempo.

Advertencia

Se prohíben las modificaciones a los dispositivos de iluminación y señalización externos.

7.7 Ruedas

Advertencia

La adherencia a la carretera de las ruedas nuevas dentro de los primeros 500 km no puede alcanzar el mejor estado, por lo que el vehículo debe conducirse a una velocidad moderada para evitar accidentes.

- **La falta de adherencia a la carretera de las ruedas sin rodar o las ruedas excesivamente gastadas afecta directamente al efecto de frenado.**
- **Si se encuentra una vibración anormal o una desviación del vehículo mientras conduce, deténgase inmediatamente y compruebe si las ruedas están dañadas.**
- **Si encuentra un desgaste desigual y excesivo de las ruedas, debe ir a la tienda autorizada de GAC Motor para una inspección lo antes posible.**

7. Uso y mantenimiento

Advertencia

Los accidentes de tráfico graves pueden ocurrir fácilmente si las ruedas estallan o tienen fugas durante la marcha del vehículo.

- No use neumáticos y ruedas dañados, ni use neumáticos que se hayan desgastado hasta la marca de desgaste de la banda de rodadura. De lo contrario, es muy fácil causar accidentes, ya que los neumáticos pueden estallar durante la conducción, causando accidentes de tráfico y lesiones. Estos neumáticos y ruedas deben reemplazarse a tiempo.
- La presión de los neumáticos debe cumplir con las normativas; de lo contrario, podría producirse un accidente. Si la presión de los neumáticos es insuficiente, la conducción continua a alta velocidad del vehículo hará que los neumáticos se doblen y se sobrecalienten fácilmente, como resultado, pueden pelarse o estallar.
- No exponga los neumáticos a productos químicos, aceite del motor, grasa, combustible y líquido de freno.

Advertencia

- No utilice ruedas y neumáticos viejos de origen desconocido bajo ninguna circunstancia. Aunque dichas ruedas y neumáticos no tienen daños visibles, pueden estar dañados, lo que puede hacer que el vehículo pierda el control mientras conduce y provocar un accidente de tráfico.
- Se recomienda no utilizar neumáticos reciclados. A medida que transcurre la vida útil de dichos neumáticos recauchutados, la carcasa puede cambiar y la durabilidad también puede verse limitada y la seguridad de conducción puede verse afectada.

Medidas preventivas por falla de rueda

- Al pasar un bordillo o un obstáculo similar, el vehículo debe conducir lo más lento posible en la dirección vertical del obstáculo.
- Tenga cuidado de no poner los neumáticos en contacto con grasa, aceite y combustible.
- Compruebe periódicamente el estado de daño de los neumáticos (por ejemplo: daños como grietas, desgaste, caída, deformación o abultamiento, etc.).
- Elimine regularmente los residuos incrustados en las ranuras de la banda de rodadura de los neumáticos.

Instrucciones para el almacenamiento de neumáticos

- Antes de quitar el neumático, marque para indicar su dirección de giro. Al montarlo, recupérela de acuerdo con la marca para mantener la dirección de giro y el estado equilibrado dinámico de la rueda sin cambios.
- Las ruedas o neumáticos desmontados deben almacenarse en un lugar fresco y seco, y preferiblemente en un lugar oscuro.
- Los neumáticos montados en la llanta no deben almacenarse en posición vertical.

Neumáticos y ruedas nuevos

- Los neumáticos y ruedas nuevos deben seleccionarse cuidadosamente para garantizar que el tamaño, el rango de carga, la velocidad nominal y el tipo de estructura de los neumáticos nuevos sean los mismos que los originales.
- No solo reemplace un neumático solo, sino al menos dos neumáticos en el mismo eje al mismo tiempo.
- No mezcle neumáticos de diferentes tamaños o tipos, ni mezcle neumáticos de verano, cuatro estaciones e invierno.
- Después de cada montaje de la rueda, compruebe si el torque de apriete de los pernos de la rueda ($125 \pm 10 \text{N}\cdot\text{m}$) cumple con los requisitos.

Neumático de repuesto de tamaño no completo

El neumático de repuesto es diferente del neumático estándar en términos de estructura, banda de rodadura, clase de velocidad, índice de carga, etc., y no se puede usar en su lugar.

Después del uso de emergencia del neumático de repuesto, es necesario conducir de manera segura a la tienda autorizada de GAC Motor o al punto de mantenimiento de ruedas para reemplazar los neumáticos de tamaño completo lo antes posible para evitar los peligros ocultos de la seguridad en la conducción causados por el uso prolongado de neumático de repuesto.

Advertencia

- **El neumático de repuesto solo se puede usar temporalmente y de emergencia, y la velocidad máxima de conducción no supera los 80 km/h.**
- **La vida útil de almacenamiento del neumático de repuesto es de 6 años y está prohibido usarla cuando está caducado.**

Neumáticos de verano

El verano es lluvioso y la profundidad de la banda de rodadura de los neumáticos afecta directamente la seguridad de conducción del vehículo en tiempo lluvioso. Los neumáticos de verano tienen un alto riesgo de esquí acuático cuando la profundidad de la banda de rodadura es inferior a 3 mm.

Neumáticos de invierno

Los neumáticos de invierno todavía tienen un buen agarre cuando la carretera está cubierta de hielo y nieve. El diseño especial de goma de la banda de rodadura permite que los neumáticos se vean menos afectados por el entorno de baja temperatura y tiene una excelente capacidad de frenado para garantizar la seguridad en la conducción del vehículo.

- Los neumáticos de invierno se utilizan en las cuatro ruedas.
- Utilice únicamente neumáticos radiales de invierno que estén aprobados para su uso en este vehículo y sean los mismos que los neumáticos originales en términos de tamaño, rango de carga y velocidad nominal.

7. Uso y mantenimiento

- Tenga en cuenta que la banda de rodadura de los neumáticos de invierno debe tener suficiente profundidad (que no puede ser inferior a 4 mm; si es inferior a 4 mm, la idoneidad para el invierno es limitada).
- Después de montar el neumático, compruebe su presión de inflado.

Advertencia

- Los neumáticos de invierno y de verano están diseñados de acuerdo con sus respectivas condiciones típicas de conducción por carril en las correspondientes condiciones estacionales. Se recomienda utilizar neumáticos de invierno en invierno. A bajas temperaturas, la adaptabilidad de los neumáticos de verano es obviamente mala, perdiendo adherencia y capacidad de frenado.
- En condiciones de frío severo, si usa neumáticos de verano, pueden aparecer grietas en los neumáticos, que los dañarán completamente, lo que puede causar un ruido excesivo y pérdida de equilibrio.

Advertencia

- Después de usar neumáticos de invierno, la tracción en carreteras secas puede disminuir, el ruido de la carretera puede aumentar y la vida útil de la banda de rodadura puede acortarse. Después de cambiarse a neumáticos de invierno, preste atención a los cambios en el manejo y frenado del vehículo.
- Tenga en cuenta que la velocidad máxima adecuada para neumáticos de invierno es relativamente baja, no supere la velocidad máxima permitida por los neumáticos.
- Tenga en cuenta que cuando el tiempo de conducción supera los 7°C, para garantizar la seguridad y el rendimiento de la conducción, reemplace los neumáticos de verano a tiempo.
- Al conducir con neumáticos de invierno, si se monta un neumático de repuesto, se producirán características de giro inestables debido a diferentes neumáticos, lo que debilitará la estabilidad de conducción. Debe ajustar su estilo de conducción y conducir con cuidado.

Comprobación de la presión de los neumáticos

- Ajuste el valor de presión de los neumáticos apropiado a este vehículo de acuerdo con el manómetro de neumáticos (la presión de aire indicada es apropiada a los neumáticos de verano y de invierno). => Ver la página 264
- Desenrosque la tapa protectora de la válvula de inflado (si falta, debe completarse a tiempo).
- Necesita utilizar un barómetro de neumáticos de alta calidad para comprobar la presión de los neumáticos. La inspección visual por sí sola no puede determinar si es adecuada.
- Instale el barómetro en la válvula de inflado.
- Al comprobar la presión de los neumáticos, deben estar fríos. Cuando la temperatura sube, la presión es ligeramente superior a la presión especificada, pero no es necesario bajarla.
- Equilibre el peso de los pasajeros y el equipaje, evite las áreas inclinadas y ajuste la presión de los neumáticos según la carga del vehículo.
- La presión de aire de la rueda de repuesto o de la rueda de repuesto de emergencia debe comprobarse al mismo tiempo.
- Instale y apriete la tapa protectora de la válvula de inflado.

i Aviso

- La presión actual de los neumáticos de las ruedas se puede verificar a través de la pantalla de instrumentos combinados.
- Asegúrese de volver a colocar la tapa protectora de la válvula de inflado en el núcleo de la válvula. La tapa de la válvula de inflado evita que entre polvo y humedad.

⚠ Advertencia

- **La presión anormal de los neumáticos puede provocar un pinchazo, un accidente de tráfico, lesiones o incluso la muerte.**
- **Compruebe la presión de los neumáticos al menos una vez al mes o antes de viajar a larga distancia, la cual debe cumplir con los requisitos especificados para evitar accidentes.**
- **La presión insuficiente del neumático agravará su deflexión y se sobrecalentará fácilmente, lo que puede hacer que la banda de rodadura se despegue y pinche.**
- **Si la presión de los neumáticos es demasiado baja o demasiado alta, provocará un desgaste prematuro de los neumáticos y reducirá la estabilidad de manejo del vehículo.**

Vida útil de los neumáticos

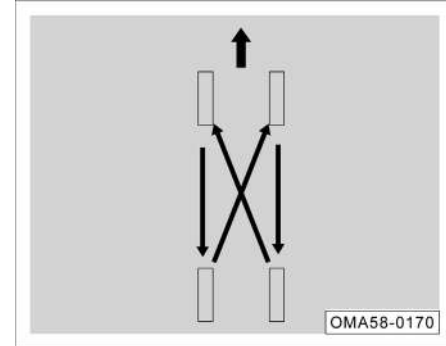

La vida útil de los neumáticos depende de la presión, el estilo de conducción y las condiciones de montaje.

Si las ruedas delanteras se desgastan más que las traseras, se recomienda montarlas en reversa como se muestra en la figura, para que la vida útil de todos los neumáticos sea aproximadamente la misma.

7. Uso y mantenimiento

Marca de desgaste de neumáticos

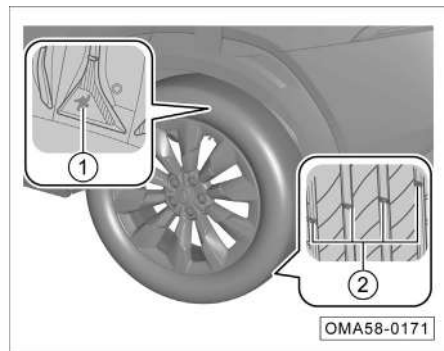

El icono ① se utiliza para indicar el desgaste de la banda de rodadura exterior del neumático. Si el rayado de banda de rodadura exterior del neumático se desgasta en el patrón, el neumático ya no es seguro de usar y debe reemplazarse inmediatamente.

La altura de "la marca de indicación de desgaste de la banda de rodadura" ② es de 1,6 mm. Si el patrón de la banda de rodadura está desgastado hasta la superficie marcada, el neumático ya no es seguro de usar y debe reemplazarse inmediatamente.

Equilibrio de ruedas

Las ruedas del nuevo vehículo están equilibradas, pero durante el funcionamiento, debido a diversas influencias, las ruedas pueden estar desequilibradas, lo que puede manifestarse por la vibración del mecanismo de dirección.

Debido a que las ruedas desequilibradas pueden causar un desgaste excesivo en el sistema de dirección, la suspensión de las ruedas y los neumáticos, las ruedas deben reequilibrarse.

Además, cada rueda debe reequilibrarse después de montar neumáticos nuevos o después de repararlos.

Desalineación de ruedas

La desalineación de las ruedas provocará un desgaste desigual y excesivo de los neumáticos, lo que afectará la seguridad de conducción. Si encuentra que los neumáticos están desiguales y excesivamente gastados, debe ir a la tienda autorizada de GAC Motor para comprobar la alineación de las ruedas lo antes posible.

7.8 Cadenas antideslizantes

En invierno, al conducir en entornos difíciles, como nieve o carreteras heladas, puede aumentar el desgaste de los neumáticos o provocar otras fallas. Para reducir las fallas invernales, se deben seguir las siguientes sugerencias:

- Al conducir en nieve profunda, es necesario montar cadenas antideslizantes en los neumáticos. Si monta cadenas antideslizantes, debe elegir un producto equivalente cuyo tamaño y tipo cumplan con las especificaciones de los neumáticos del vehículo. Si no lo hace, afectará negativamente el rendimiento y la seguridad del vehículo. Además, operaciones como la conducción a plena carga, el exceso de velocidad, la aceleración de emergencia, el frenado de emergencia y los giros de emergencia son potencialmente peligrosas.
- Al desacelerar, aproveche al máximo la función de frenado del motor. El frenado de emergencia en carreteras con nieve o hielo hará que la parte posterior del vehículo se deslice. Mantenga una distancia de seguridad adecuada con el vehículo de adelante, pise ligeramente el pedal del freno y preste atención a las cadenas antideslizantes montadas en los neumáticos para proporcionar una cierta cantidad de fricción, pero no pueden evitar el deslizamiento lateral.

Aviso

Los diferentes países o regiones tienen diferentes leyes y normativas sobre cadenas antideslizantes. Antes de montarlas, consulte las normativas de cada país y región. No las monte sin comprender que las leyes y regulaciones de varios países pueden restringir el uso de cadenas antideslizantes.

Atención

- Monte cadenas antideslizantes en los neumáticos para garantizar una conducción equilibrada en todo tipo de clima. Tenga en cuenta que después de montarlas, la potencia del vehículo puede ser insuficiente. Incluso si la carretera está en buenas condiciones, conduzca con cuidado. Al conducir, no supere el límite de velocidad prescrito para las cadenas antideslizantes y no supere los 50 km/h, lo que sea menor.

Atención

- Si monta cadenas antideslizantes en los neumáticos, su tamaño y el tipo deben coincidir con los neumáticos estándar del vehículo; de lo contrario, afectará negativamente la seguridad y el manejo del vehículo.
- Las cadenas antideslizantes para los neumáticos deben montarse en las ruedas delanteras en pares y, no las monte en los neumáticos traseros.
- No monte cadenas antideslizantes en neumáticos de repuesto de emergencia. Si se monta un neumático de repuesto en el neumático delantero y es necesario montar cadenas antideslizantes, se debe cambiar la posición del neumático de repuesto y el neumático trasero.
- No utilice cadenas para la nieve en suelo seco. Retire las cadenas para la nieve después de conducir por una carretera sin nieve.
- Después de montar las cadenas antideslizantes lo más cerca posible de las ruedas delanteras, y después de conducir de 0,5 a 1,0 km, vuelva a apretar las cadenas antideslizantes.

8. Datos técnicos

8.1 Código de identificación

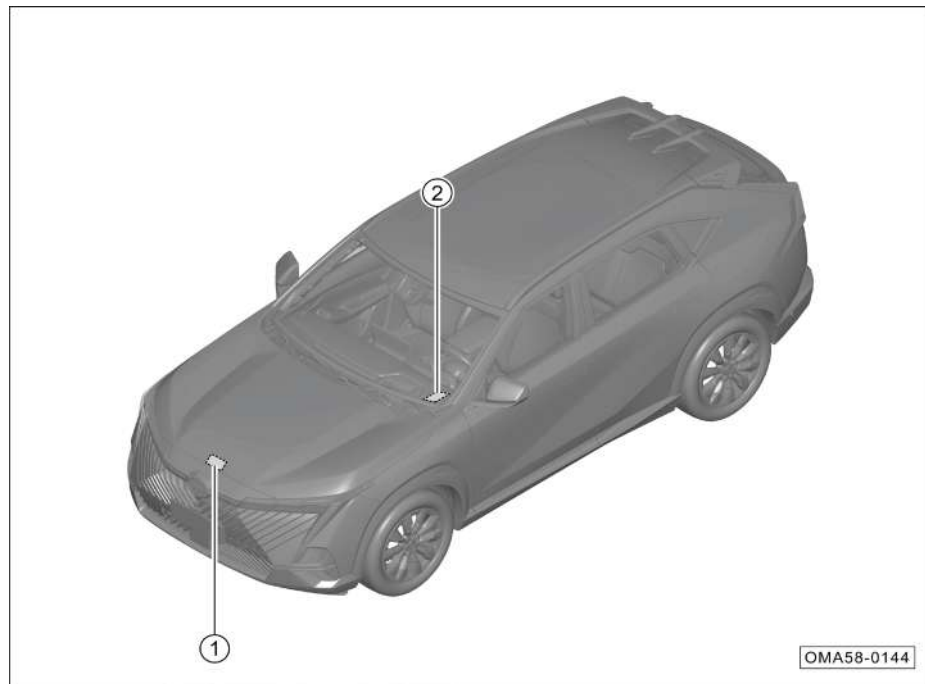

La ubicación del código de identificación (VIN) se muestra en la figura:

- ① Código de identificación (VIN) : Capó
- ② Código de identificación (Código VIN): Lado izquierdo del tablero de instrumentos.

i Aviso

La indicación de la ubicación del código de identificación (VIN) y el número no están completos, por favor refiérase al vehículo real.

Interfaz de diagnóstico OBD

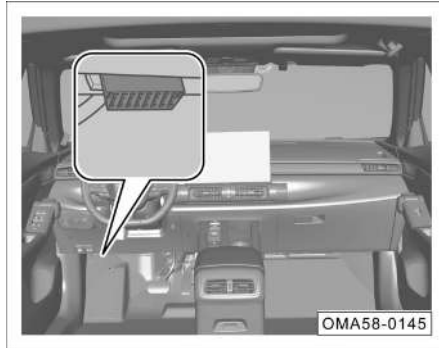

La interfaz OBD para leer el VIN electrónico se encuentra en la parte inferior izquierda y trasera del panel de instrumentos. Los datos como el VIN electrónico y la información del estado del vehículo se pueden leer a través de un equipo de diagnóstico especial.

i Aviso

Si necesita comprar un instrumento de diagnóstico, puede ir a la tienda autorizada de GAC Motor para su consulta y compra.

Placa de vehículo

La placa de identificación del vehículo se encuentra debajo del pilar B en el lado derecho del vehículo. La información de la placa de identificación del vehículo incluye el fabricante, el número de identificación del vehículo, el modelo del vehículo, la marca, la cilindrada del motor, el modelo del motor, la potencia neta máxima del motor, la masa bruta máxima permitida, la cantidad de pasajeros, la fecha de fabricación y el país de fabricación.

Modelo de motor y número de salida de fábrica

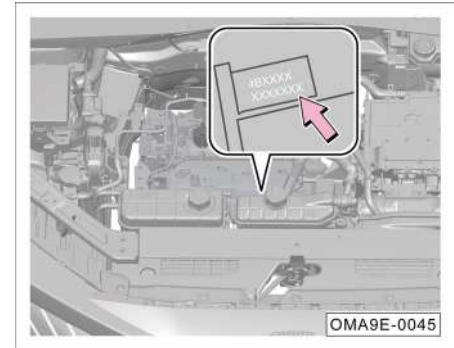

Modelo de motor y número de fábrica - flecha - situado en el bloque del motor.

8. Datos técnicos

8.2 Parámetros del tamaño de todo el vehículo

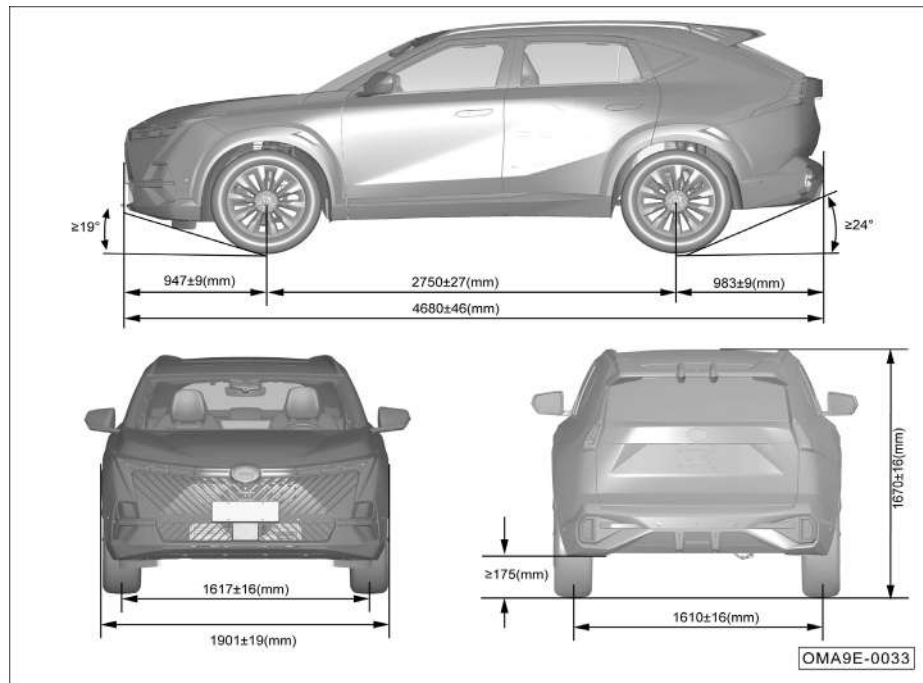

Dimensiones

Ítem		Parámetros	
		Valor	Unidad
Longitud total		4680±46	mm
Anchura total		1901±19	mm
Altura total		1660±16	mm
Distancia entre ejes		2750±27	mm
Distancia entre ruedas	Ruedas delanteras	1617±16	mm
	Ruedas traseras	1610±16	
Suspensión delantera		947±9	mm
Suspensión trasera		983±9	mm
Distancia mínima al suelo (carga completa)		≥160	mm
Ángulo de aproximación (sin carga)		≥18	°
Ángulo de salida (sin carga)		≥20	°

Nota: Los retrovisores exteriores (uno a cada lado) situados cerca de la unión entre el extremo inferior del pilar A y la puerta delantera y la antena ubicada sobre la parte trasera del techo no se incluyen en el ancho externo.

8.3 Parámetros de masa de todo el vehículo, motor y líquidos

Masa

Modelo	Masa en vacío del vehículo (kg)			Masa total máxima (kg)		
	Masa en vacío	Carga por eje delantero	Carga por eje trasero	Masa total máxima	Carga por eje delantero	Carga por eje trasero
GAC6470HEVE6A	1670±50	970±29	700±21	2045	1082	963

Parámetros generales

Ítem	Parámetros del modelo correspondiente	Unidad
	GAC6470HEVE6A	
Dispositivo de arranque y parada del motor	No arranque y no parada	/
Número de ocupantes	5	Personas
Diámetro mínimo de giro	11,0	m
Máxima subida	30	%
Velocidad máxima	160	km/h
Consumo combinado de combustible WLTC	4,76	L/100km

8. Datos técnicos

Parámetros del motor

Modelo	4B20L1
Tipo de disposición	Frete horizontal
Tipo	Motor de gasolina, tipo encendido, en línea, cuatro cilindros, cuatro tiempos, inyección directa en el cilindro
Número de cilindros (unidades)	4
Secuencia de encendido	1-3-4-2
Diámetro del cilindro (mm)	79
Recorrido (mm)	102
Desplazamiento (mL)	1999
Relación de compresión	(15,6±0,3):1
Potencia nominal/rpm (kW/(r/min))	38/4000
Potencia neta máxima/rpm (kW/(r/min))	103/6000
Torque máximo/rpm (N-m/(r/min))	180/4500
Torque neto máximo/rpm (N-m/(r/min))	180/4500
Velocidad estable de ralentí (r/min)	1500±50
Nivel de emisiones	China VI

Especificaciones y capacidad de líquidos

Ítem	Especificaciones	Capacidad	
Combustible ¹⁾	por favor consulte la etiqueta de combustible en la tapa del llenado de combustible.	Cantidad total	50L
Refrigerante de motor ²⁾	Refrigerante DF-6, -35°C	Cantidad total	7,8±0,7L
Aceite del motor	Clase del aceite: API SN Viscosidad del aceite: SAE 0W-20	Cantidad total ³⁾	4,3±0,1L
		Reemplazar ⁴⁾	4L
Aceite lubricante de la transmisión de acoplamiento electromecánico	Dexron VI	Cantidad total ⁵⁾	6,9±0,2L
		Reemplazar ⁵⁾	5,0±0,2L
Refrigerante de motor integrado	Refrigerante DF-6, -35°C	Cantidad total	3,8±0,7L
Líquido de freno	DOT4	Cantidad total	0,96L±0,1L
Detergente para parabrisas	Metanol con punto de congelación -30°C, con 44 % de metanol y 56 % de agua con dureza no más de 205 g/t	Cantidad total	2,5L
Refrigerante de aire acondicionado	HFC-134a	Cantidad total	650±25g

Nota: 1) La recarga prolongada de combustible con un contenido de azufre superior al estándar puede provocar emisiones excesivas. Preste atención al uso de combustible que cumpla con las normas locales para la venta de vehículos.

2) Esto incluye el refrigerante en el depósito y el refrigerante residual en el motor.

3) Capacidad del conjunto del motor revisado.

4) Incluye el filtro de aceite reemplazado.

5) Para casos no específicos (por ejemplo, fugas en la transmisión), se recomienda llenar de "la cantidad de aceite que libere".

8. Datos técnicos

8.4 Parámetros de las especificaciones de transmisión, chasis y luces

Parámetros de transmisión

Modelo	H7EF26A
Tipo	DHT de dos marchas
Tracción	Tracción en dos ruedas
Relación de reducción principal	3,174
Marcha 1	1,346
Marcha 2	0,859
Marcha atrás	3,350

Suspensión

Tipo	Suspensión delantera	Suspensión trasera
	MacPherson independiente	Suspensión independiente Multi-link

Tipo de accionamiento

Tipo de accionamiento	Tracción de ruedas delanteras
-----------------------	-------------------------------

Rueda

Especificaciones de llanta	7J×18*, 7,5J×19*, 8,0J×20*	
Especificaciones de los neumáticos	235/60R18*, 235/55R19*, 245/45R20*	
Presión de los neumáticos	Ruedas delanteras	Ruedas traseras
	230kPa	230kPa
Especificaciones de los neumáticos de repuesto	T145/90R17	
Presión de neumático de repuesto	420kPa	

Mecanismo de dirección

Tipo	Dirección asistida eléctrica de piñón y cremallera
Tipo de asistencia	Asistencia eléctrica

Freno

Tipo	Doble circuito tipo X, freno hidráulico, asistencia eléctrica
Ruedas delanteras	Freno de disco
Ruedas traseras	Freno de disco
Freno de estacionamiento	Sistema de frenado de estacionamiento electrónico (EPB)

8. Datos técnicos

Valor de equilibrado de ruedas

Nombre		Desequilibrio dinámico residual
Ruedas delanteras	Lado interior	≤8 g
	Lado exterior	≤8 g
Ruedas traseras	Lado interior	≤8 g
	Lado exterior	≤8 g

Recorrido libre de pedal de freno

Nombre	Parámetros
Recorrido	148mm
Recorrido libre	8mm

Parámetros técnicos de forro de freno

Nombre	Parámetros
Límite de desgaste de forro de freno de ruedas delanteras (sin placa de respaldo de forro)	2mm
Límite de desgaste de forro de freno de ruedas traseras (sin placa de respaldo de forro)	2mm

Parámetros de alineación de ruedas

Nombre		Parámetros
Ruedas delanteras	Convergencia de una rueda	4'±3'
	Comba de rueda	-16'±30'
	Ángulo de avance del pivote central	7°12'±45'
	Ángulo de inclinación del pivote central	12°59'±45'
Ruedas traseras	Convergencia de una rueda	2'±3'
	Comba de rueda	-55'±30'

Batería de 12V

Ítem		Parámetros
Parámetros	Voltaje nominal	12V
	Capacidad de tarifa de 20 horas	45Ah
	Corriente de arranque a baja temperatura (EN)	350A

Baterías de potencia

Ítem	Parámetros
Tipo	Batería de litio ternaria de níquel-cobalto-manganeso
Modelo	GACBHEVA9E01
Voltaje nominal	349V
Cantidad eléctrica nominal	2,076kWh
Capacidad nominal	5,95Ah

8. Datos técnicos

Motor eléctrico de accionamiento

Ítem	Parámetros
Potencia máxima	134kW
Máximo torque	300N•m
Velocidad de giro de servicio máxima	14900r/min
Rango de voltaje de funcionamiento	220~420V

Controlador del motor integrado

Ítem	Parámetros
Modelo	8722DSV000/KTZ35X51YP02
Forma de enfriamiento	Enfriamiento por agua
Método de control	Método de control de vectores

Luces del vehículo

Luces del vehículo	Modelo	Potencia
Luz de carretera	LED	/
Luces de cruce	LED	/
Luz diurna*	LED	/
Intermitente delantero	LED	/
Luces de posición delanteras	LED	/
Luz antiniebla trasera	LED	/
Intermitente lateral	LED	/
Luces de freno	LED	/
Luz de posición trasera	LED	/
Luces de freno de alta posición	LED	/
Intermitente trasero	LED	/
Luces de marcha atrás	LED	/
Luz de matrícula	LED	/
Luz de iluminación de techo delantero	LED	/
Luz de iluminación de techo de la segunda fila	LED	/
Luz del maletero	LED	/
Luz ambiental inteligente*	LED	/

Todas las luces del vehículo son luces LED, si necesita reemplazarlas => [Ver la página 251.](#)

8.5 Especificaciones de fusibles

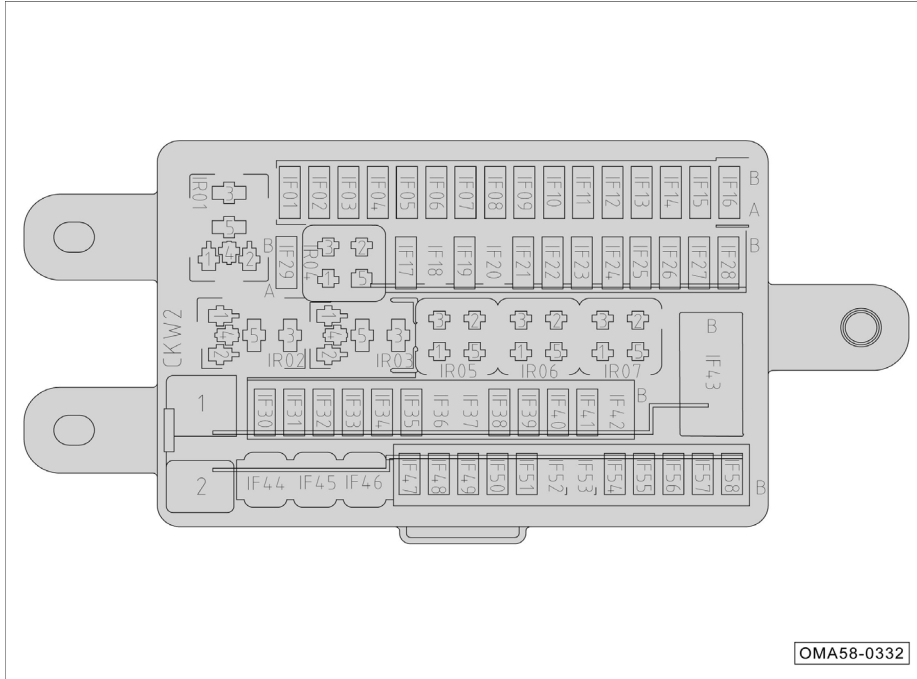

Fusibles en la caja eléctrica del tablero de instrumentos

Los diferentes modelos tienen fusibles ligeramente diferentes, consulte el vehículo real.

8. Datos técnicos

No.	Valor nominal	Función/Componente
IF01	20A	Fuente de alimentación de 12 V en la fila delantera
IF02	7,5A	Módulo de control de carrocería integrado
IF03	7,5A	Unidad de control de audio/Controlador de puerta de enlace
IF04	7,5A	Interfaz USB de la fila trasera
IF05	20A	Interfaz USB_TYPE_C
IF06	—	—
IF07	7,5A	Controlador de puerta de enlace/Unidad de control T-BOX*
IF08	20A	Unidad de control de audio
IF09	20A	Conector del asiento delantero izquierdo (alimentación del módulo de ventilación del asiento)
IF10	7,5A	Pantalla de audio/Sensor de lluvia y luz/Sensor principal de monitoreo de punto ciego trasero izquierdo*/Sensor principal de monitoreo de punto ciego trasero derecho*
IF11	10A	Unidad de control de aire acondicionado/Controlador de puerta de enlace/Módulo de carga inalámbrica para teléfono inteligente*/Conector del asiento delantero izquierdo (alimentación del módulo de ventilación del asiento)
IF12	—	—
IF13	7,5A	Relé de desempañado (ER07)/Módulo de control de carrocería integrado/Relé de soplador (ER05)
IF14	20A	Módulo de control de carrocería integrado
IF15	10A	Pantalla de visualización frontal*/Instrumentos combinados
IF16	—	—
IF17	10A	Unidad de control de airbag
IF18	7,5A	Unidad de control de motor

No.	Valor nominal	Función/Componente
IF19	7,5A	Controlador de puerta de enlace/Unidad de control T-BOX*/ Instrumentos combinados/Módulo de control de carrocería integrado (retroalimentación de fuente de alimentación IG1) integrado
IF20	7,5A	Unidad de control electrónico de estacionamiento/Interruptor de frenos
IF21	7,5A	Unidad de control electrónico de estacionamiento/Sistema de control de freno integrado
IF22	7,5A	Unidad de control de dirección asistida eléctrica/Módulo de la palanca de cambios/Generador de plasma*/Unidad de control de aire acondicionado
IF23	7,5A	Motor de la persiana de techo solar panorámico*/Conector del asiento delantero izquierdo (fuente de alimentación del módulo de ventilación y calentamiento del asiento)
IF24	7,5A	Controlador del vehículo completo/Sistema de tono de advertencia de baja velocidad/Sistema de gestión de baterías/ Controlador de motor integrado/Convertidor DCDC/Controlador de motor de bomba de aceite
IF25	7,5A	Grupo de interruptores del tablero de instrumentos izquierdo/ Sensor de calidad del aire*/Luz combinada delantera derecha/ Luz combinada delantera izquierda
IF26	7,5A	Unidad de control de radar de marcha atrás*/Unidad de control de audio/Pantalla de visualización frontal*
IF27	—	—
IF28	—	—
IF29	—	—
IF30	—	—
IF31	20A	Módulo de control de carrocería integrado
IF32	10A	Módulo receptor de RF/Controlador del mecanismo de elevación de carga inalámbrica*/Módulo de portón trasero eléctrico*
IF33	20A	Módulo de control de carrocería integrado (alimentación de cerradura de puerta)
IF34	10A	Módulo de palanca de cambios/Módulo de advertencia de abandono de carril

8. Datos técnicos

No.	Valor nominal	Función/Componente
IF35	7,5A	Controlador de puerta de enlace
IF36	15A	Módulo de control de carrocería integrado (fuente de alimentación de intermitentes)
IF37	30A	Módulo de control de carrocería integrado/Pantalla de visualización frontal*/Instrumentos combinados
IF38	10A	Grupo de interruptores del tablero de instrumentos - derecho/ Grupo de interruptores del tablero de instrumentos - izquierdo/ Interruptor de estacionamiento electrónico
IF39	—	—
IF40	20A	Módulo de control de carrocería integrado
IF41	7,5A	Interfaz de diagnóstico OBD del conductor 1/Interfaz de diagnóstico OBD del pasajero delantero 2
IF42	20A	Módulo de control de carrocería integrado
IF43	Interruptor de corriente oscura	Unidad de control de audio/Conector del asiento delantero izquierdo (fuente de alimentación del módulo de ventilación del asiento)*/Pantalla de audio/Sensor de luz y lluvia/Sensor principal de monitoreo de punto ciego trasero izquierdo*/Sensor principal de monitoreo de punto ciego trasero derecho*/Unidad de control de aire acondicionado/Controlador de puerta de enlace/ Módulo de carga inalámbrica para teléfono inteligente*/ Unidad de control T-BOX*
IF44	30A	Módulo de portón trasero eléctrico*
IF45	30A	Módulo de control de la puerta delantera derecha
IF46	30A	Módulo de control de la puerta delantera izquierda
IF47	—	—
IF48	—	—
IF49	—	—
IF50	10A	Fuente de alimentación IG2
IF51	20A	Conector del asiento delantero izquierdo (controlador de asiento delantero) *
IF52	20A	Conector del asiento delantero derecho (el interruptor de ajuste del asiento)*

No.	Valor nominal	Función/Componente
IF53	15A	Módulo de control de carrocería integrado
IF54	—	—
IF55	—	—
IF56	15A	Motor de la persiana de techo solar panorámico
IF57	—	—
IF58	—	—
IR01	—	Relé ACC
IR02	—	Relé autosujetante 1
IR03	—	Relé autosujetante 2
IR04	—	Relé de IG1
IR05	—	—
IR06	—	—
IR07	—	Relé IG2

8. Datos técnicos

Fusibles en la caja eléctrica del compartimento delantero

Los diferentes modelos tienen fusibles ligeramente diferentes, consulte el vehículo real.

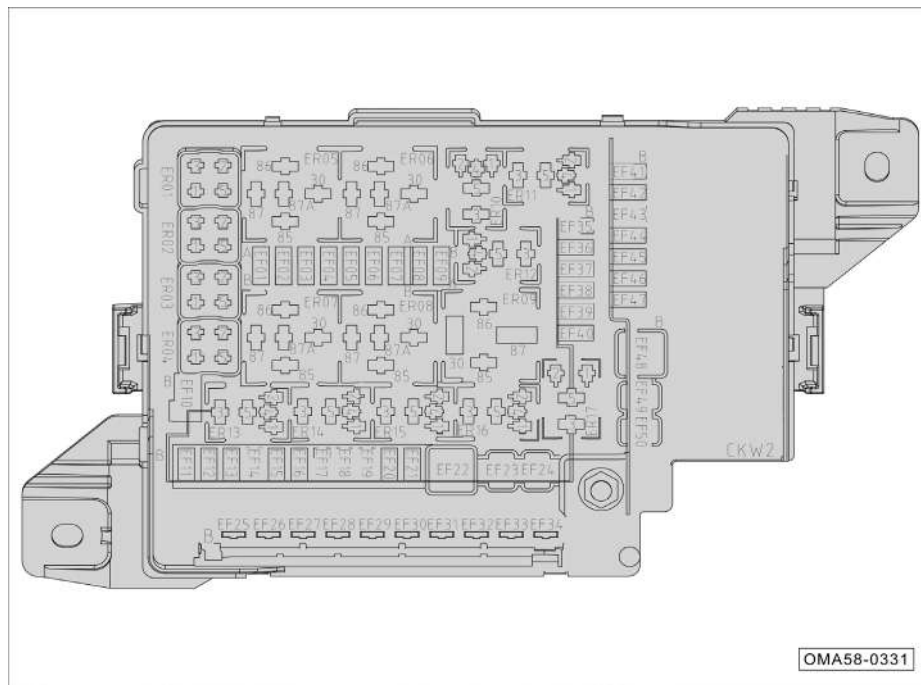

OMA58-0331

8. Datos técnicos

No.	Valor nominal	Función/Componente
EF01	—	—
EF02	—	—
EF03	—	—
EF04	10A	Módulo del ventilador de enfriamiento
EF05	10A	Controlador de todo el vehículo
EF06	15A	Bomba de agua eléctrica (motor de accionamiento)
EF07	7,5A	Espejo retrovisor exterior izquierdo*/Espejo retrovisor exterior derecho*
EF08	—	—
EF09	—	—
EF10	7,5A	Válvula de expansión electrónica (en el lado del aire acondicionado)/Válvula de expansión electrónica (en el lado de la batería)
EF11	—	—
EF12	15A	Relé de bocina (ER03)/Bocina
EF13	—	—
EF14	7,5A	Módulo de radar orientado hacia delante
EF15	20A	Luz combinada delantera izquierda
EF16	20A	Bomba de combustible
EF17	20A	Motor del limpiaparabrisas delantero/Relé de control de velocidad del limpiaparabrisas (ER11)/Relé de limpiaparabrisas (ER12)
EF18	7,5A	Interruptor de freno
EF19	7,5A	Relé principal (ER17)/Unidad de control del motor
EF20	30A	Luz combinada delantera derecha
EF21	10A	Convertidor DCDC

No.	Valor nominal	Función/Componente
EF22	60A	Caja eléctrica de tablero de instrumentos
EF23	60A	Sistema de control de freno integrado
EF24	30A	Fuente de alimentación IG1
EF25	30A	Unidad de control electrónico de estacionamiento
EF26	40A	Fuente de alimentación ACC
EF27	40A	Soplador
EF28	40A	Calentador de desempañado de parabrisas trasero/Espejo retrovisor exterior izquierdo*/Espejo retrovisor exterior derecho*
EF29	50A	Unidad de control de audio*/Conector del asiento delantero izquierdo (módulo de ventilación del asiento)*/Pantalla de visualización de audio/Sensor de lluvia y luz*/Sensor principal de monitoreo de punto ciego trasero izquierdo*/Sensor principal de monitoreo de punto ciego trasero derecho*/Unidad de control de aire acondicionado/Controlador de puerta de enlace/Módulo de carga inalámbrica para teléfonos inteligentes*/Unidad de control T-BOX*
EF30	—	—
EF31	—	—
EF32	60A	Caja eléctrica de tablero de instrumentos
EF33	60A	Conjunto de la bomba de agua electrónica (motor)
EF34	80A	Unidad de control de dirección de asistencia eléctrica
EF35	10A	Relé de bomba de combustible (ER14)
EF36	15A	Bobina de encendido 1/Bobina de encendido 2/Bobina de encendido 3/Bobina de encendido 4
EF37	15A	Unidad de control de motor
EF38	10A	Sensor de oxígeno delantero / sensor de oxígeno trasero

8. Datos técnicos

No.	Valor nominal	Función/Componente
EF39	10A	Electroválvula del recipiente de carbón/Electroválvula de la bomba del aceite para motor/Válvula de control del aceite para motor(en el lado del escape)/Actuador del fásér (en el lado de la admisión)/Calentador de PCV/Relé del calentador de PCV (ER01)
EF40	7,5A	Módulo de diagnóstico de evaporación y fugas de combustible
EF41	30A	Actuador del fásér (en el lado de la admisión)
EF42	15A	Relé de protección (ER16)/Relé principal VCU (ER04)/ Transmisión de acoplamiento electromecánico/Controlador del vehículo completo
EF43	30A	Módulo del ventilador de enfriamiento/Controlador del vehículo completo/Bomba de agua eléctrica (motor de accionamiento)
EF44	—	—
EF45	7,5A	Compresor de aire acondicionado
EF46	10A	Controlador de todo el vehículo
EF47	10A	Controlador de motor integrado/Sistema de gestión de baterías
EF48	40A/60A	Sistema de control de freno integrado
EF49	30A	Unidad de control electrónico de estacionamiento
EF50	60A	Controlador del motor de la bomba de aceite
ER01	—	Relé de calentador PCV
ER02	—	—
ER03	—	Relé de bocina
ER04	—	Relé principal de la VCU
ER05	—	Relé de soplador
ER06	—	—
ER07	—	Relé de desempañamiento

No.	Valor nominal	Función/Componente
ER08	—	—
ER09	—	—
ER10	—	—
ER11	—	Relé de control de velocidad de limpiaparabrisas
ER12	—	Relé de limpiaparabrisas
ER13	—	—
ER14	—	Relé de bomba de combustible
ER15	—	—
ER16	—	Relé de protección
ER17	—	Relé principal

9.1 Herramientas con el vehículo, neumáticos de repuesto

Herramientas con el vehículo

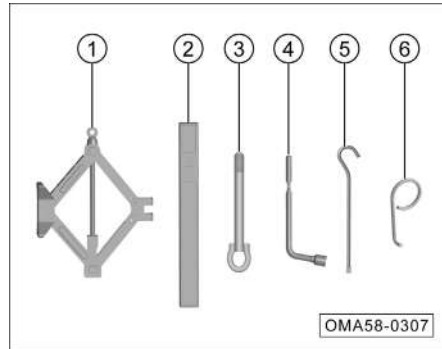

El vehículo proporciona las siguientes herramientas del vehículo para colocar en el maletero. Después de su uso, deben limpiarse a tiempo y devolverse a sus posiciones originales.

- ① Gato
- ② Triángulo de advertencia
- ③ Gancho de remolque
- ④ Llave de desmontaje para perno de rueda
- ⑤ Llave especial de gato

- ⑥ Herramienta de extracción para la cubierta decorativa del cubo de rueda*

Kit de primeros auxilios*

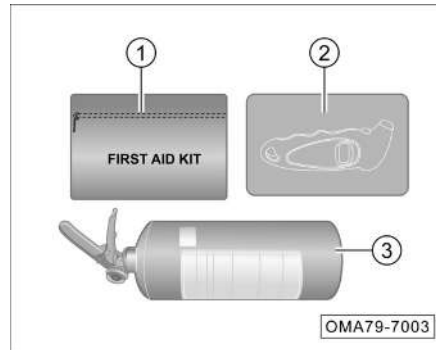

Este Kit de primeros auxilios para vehículos incluye:

- ① Botiquín: El botiquín contiene artículos de tratamiento traumatismos de emergencia, como hemostasia y apósitos (como: bolsa de gasa médica, esparadrappo médico, vendajes médicos transpirables, vendajes triangulares, hisopos de algodón con Iodopovidona, pinzas para vendajes, tijeras de seguridad, etc.) para el tratamiento de traumatismos de emergencia.
- ② Manómetro de neumáticos: Se utiliza para detectar la presión de los neumáticos.
- ③ Extintor portátil de polvo seco: Se utiliza para la extinción de incendios de emergencia en caso de incendio del vehículo.

Neumático de repuesto

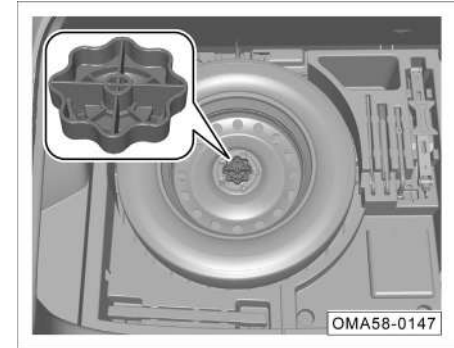

Retire los neumáticos de repuesto:

- Abre el portón trasero.
- Levante la alfombra del maletero.
- Desatornille el volante central de neumático de repuesto en sentido contrario a las agujas del reloj y retire el neumático de repuesto.

9. Manejo de accidentes

¡ Aviso

El neumático de repuesto está inflado y la presión de aire debe comprobarse regularmente para asegurarse de que está a la presión máxima especificada y deben realizarse múltiples inspecciones dentro de 1 año.

⚠ Advertencia

- **Utilice estrictamente el neumático de repuesto para evitar peligros.**
- **Está estrictamente prohibido instalar y utilizar más de 1 neumático de repuesto al mismo tiempo.**
- **Está prohibido utilizar neumáticos de repuesto dañados o desgastados hasta el límite.**
- **La vida útil de almacenamiento del neumático de repuesto es de 6 años y está prohibido usarla cuando está caducado.**
- **La presión de los neumáticos debe comprobarse lo antes posible después de montar el neumático de repuesto para que esté en el rango especificado.**
- **La velocidad máxima del neumático de repuesto no debe superar los 80km/h y hay que evitar las aceleraciones rápidas y los frenados de emergencia.**

9.2 Uso de triángulo de emergencia

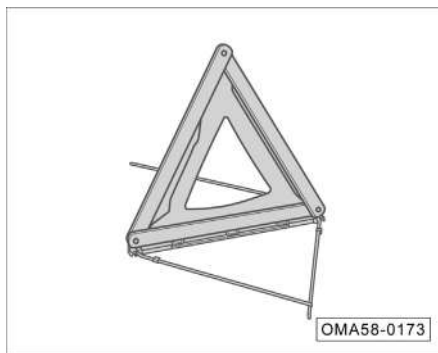

- Abre el portón trasero.
- Levante el piso del maletero.
- Saque el triángulo de emergencia y despléguelo para su uso.

Colocación

Carreteras generales		Autopistas
Día	Noche	
≥50 m	≥80 m	≥150 m

👁 Atención

Los datos anteriores son solo de referencia. Coloque el triángulo de advertencia a la distancia real especificada por las leyes de tránsito.

9.3 Uso de chalecos reflectantes

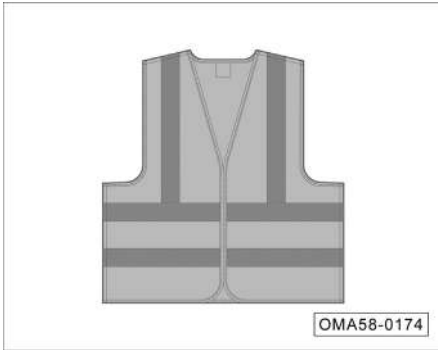

- Si es necesario detener el vehículo en caso de accidente u otra avería, el chaleco reflectante debe sacarse de la guantera. Y vístete adecuadamente antes de salir del vehículo para comprobar y solucionar las fallas del vehículo.

¡ Aviso

- Lleve siempre un chaleco reflectante para atraer la atención de los transeúntes o de los conductores de otros vehículos cuando se trate de accidentes de tráfico, independientemente de las condiciones de luz.
- Después de su uso, guarde su chaleco reflectante en la guantera y lávelo según las marcas del collarín si es necesario para mantener sus propiedades reflectantes.

9.4 Sustitución de neumáticos con fugas

Preparación

- Aplique el frenado de estacionamiento.
- Al colocar la palanca de cambios en la marcha "P".
- La alimentación del vehículo se cambia a la posición "OFF" y las luces de advertencia de peligro se encienden.
- Coloque un triángulo de emergencia en un lugar adecuado en la parte trasera del vehículo.
- Encuentre un objeto adecuado para bloquear la rueda direccional diagonal de la rueda a sustituir para evitar que el vehículo se mueva.
- Retire las herramientas con el vehículo y el neumático de repuesto.

⚠ Advertencia

- **Hay que seguir estrictamente la normativa correspondiente.**
- **Todos los ocupantes deben salir del vehículo y esperar en una posición segura.**

9. Manejo de accidentes

Aflove los tornillos de las ruedas

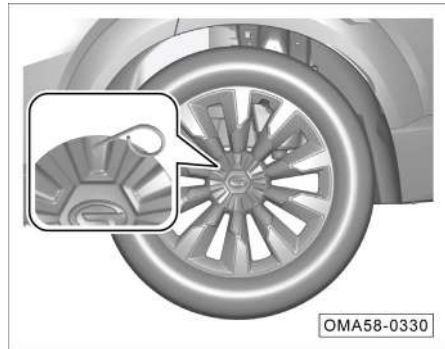

- Para los modelos equipados con tapacubos de rueda*, se deben quitar los tapacubos antes de desmontar las ruedas. Use la herramienta de extracción de los tapacubos de rueda* para hacer palanca en la ranura del orificio pequeño.

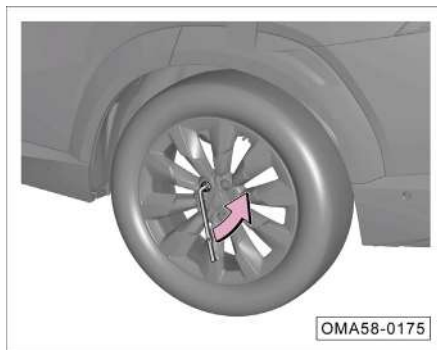

Coloque la llave de desmontaje del perno de la rueda firmemente en el perno de la rueda y afloje los pernos de la rueda en sentido contrario a las agujas del reloj.

Atención

Aflove los pernos de las ruedas sólo una vuelta antes de levantar el vehículo. Levante el vehículo, luego desenrosque completamente los pernos de la rueda y retire el neumático con fugas.

Levante el vehículo

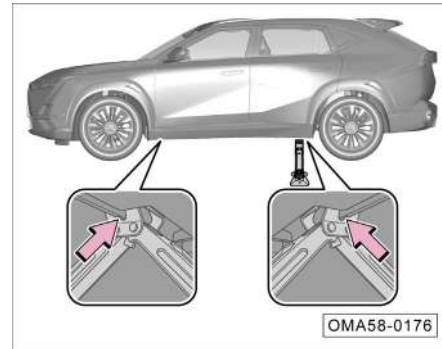

- Coloque un gato directamente debajo de la cresta más cercana al neumático con fuga.
- Gire el gato hacia arriba y asegúrese de que la muesca del gato encaje en la viga de la cumbre.
- Compruebe que el gato es estable y se ajusta bien al suelo.

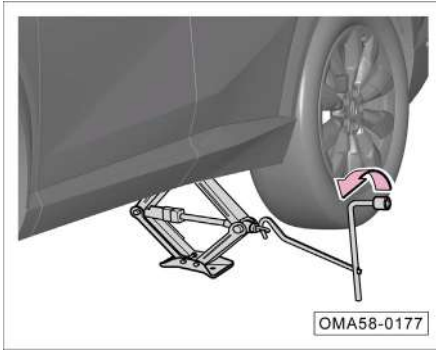

⚠ Advertencia

El uso inadecuado de un gato puede causar lesiones graves.

- El gato debe utilizarse sobre una superficie dura y plana, o bien puede colocarse una almohadilla grande, dura y sólida debajo del gato según sea necesario (la altura no debe ser superior a 1 cm).
- Respete estrictamente las precauciones para la operación del gato.
- Si hay un remolque, el remolque debe estar separado del vehículo principal.
- Durante el proceso de elevación, debe observar constantemente el estado del vehículo, si se detecta una inclinación significativa, debe detener la elevación, averiguar el problema y volver a elevar después de resolverlo.

- Ensamble la llave de desmontaje de los pernos de la rueda, la llave especial del gato y el gato.
- Gire el gato hacia arriba en el sentido de las agujas del reloj y levante el vehículo para despegar el neumático del suelo.

⚠ Advertencia

- El gato adjunto sólo puede utilizarse para levantar este vehículo, no para levantar otros objetos pesados o vehículos.
- No arranque el motor cuando el gato esté en uso, de lo contrario se producirá un accidente.
- Cuando levante un vehículo con un gato, recuerde no colocar ninguna parte de su cuerpo debajo del vehículo para evitar accidentes.
- Si es necesario trabajar debajo del vehículo, se deben colocar soportes de protección adecuados debajo del vehículo.

Desmonte un neumático con fuga

- Con el vehículo levantado, utilice la llave de desmontaje de pernos de rueda para desatornillar los pernos de rueda que se han aflojado.
- Desmonte un neumático con fuga.

9. Manejo de accidentes

Monte el neumático de repuesto

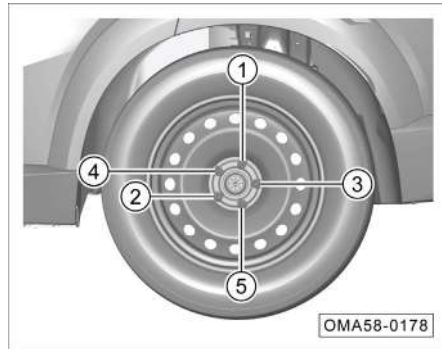

- Monte el neumático de repuesto en el vehículo.
- Instale todos los pernos de las ruedas y apriételos previamente con una llave de desmontaje de perno de ruedas en el orden ①~⑤ en la figura.
- Dé una advertencia verbal y, después de confirmar que no hay nadie alrededor del vehículo, gire la llave hacia la dirección opuesta y baje el vehículo.
- Utilice una llave de desmontaje de pernos de rueda para apretar todos los pernos de rueda.

- Para evitar ruido cuando el vehículo esté conduciendo en el futuro, recuerde la ubicación de varias herramientas, vuelva a colocarlas en su lugar y arréguelas después de su uso.

Atención

Después de instalar las ruedas, vaya a la tienda autorizada de GAC Motor para verificar el par de apriete de los pernos de las ruedas (el par de apriete de los pernos de las ruedas es de $125 \pm 10 \text{N} \cdot \text{m}$); de lo contrario, los pernos pueden aflojarse cuando el vehículo está en marcha, lo que puede provocar fácilmente accidentes de tráfico.

Advertencia

- Las roscas de los pernos de las ruedas y de los cubos deben mantenerse limpias, por lo que los pernos deben ser fáciles de atornillar sin grasa ni otras adherencias.
- Cuando se sustituye un neumático, si el perno está corroído o es difícil de atornillar, hay que reemplazar el perno y limpiar el agujero roscado.
- El neumático de repuesto deben fijarse de manera confiable en el lugar donde está instalada el neumático de repuesto después de dejar de usar el neumático de repuesto.

9.5 Fusible

Caja eléctrica de tablero de instrumentos



- Retire el panel inferior del lado izquierdo del panel de instrumentos (la parte sombreada con la línea de puntos), y podrá ver el fusible arriba de la caja eléctrica del tablero de instrumentos.

Caja eléctrica del compartimento delantero

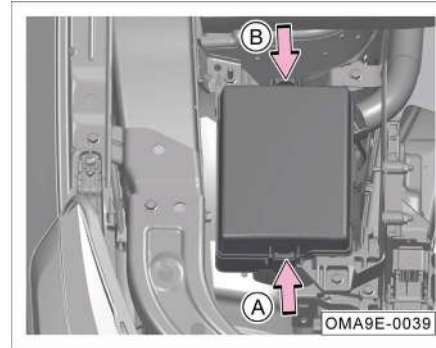

- Abra el capó delantero.
- Presione la hebilla de fijación en el sentido de -flecha A- y -flecha B- para desbloquearla por completo y luego retire la tapa.
- Quite la tapa de la caja eléctrica, y podrá ver el fusible en la caja eléctrica en el compartimento delantero.

Advertencia

Está prohibido lavar la caja de fusibles del compartimento delantero con una pistola de agua a alta presión.

Reemplace el fusible

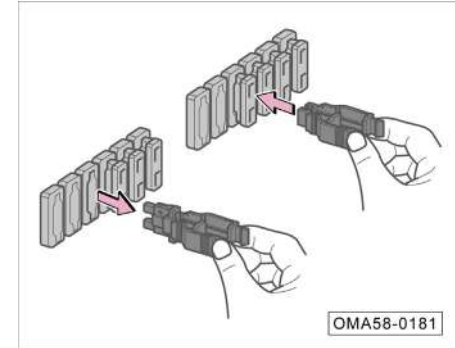

- Utilice el extractor de fusibles de la caja eléctrica del compartimento delantero para extraer o instalar el fusible.

9. Manejo de accidentes

El fusible está quemado

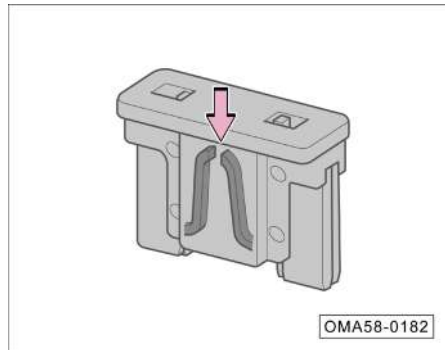

- Si el fusible está fundido (indicación de -flecha-), se recomienda sustituirlo por uno nuevo del mismo color y marca (en una tienda autorizada de GAC Motor).

Aviso

Algunos aparatos pueden tener varios fusibles, o varios aparatos pueden compartir un fusible común.

Atención

- Todos los equipos eléctricos deben estar apagados antes de sustituir el fusible.
- Para reemplazar los fusibles, consulte a una tienda de GAC Motor.

Advertencia

- Los fusibles no deben reutilizarse.
- No deben utilizarse los fusibles con una corriente nominal superior al valor especificado, ya que pueden dañar otros componentes del sistema eléctrico.
- El uso de un fusible inadecuado o reparado puede causar un incendio o cortocircuito.
- El color y la etiqueta del fusible reemplazado deben ser exactamente iguales al fusible original.
- Nunca sustituya un fusible con una pieza metálica, un clip, etc.
- El interior de la caja eléctrica debe mantenerse limpio y protegido de la humedad.

9.6 Arranque de emergencia

Cable de puente

Si la batería del vehículo está agotada, puede arrancar el vehículo según los siguientes pasos o comunicarse con una tienda autorizada de GAC Motor.

⚠ Advertencia

- El compartimento delantero es una zona de alto riesgo, y un manejo inadecuado puede provocar fácilmente lesiones o la muerte.
- Lea y siga siempre las instrucciones de advertencia de seguridad relacionadas con el funcionamiento de la batería antes de empezar a trabajar en ella.

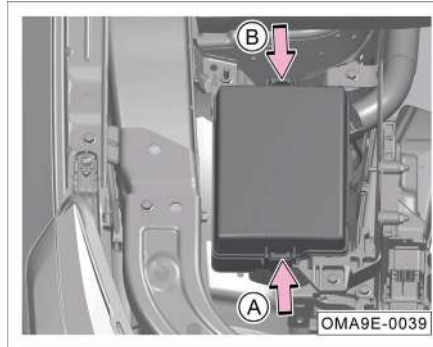

1. Abra el capó, busque la caja de fusibles del arnés en la rueda derecha, presione la hebilla de fijación en el sentido de -flecha A- y -flecha B- para desbloquearla por completo y luego retire la tapa.

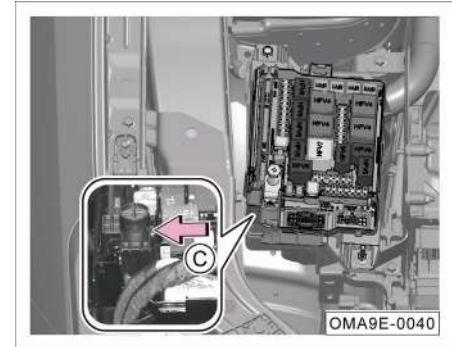

2. Extraiga la hebilla indicada por la -flecha C- y abra la tapa del polo positivo.

9. Manejo de accidentes

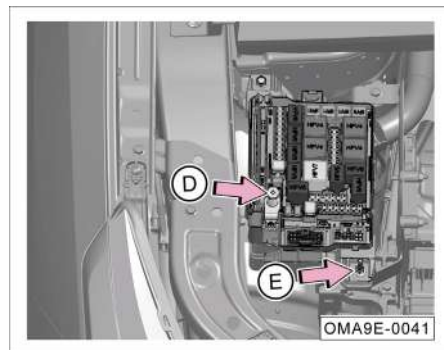

3. Conecte la abrazadera del cable de puente al terminal del polo positivo al terminal de arranque especial de este vehículo en la - flecha D-, conecte el otro extremo al polo positivo de la batería de otro vehículo. Conecte la abrazadera del cable puente del polo negativo a la -flecha E- de este vehículo, el otro extremo al polo negativo de la batería del otro vehículo.
4. Arranque el vehículo con la batería de suministro de energía y déjelo funcionar al ralentí, luego, arranque el motor del vehículo con la batería sin energía hasta que en los instrumentos combinados se muestre "READY".

¡ Aviso

- Debido a la descarga natural y al efecto de agotamiento de ciertos equipos eléctricos, la energía almacenada en la batería se agota gradualmente incluso cuando el vehículo no está en uso. Si el vehículo se deja inactivo durante mucho tiempo, la batería puede agotarse y el vehículo puede no arrancar. (La batería se cargará automáticamente cuando el sistema de energía híbrida funciona).
- Después de cargar la batería, posiblemente no puede arrancar el vehículo con éxito por primera vez, pero el vehículo puede arrancar normalmente después de intentar por segunda vez, esto no es una avería.
- Si el instrumento recuerda que el sistema de accionamiento del motor o el sistema del generador está defectuoso después de la vinculación con otro vehículo, es posible que el controlador del motor emita una falla debido a la pérdida de energía. Arranque el vehículo a través de la vinculación con otro vehículo, cuando en el instrumento se muestra "READY" durante 5 minutos, corte la alimentación del vehículo y espere 1 minuto (no abra ni cierre la puerta) o enchufe y desenchufe el polo negativo de la batería (esta operación es más rápida, pero requiere una pequeña herramienta) para eliminar el mensaje de advertencia en los instrumentos combinados.

👁 Atención

- Cuando se carga la batería de 12 V después de vincularse con otro vehículo en caso de emergencia, se debe utilizar el terminal de arranque de puente especial en la - flecha D-.
- Al conectar la batería, debes conectar primero el borne positivo y luego el borne negativo.
- Coloque el cable de puente correctamente para evitar el contacto entre el cable y las partes móviles del motor.

⚠ Advertencia

- **Está prohibido utilizar la batería de 12 V de este vehículo para vincularse con otros vehículos.**
- **Debido a que hay varios bornes en la caja de fusibles, opere con precaución para evitar causar daños a los componentes eléctricos al conectar los bornes de manera incorrecta.**

Advertencia

- Antes de desmontar el cable de puente, debe asegurarse de que los faros están apagados.
- Encienda el soplador y el calefactor del parabrisas trasero de un vehículo de la batería con el fallo de alimentación para reducir los picos de voltaje generados al desmontar el cable.
- Desmunte los cables de puente en orden inverso con el motor en marcha.

Advertencia

El uso inadecuado de los cables de puente puede hacer que la batería explote, causando graves lesiones al personal.

- El voltaje de la batería de alimentación debe ser el mismo que el de la batería con el fallo de alimentación y la capacidad de ambas baterías debe ser lo más igual posible. De lo contrario, puede provocar una explosión.
- No exponga la batería a una llama abierta para evitar una explosión.
- Nunca conecte el cable negativo directamente al polo negativo de una batería con el fallo de alimentación. Tampoco debe haber electricidad estática cerca de la batería, de lo contrario el gas combustible producido por la batería puede encenderse por una chispa y causar una explosión.
- Nunca conecte los cables negativos a los componentes del sistema de combustible o a los conductos de los frenos, y nunca se incline sobre la batería cuando esté en funcionamiento para evitar quemaduras por ácido.

Advertencia

Los cables de puente deben conectarse correctamente al terminal positivo y al terminal negativo de la batería de acuerdo con las instrucciones anteriores, y no deben conectarse a otras posiciones de la batería, de lo contrario, puede causar la ablación del fusible o la falla funcional parcial del vehículo, y la empresa no será responsable de la garantía de calidad.

9. Manejo de accidentes

9.7 Remolque de vehículo

Si es necesario remolcar el vehículo, debe hacerlo una tienda autorizada de GAC Motor o una empresa de remolque profesional.

Se recomienda utilizar camiones con plataforma para remolcar. Si las condiciones son inadecuadas, se puede remolcar con una carretilla elevadora de ruedas según la situación.

Remolque de camión con plataforma

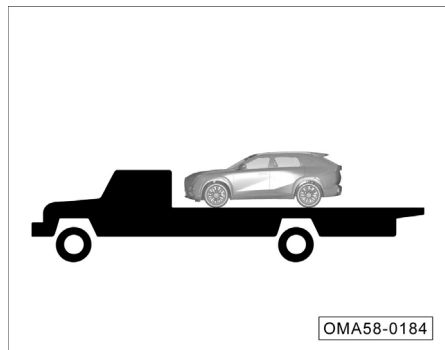

Remolque de camión elevador de ruedas desde la parte delantera

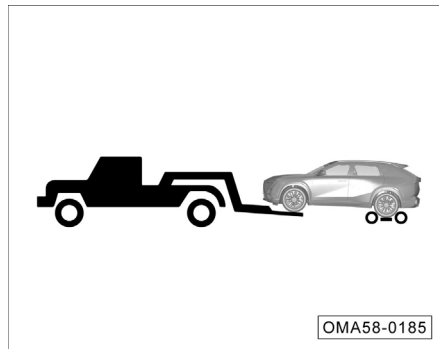

- Coloque el carro de remolque debajo de las ruedas traseras.

Remolque de camión elevador de ruedas desde la trasera delantera

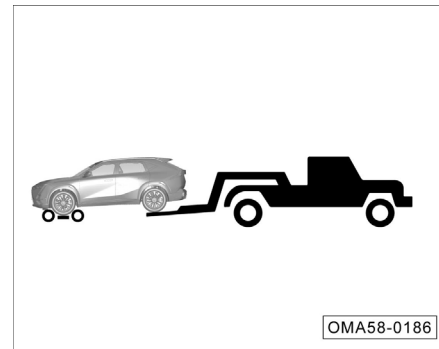

- Coloque el carro de remolque debajo de las ruedas delanteras.

Remolque de emergencia

Si no se puede localizar un remolque de camión en caso de emergencia, el vehículo puede ser remolcado temporalmente fijando un cable de remolque o una cadena de remolque en la anilla de remolque de emergencia, pero este método sólo es adecuado para remolcar a baja velocidad y en distancias cortas en superficies firmes y planas.

Advertencia

Al remolcar de emergencia, conduzca lentamente y evite maniobras violentas; un remolque excesivo puede dañar el vehículo.

Montaje de gancho de remolque



- Use un destornillador de cabeza plana envuelto en tela para abrir la cubierta del gancho de remolque en la posición de -flecha-.



- Saque el gancho de remolque ① y la llave de desmontaje de pernos de rueda ② desde la caja de herramientas del vehículo en el maletero.
- Atornille el gancho de remolque ① en el sentido de las agujas del reloj en el orificio roscado.
- Inserte la llave de desmontaje del perno de la rueda ② en la abertura redonda del gancho de remolque, y gire la llave en el sentido de las agujas del reloj para que el gancho de remolque quede firmemente enroscado en el agujero roscado.

9. Manejo de accidentes

Precauciones de remolque

Antes de un remolque de emergencia, asegúrese de seguir las siguientes operaciones:

- El vehículo remolcador y el vehículo a remolcar deben encender las luces de emergencia y deben obedecer las leyes de tráfico locales.
- El gancho de remolque debe estar firmemente atornillado en el orificio roscado. De lo contrario, el gancho de remolque puede salirse del orificio roscado al remolcar.
- El vehículo remolcado debe tener la palanca de cambios en la posición "N".
- El vehículo remolcado debe cambiar la alimentación del vehículo a la posición "ON", girar el volante de un lado a otro y confirmar que se puede girar el volante.

Durante un remolque de emergencia, asegúrese de seguir las siguientes operaciones:

- Comience a conducir lentamente hasta que el cable de remolque esté tenso, luego acelere lentamente.
- Debe conducir con suavidad y no acelerar, desacelerar ni girar bruscamente.
- Al remolcar un vehículo, el vehículo a remolcar debe frenarse antes de lo normal, pero el pedal del freno debe pisarse ligeramente.
- El cable de remolque debe mantenerse tenso en todo momento durante las operaciones de remolque.

9.8 El vehículo sale de trampa

Si el vehículo queda atrapado en una superficie suelta como arena, barro o nieve, se pueden seguir los siguientes pasos para salir de la trampa:

1. Observe la zona delante y detrás del vehículo para asegurarse de que no hay obstáculos.
2. Gire el volante a la izquierda y a la derecha para pulir una zona alrededor de las ruedas delanteras y eliminar el barro, la nieve o la arena alrededor de los neumáticos.
3. Coloque bloques de madera, piedras u otros materiales para ayudar a aumentar la fricción de los neumáticos.
4. Arranque el vehículo y acelere lentamente para sacarlo de la trampa.
5. Si no puedes salir de la trampa después de varios intentos, necesita un remolque para rescatarlo.

i Aviso

El proceso de aceleración puede combinarse con la asistencia humana, utilizando el empuje adelante y atrás para sacar el vehículo de la trampa.

9.9 Guía de operación en caso de falla del sistema de energía híbrida

Síntomas de falla del sistema de energía híbrida

1. Recordatorio de texto “Falla el sistema, contáctenos para recibir una inspección”.
2. El vehículo no puede arrancar.
3. El instrumento emite una alarma y enciende la luz de falla del sistema de energía híbrida.
4. El instrumento recuerda un mensaje de texto “Detenga el vehículo con seguridad, conéctenos para recibir una inspección”.
5. El vehículo completo ingresa al modo de “Conducción de potencia reducida” o el vehículo completo pierde la energía, con la velocidad limitada.

Si ocurre el fenómeno anterior, detenga el vehículo a un lado de la carretera y encienda las luces de advertencia de peligro, apague el vehículo y espere aproximadamente 2 minutos antes de intentar reanudar el vehículo. Si la falla persiste, comuníquese inmediatamente con una tienda autorizada de GAC Motor para recibir una revisión.

Si los instrumentos combinados recuerdan el mensaje de alarma de texto ¡Detenga el vehículo con seguridad y salga del vehículo con urgencia!, No intente arrancar el vehículo nuevamente, abandone el vehículo inmediatamente y comuníquese oportunamente con una tienda

especialmente autorizada de GAC Motor para recibir una revisión.

Sobrecalentamiento del sistema de energía híbrida

- Las siguientes condiciones pueden indicar que el sistema de energía híbrida está sobrecalentado o tiene una falla por sobrecalentamiento del sistema:
 - a. La potencia de salida del vehículo baja significativamente.
 - b. El instrumento recuerda un mensaje de texto “Compruebe el sistema de control de temperatura”.
 - c. Si se encuentra que el refrigerante o el vapor se derrama del radiador o del tanque de expansión, apague el vehículo inmediatamente. Si no se derrama el refrigerante ni el vapor, mantenga el vehículo en funcionamiento y asegúrese de que el ventilador de enfriamiento esté funcionando.
- Si el sistema híbrido está sobrecalentado, realice las operaciones según los siguientes pasos:
 - a. Detenga el vehículo a un lado de la carretera inmediatamente y encienda las luces de advertencia de peligro.
 - b. Cambie a la marcha “P” y aplique el freno de estacionamiento.
 - c. No abra el capó inmediatamente. Espere hasta que ya no salga el vapor antes de abrir el capó del compartimiento delantero.

- d. Si el instrumento recuerda un mensaje de texto “Compruebe el sistema de control de temperatura” de manera persistente, comuníquese con una tienda autorizada de GAC Motor para recibir una inspección.

Recordatorio de bajo nivel de energía

- Este mensaje puede aparecer mientras se conduce el vehículo en las condiciones de servicio adversas. (Por ejemplo, cuando conduce por una pendiente larga y empinada). Si se muestra “Bajo nivel de batería”, conduzca el vehículo con cuidado o detenga el vehículo, cambie a la marcha P y aplique el freno de estacionamiento, espere unos minutos para que el motor pueda cargar la batería a través del motor.

Combustible insuficiente, reposte antes de arrancar

- Cuando el combustible en el tanque de combustible es insuficiente, el instrumento recuerda un mensaje de texto “El combustible es insuficiente, reposte antes de arrancar”, después de que ver el mensaje de texto en el instrumento, no intente arrancar el vehículo con frecuencia, reposte el combustible antes de arrancar el vehículo.

Compruebe la rejilla de entrada de aire

- Después de que el instrumento recuerda un mensaje de texto “Compruebe la rejilla de admisión”, apague el vehículo, cambie a la marcha P y aplique el freno

9. Manejo de accidentes

de estacionamiento, verifique si hay materias extrañas atascadas en la rejilla de admisión. Si puede manejarlo por sí mismo, re arranque el vehículo después del manejo. Si el mensaje de texto no desaparece, ponga el vehículo en la marcha P y apague el vehículo y, comuníquese oportunamente con una tienda autorizada de GAC Motor para recibir una revisión.

Compruebe el sistema de voltaje bajo de 12V

- Después de que el instrumento recuerda un mensaje de texto "Compruebe el sistema de baja tensión de 12 V", detenga el vehículo a un lado de la carretera, cambie a la marcha P y comuníquese oportunamente con la tienda autorizada de GAC Motor para recibir una revisión.

Colisión de vehículos

- Cuando ocurre colisión contra el vehículo, el sistema de alta tensión puede apagarse de emergencia y cortarse la corriente de alta tensión para minimizar el riesgo de fuga de corriente. Si el vehículo no puede re arrancar, comuníquese oportunamente con una tienda autorizada de GAC Motor para recibir una revisión.

El presente manual describe la configuración, las características, los parámetros de rendimiento y los esquemas y otra información relacionada del producto de toda la serie de vehículos de GAC Motor, cuyo contenido es válido en el momento en que se permite su impresión, pero la configuración y las características reales del vehículo están sujetas al vehículo específico entregado, y en caso de discrepancias entre los esquemas del producto y el vehículo específico entregado, prevalecerá el producto real.

GAC MOTOR CO.,LTD. se reserva el derecho de modificar, complementar o anular el contenido y las especificaciones técnicas de este manual sin previo aviso.

GAC MOTOR CO.,LTD. tiene derecho a los derechos de autor del presente manual, y no se pueden hacer fotocopias o extractos del presente manual sin el consentimiento por escrito de GAC MOTOR CO.,LTD.

Guangzhou Automobile Group Motor Co., Ltd.



GAC MOTOR CO., LTD.

Dirección: N.º 60, Avenida Donglong, Distrito de Panyu,
Guangzhou, República Popular China

Código Postal: 511434

Línea de servicio al cliente: 400-158-9999